

326258



326258

MEMORIA DESCRIPTIVA

para solicitar

P A T E N T E D E I N V E N C I O N

e n

E S P A Ñ A

por VEINTE años

por "PERFECCIONAMIENTOS EN LOS HORNOS DE PANIFICACION"

A nombre de:

Don Jaime GORINA SUCARRATS y Don Miguel TAPIAS TUDO,

de nacionalidad española,

domiciliados en:

Tarrasa (Barcelona), Moncada, 90 y Riba, 59-61

El objeto de la presente solicitud de Patente de Invención, se refiere a perfeccionamientos introducidos en Los hornos de panificación, especialmente en los hornos con circulación interior de aire caliente y dotados de series superpuestas de bandejas, que



aportan una innovación esencial y posibilitan conseguir una perfecta regulación del aire caliente y, con ello, una perfecta cocción del pan.

10 A fin de facilitar la comprensión de la descripción de estos perfeccionamientos se ha representado en el adjunto plano una forma de realización práctica de la invención lo que se da únicamente a título ilustrativo y sin carácter limitativo alguno.

15 La figura 1 representa una vista, en sección transversal de un horno perfeccionado.

La figura 2 representa una sección longitudinal del mismo.

20 Como puede apreciarse, los perfeccionamientos que se preconizan consisten en disponer obturadores laterales de paro de aire, de los cuales unos constituyen unos cierres o faldones superiores (1) y otros constituyen cierres o faldones inferiores (2). Los primeros regulan el paso de aire por la parte superior del pan y los segundos por los canales (3) que producen la
25 cocción por la parte inferior.

El cierre se produce mediante desplazamiento longitudinal de los elementos en combinación con las ranuras inclinadas (4) y las guías fijas (5).

30 Descrita suficientemente la invención, así como la manera de realizarla prácticamente, debe hacerse constar que la misma es susceptible de cualesquiera modificaciones de detalle, en tanto que éstas no alteren su fundamento.

--: N O T A :--

35 Los puntos de invención propia y nueva que

326258



se presentan para que sean objeto de esta Patente de Invención, en España, por veinte años, son los siguientes:

40 1ª.- Perfeccionamientos en los hornos de panificación, caracterizados porque consisten en disponer obturadores laterales de paso de aire, compuestos por cierres o faldones, unos superiores que regulan el paso por la parte de encima y otros inferiores que lo regulan por los canales que producen la cocción por la parte inferior.

45 2ª.- Perfeccionamientos en los hornos de panificación, según reivindicación anterior, caracterizados porque el cierre se verifica por desplazamiento longitudinal de los elementos o faldones, en combinación con ranuras inclinadas practicadas en ellos y guías fijas dispuestas en el horno.

50 3ª.- PERFECCIONAMIENTOS EN LOS HORNOS DE PANIFICACION".

Tal y como se ha descrito en la memoria que antecede, representado en el dibujo que se acompaña y para los fines que se han especificado.

55 Consta la presente memoria descriptiva de tres hojas escritas a máquina por una sola cara.

Madrid, 2 de Mayo de 1966

D. JAIME GORINA SUCARRATS
D. MIGUEL TAPIAS TUDO

Hoja Única

326258

326258



326258

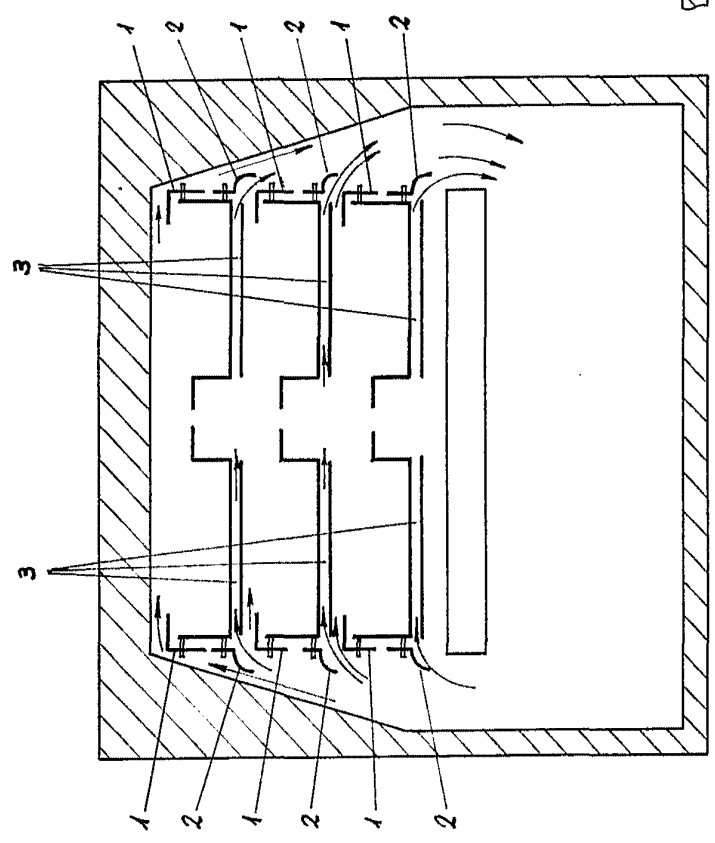

FIG-1

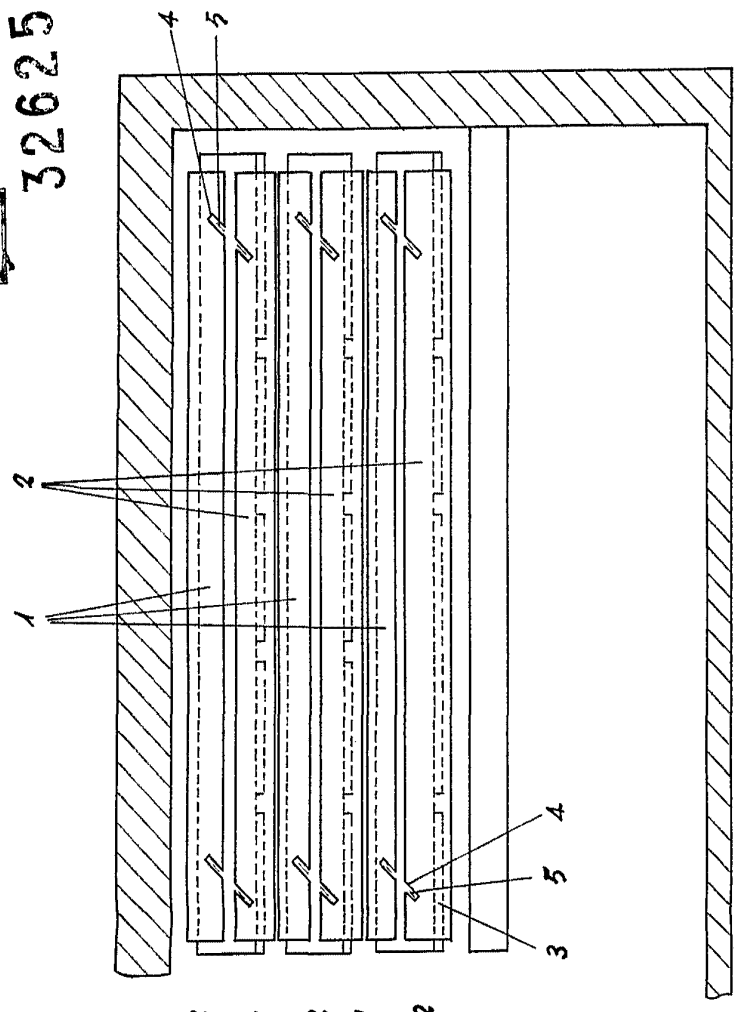

FIG-2

3 MAY 1965
[Handwritten signature]

ESCALA VARIABLE

D. JAIME GORINA SUCARRATS
D. MIGUEL TAPIAS TUDO

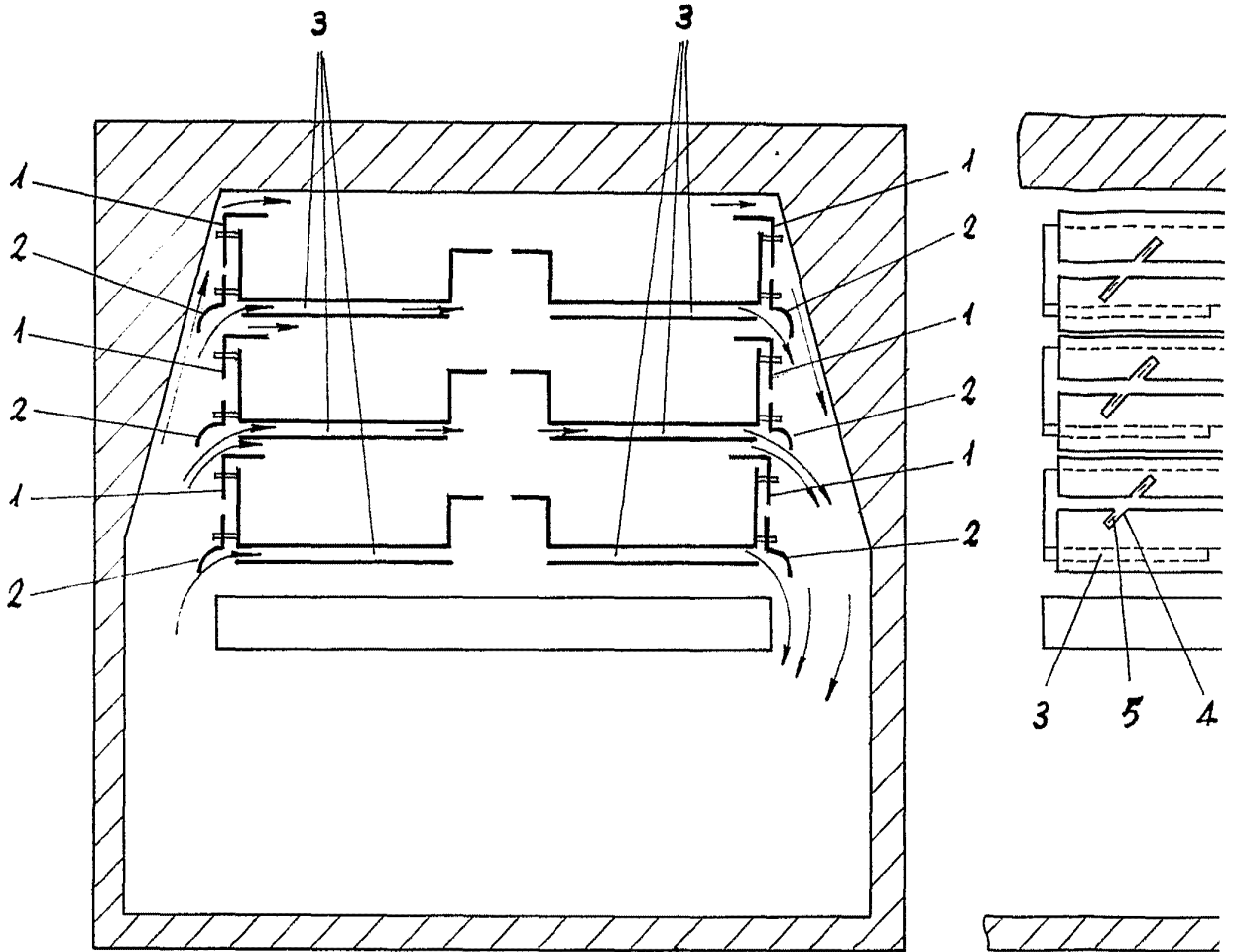
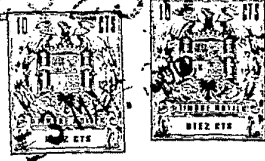

FIG.-1

ESCALA VARIABLE

326258



326258

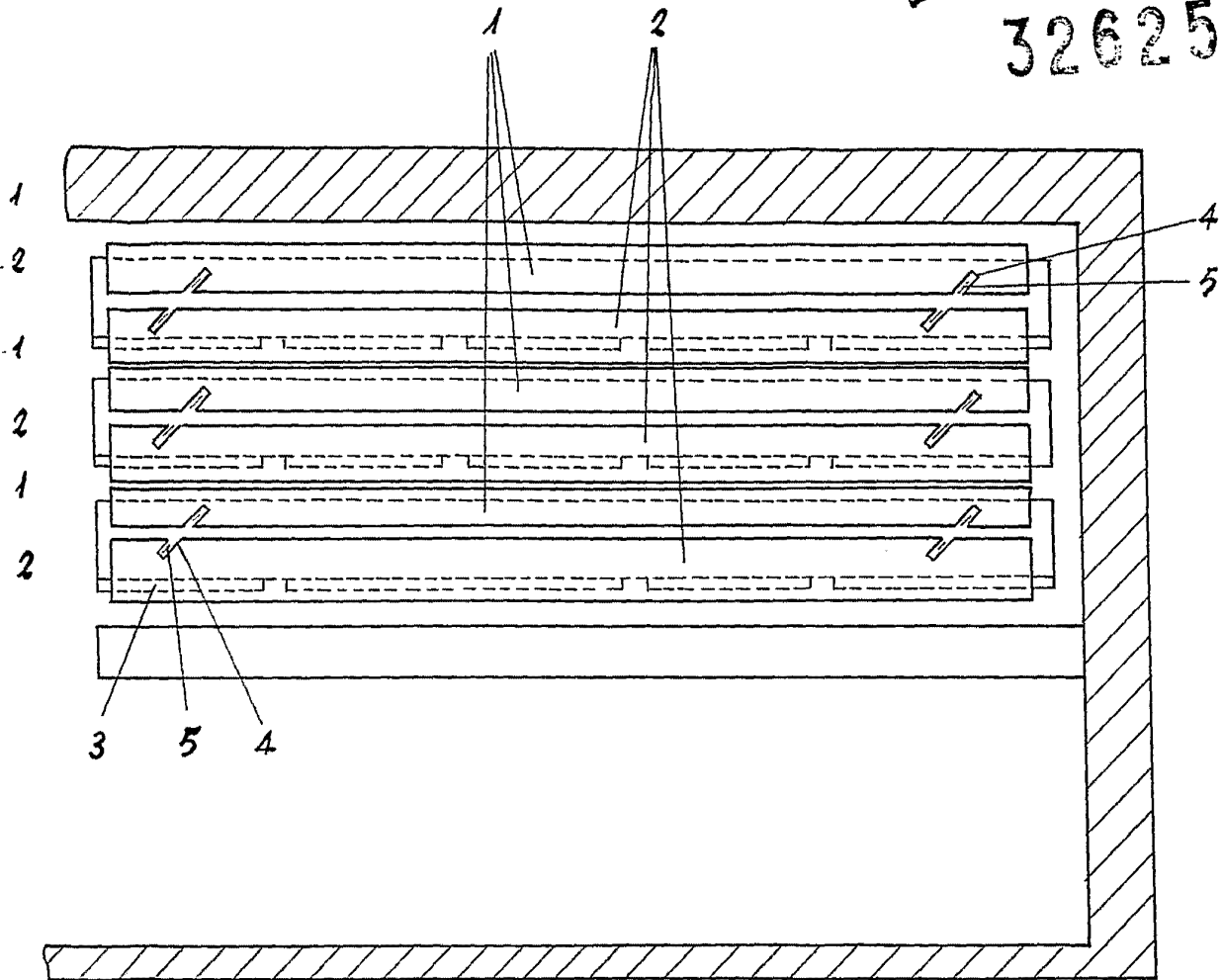

FIG.-2

3 MAY 1966

[Handwritten signature]
2