

CH/M

325482



325482

memoria descriptiva

CLASE DE REGISTRO UNA PATENTE DE INVENCION, por veinte años en España.

NOMBRE Y NACIONALIDAD DEL SOLICITANTE La r.s. HIAB ALINGSASVERKEN AKTIEBOLAG
(sociedad sueca)

RESIDENCIA Y DOMICILIO Alingsas (Suecia)
18, Hemvägen

OBJETO "DISPOSITIVO PARA ELEVAR LAS RUEDAS TRASERAS DE BOGIES
DE VEHICULOS DE CARGA".

INVENTOR Harry Gösta Lennart Ivarsson (sueco)

325482



- 1 -

1 El presente invento se refiere a un dispositivo para levantar las ruedas traseras de bogies de vehículos de carga. Más específicamente el invento se refiere a tales bogies, en que las ruedas traseras están apoyadas giratoriamente en un brazo dirigido hacia atrás, de dos palancas de brazos
5 dobles, que están apoyadas pivotalmente en los extremos de un árbol dispuesto transversalmente en relación al chásis del vehículo de carga y que tienen un brazo dirigido hacia delante, estando los últimos brazos pivotalmente conectados a los extremos traseros de dos conjuntos de ballestas que soportan las ruedas
10 delanteras del bogie entre sus extremos, estando previstos medios para levantar las ruedas traseras del bogie.

15 El objeto del invento es procurar un dispositivo para levantar las ruedas traseras del bogie, simple y seguro y que puede montarse de modo fácil y conveniente en bogies de la clase arriba expuesta.

20 El invento se caracteriza sustancialmente porque un brazo elevador, dirigido hacia atrás, está pivotado sobre el árbol que soporta dichas palancas, teniendo dicho brazo elevador proyecciones laterales que alcanzan debajo de los brazos de palanca que soportan las ruedas traseras o miembros soportados por dichos brazos, siendo dicho brazo elevador oscilable hacia arriba por medio de un gato hidráulico, llevando dichas proyecciones laterales los brazos que soportan las ruedas traseras,
25 ras, conjuntamente en el movimiento de oscilación del brazo elevador al hacer oscilar este último, levantando por ello las ruedas traseras.

De acuerdo con el invento, dichas proyec-

325482



- 2 -

1958

1 ciones laterales pueden consistir en las porciones terminales de un tubo o manguito transversal, asegurado al extremo posterior del brazo elevador. Preferentemente la porción superior de las porciones terminales del manguito se quita de modo que las porciones terminales están en forma de semi-cilindros abiertos hacia arriba, que están dispuestos debajo de vástagos o semejantes, que se proyectan desde los brazos de palanca que soportan las 5 ruedas traseras.

De acuerdo con una ejecución preferida del invento, el brazo elevador consiste en el brazo dirigido hacia atrás de una palanca de brazos dobles pivotalmente alojada sobre el árbol, estando dirigido hacia delante el otro brazo de dicha palanca y estando conectado el gato. 10

Una ejecución del invento se ilustra en los dibujos adjuntos, en que la figura 1 es una vista lateral de la porción posterior de un chasis de un vehículo de carga, comprendiendo un bogie provisto de un dispositivo según el invento y presentando las ruedas traseras del bogie en posición descendida, estando quitadas las ruedas del lado trasero con el fin de mostrar detalles dispuestos en el lado interno de dichas 15 ruedas. La figura 2 es una vista sustancialmente correspondiente a la parte trasera de la figura 1 mostrando las ruedas traseras del bogie en una posición elevada, y la figura 3 es una vista desde arriba. 20

En los dibujos, el número 1 indica los largueros del bastidor del chasis del vehículo de carga y los números 2 y 3 indican dos vigas en forma de U, que se extienden transversalmente entre los largueros y que llevan dos consolas 25



325482

- 3 -

1 4 de cojinete dependiente. En las consolas 4 de cojinete está
alojado giratoriamente un árbol 5 con porciones terminales, que
se extienden fuera de los largueros 1 del bastidor. Sobre dichas
porciones terminales extendidas del árbol 5 están apoyadas pi-
votalmente dos palancas de dos brazos, los brazos 7 más cortos,
5 dirigidos hacia atrás, de los que cada uno lleva una de las rue-
das traseras del bogie, y los brazos más largos 9 dirigidos ha-
cia delante, de los que cada uno está conectado por medio de un
eslabón 10 al extremo posterior de un conjunto 11 de ballestas,
10 que tiene su extremo delantero conectado al chasis en 12 y que
está soportado entre sus extremos por las ruedas delanteras 13
del bogie.

Alrededor de la porción central del
árbol 5 está apoyado en forma de balancín un manguito 14, com-
15 puesto de dos porciones semi-cilíndricas, que están interconec-
tadas por medio de bridas proyectadas radialmente. Una palanca
15 de dos brazos está asegurada al manguito 14 y tiene un brazo
16 más largo, dirigido hacia delante, conectado en su extremo
libre al extremo libre de la biela 17a del pistón de un gato hi-
20 dráulico 18, que está montado de modo basculante entre dos bra-
zos 17 asegurados al travesaño delantero 2 del chasis. Al brazo
19 más corto, dirigido hacia atrás, de la palanca 15, está ase-
gurado un manguito 20, que es paralelo al árbol 5. Las porciones
superiores de las porciones terminales 21 del manguito 20 han si-
25 do suprimidas, de modo que dichas porciones terminales tienen
la forma de semi-cilindros con la cara abierta dirigida hacia
arriba. Las porciones terminales semi-cilíndricas 21 están des-
tinadas, después del basculamiento de la palanca 15, en una di-
rección contraria a la marcha de las agujas del reloj, de acuer-

325482



- 4 -

1 do con la figura 1 y 2, a alcanzar debajo de vástagos 22, que se proyectan desde las ruedas traseras 8 del bogie y dirigidos uno hacia otro.

5 En posición descendida del par trasero de ruedas 8 del bogie, la palanca 15 está en una posición tal que las porciones terminales 21 semi-cilíndricas del manguito 20, soportado por el brazo de palanca 19 trasero, están dispuestas a una distancia por debajo de los vástagos 22, que se proyectan desde las ruedas 8, de modo que las ruedas 8 están libres para moverse individualmente bajo el control de las ballestas. Para 10 elevar el par trasero de ruedas 8, la palanca, por medio del gato 18, conectado al brazo de palanca 16, dirigido hacia delante, se hace oscilar en dirección contraria a la marcha de las agujas del reloj, de acuerdo con las figuras 1 y 2, a la posición mostrada en la figura 2. Las porciones 21 terminales semi-cilíndricas del manguito 20, después entrarán en contacto con los vástagos 22 de las ruedas 8, de modo que los vástagos y por ello las ruedas se pondrán en movimiento simultáneamente con el movimiento oscilante dirigido hacia arriba del brazo trasero 19 de la palanca 15 y al mismo tiempo el chasis se levantará ligeramente. 20 mente.

25 El invento no está limitado a la ejecución, que se ha descrito anteriormente y según se muestra en los dibujos a título de ejemplo solamente, siendo dicha ejecución susceptible de varias modificaciones respecto a sus detalles dentro del alcance de las reivindicaciones adjuntas.

325482



- 5 -

1966

1

N O T A

=====

La presente patente de invención com-
5 prende las siguientes reivindicaciones:

1. - Dispositivo para elevar las rue-
das traseras de bogies de vehículos de carga, de la clase, en
que dichas ruedas están apoyadas giratoriamente en los brazos
dirigidos hacia atrás de dos palancas de dobles brazos, que es-
10 tán apoyadas oscilablemente en los extremos de un árbol dispues-
to transversalmente al chasis y que tienen cada una un brazo di-
rigido hacia delante, estando conectados dichos últimos brazos
pivotalmente al extremo posterior de dos conjuntos de ballestas,
que están soportados entre sus extremos por las ruedas delante-
15 ras del bogie, estando previstos medios para elevar las ruedas
traseras del bogie, caracterizado porque un brazo elevador di-
rigido hacia atrás es oscilable sobre dicho árbol, que lleva di-
chas palancas, teniendo el citado brazo elevador proyecciones
laterales, que alcanzan debajo de los brazos, que soportan las
20 ruedas traseras o medios soportados por dichos brazos, siendo
dicho brazo elevador oscilable hacia arriba por medio de un ga-
to hidráulico, por el que dichas proyecciones laterales arras-
tran simultáneamente los brazos, que llevan las ruedas traseras,
en el movimiento oscilante del brazo elevador, elevando por ello
25 las ruedas traseras.

2. - Dispositivo, según la reivindi-
cación 1, caracterizado porque dichas proyecciones laterales
consisten en las porciones terminales de un tubo o manguito trans-

325482



- 6 -

1 versal, asegurado al extremo trasero del brazo elevador.

3.- Dispositivo, según la reivindicación
2, caracterizado porque la porción superior de las porciones ter-
minales del manguito está quitada, de modo que las porciones ter-
minales se encuentran en forma de semi-cilindros abiertos hacia
5 arriba, que están dispuestos por debajo de vástagos o semejan-
tes que se proyectan desde los brazos de palanca que llevan las
ruedas traseras.

4.- Dispositivo, según las reivindicacio-
nes 1-3, caracterizado porque el brazo elevador consiste en el
10 brazo dirigido hacia atrás de una palanca de doble brazo, cuyo
otro brazo está dirigido hacia delante y está conectado al ga-
to.

5.- Dispositivo para elevar las ruedas
15 traseras de bogies de vehículos de carga.

Según se describe y reivindica en esta
memoria descriptiva y se ilustra con los dibujos que a la misma
se acompañan.

Consta dicha memoria de seis hojas folia-
das y escritas a máquina por una sola de sus caras.

20 Madrid,

13 ABR. 1966

CARLOS ROEB

25

325482

325482

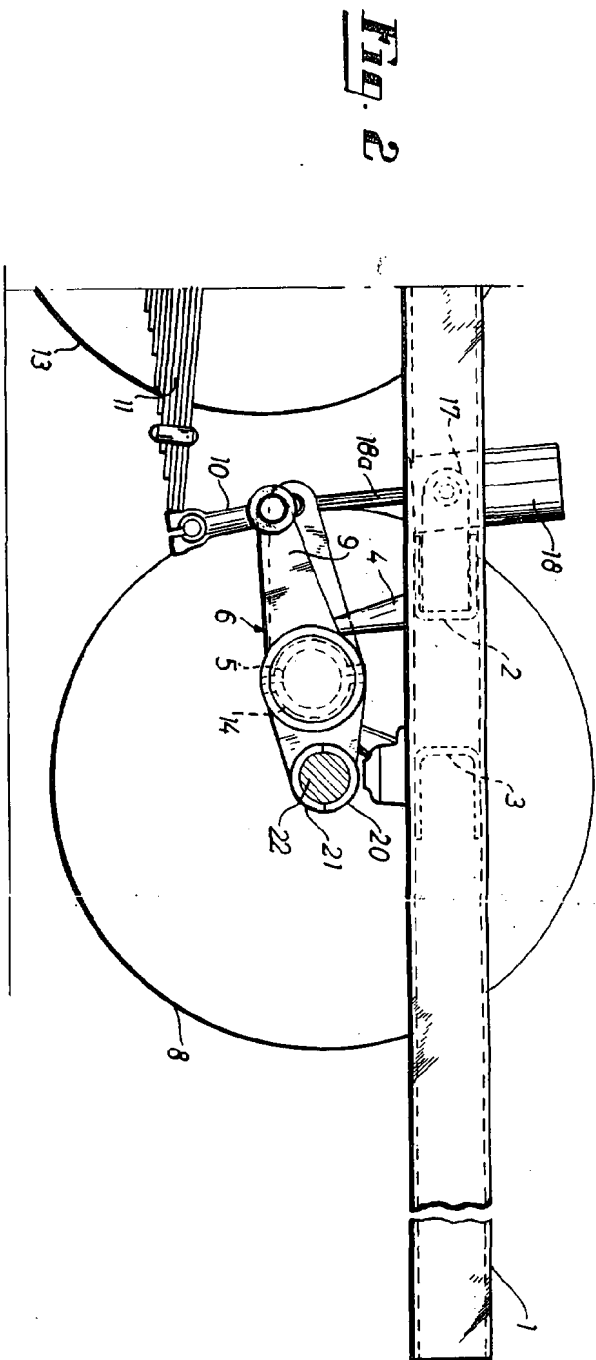

Fig. 1

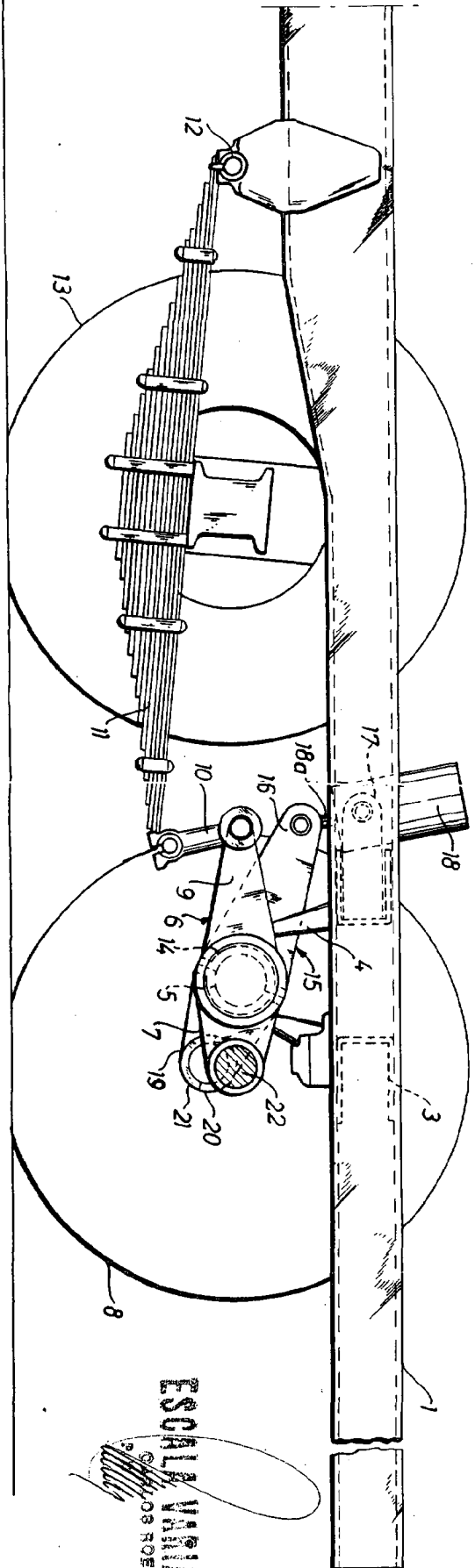

Fig. 2

ESCHALK & WINDHOLE
S. ROSER

3254 02



Fig. 3

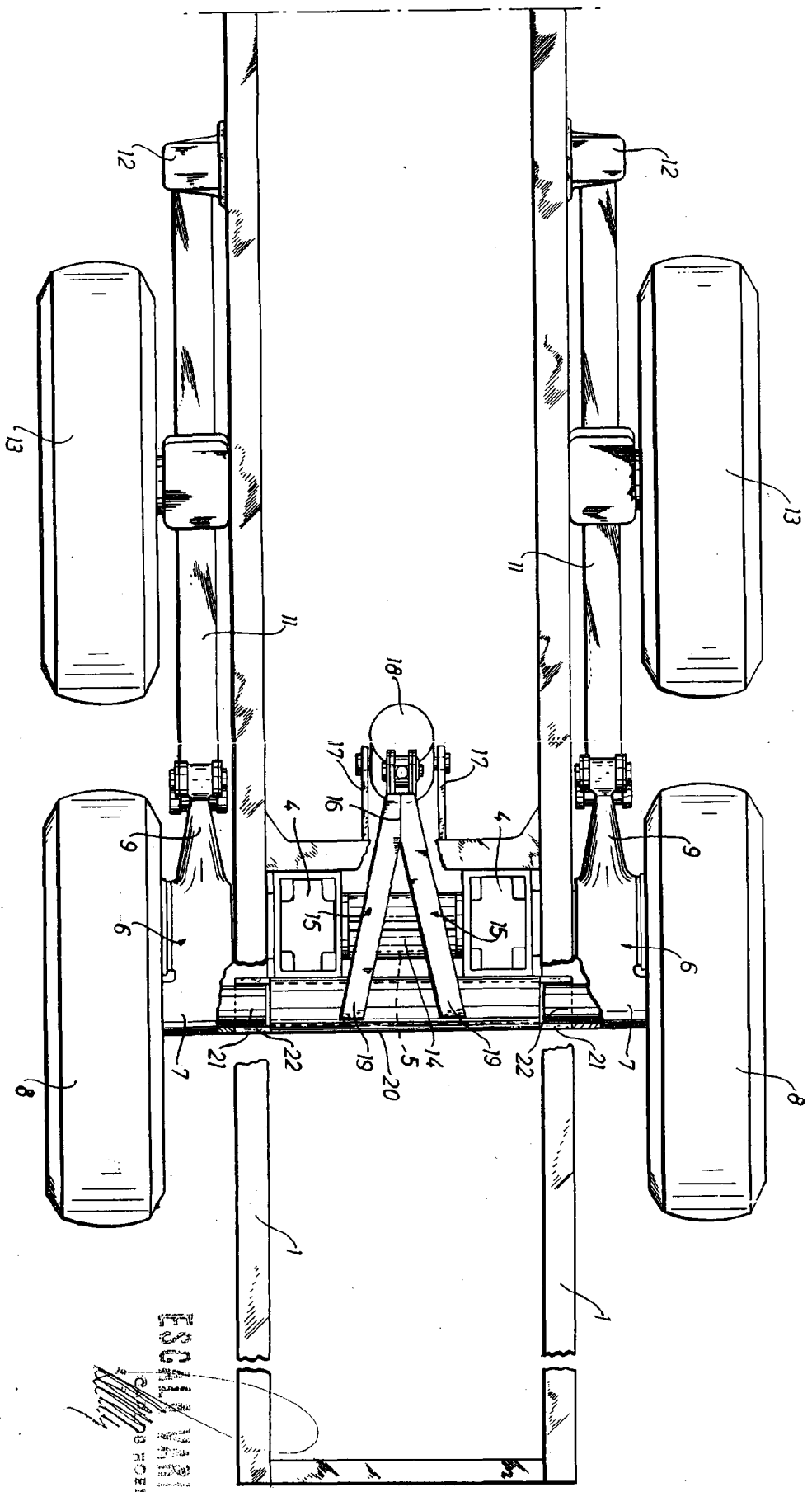

ESOM
MORSE

Copyright