

325375

P.-31.632

Case 3983



325375

MEMORIA DESCRIPTIVA

que se presenta para unir a la solicitud

de

P A T E N T E D E I N V E N C I O N

formulada el 11 de Abril de 1966, con el número 325.375

en

E S P A Ñ A

por VEINTE años

a nombre de DWIGHT EUGENE ALLEN, de nacionalidad norteamericana, residente en 7502 Limekiln Pike, Filadelfia, Pensilvania, Estados Unidos de América, por:

"UN ARMA DE FUEGO DEL TIPO DE PISTOLA"

=====

Este invento se refiere a un arma de fuego mejorada. Está relacionado particularmente con mejoras en armas de fuego de agarre con una mano del tipo de pistola, aunque algunas de las características del invento son aplicables a otras clases de armas de fuego.

5

El invento es especialmente útil en pistolas de tipo automático, particularmente la "Colt 45 automática", que ha sido un arma de fuego normal durante muchos años. Tales pistolas automáticas son descritas, entre otras, en las Patentes de Browning 984.519 y 1.070.582. El invento

325375

27 AB



se describirá con referencia particular a tales pistolas y resultará claro que con el fin de obtener las ventajas del invento en ellas es necesario solamente la modificación de pocas piezas.

5 Un problema encontrado desde hace mucho tiempo en el diseño y funcionamiento de pistolas automáticas, es el de la colocación del arma en condiciones para disparar el primer cartucho de una serie, mientras se mantiene al mismo tiempo el arma en condición segura para llevarla en una
10 pistolera o de otra forma. Las características de diseño que hacen a la pistola un arma automática eficaz, son de poca ayuda a este respecto, ya que es necesario previamente el disparo de la pistola para sacar partido de sus ventajas.

15 Se han desarrollado diversas prácticas para llevar una pistola automática en condición segura y prepararla para el primer disparo. De acuerdo con una de ellas, se lleva el arma sin ningún cartucho en la recámara y con el percutor hacia delante o sin montar. Antes de disparar,
20 el usuario simula manualmente el funcionamiento automático del arma, empujando hacia atrás la corredera para montar el percutor y dejándola deslizar hacia adelante para arrastrar un cartucho desde el cargador. Esta operación necesita las dos manos y puede consumir un tiempo de valor inapreciable.
25

Otra práctica, es llevar el arma con un cartucho en la recámara, pero con el percutor hacia delante. Cuando el usuario está dispuesto a disparar, monta entonces el arma tirando hacia atrás del percutor con su dedo pulgar.
30 Tal movimiento del pulgar es muy torpe a causa de que la

325375

27



acción de arrastre requiere que el pulgar se mueva a través de una trayectoria en la que es débil. La fuerza considerable de los músculos que controlan el dedo pulgar no puede ser utilizada completamente en este movimiento. Algunas
5 personas, incluso después de practicar, son incapaces de desarrollar la destreza necesaria para montar el percutor de esta forma y comprueban que deben utilizar las dos manos para esta operación. Las personas con manos pequeñas tienen mayor dificultad.

10 Los que están relacionados con el diseño de pistolas automáticas han reconocido el problema de preparar el arma para su primer disparo y han ideado dispositivos de seguridad que hacen factible llevar el arma con el percutor montado y con un cartucho en la recámara. Con el fin
15 de disparar el primer cartucho, el usuario desbloquea el dispositivo de seguridad, normalmente con el dedo pulgar de la mano que efectúa el disparo. El dispositivo más utilizado de esta clase es el descrito en la Patente de Browning 1.070.582. Sin embargo, este dispositivo y otros que
20 han sido propuestos, son molestos de accionar y no llegan a ser completamente satisfactorios.

Las mejoras proporcionadas por el presente invento, eliminan las desventajas inherentes hasta ahora con las armas automáticas para prepararlas para el primer disparo.
25 Mediante el uso de este invento es posible llevar el arma con el cartucho en la recámara y el percutor hacia adelante y a pesar de ello poner el arma en condiciones para disparar casi instantáneamente. El invento aprovecha un movimiento fuerte natural del dedo pulgar del tirador para montar el percutor. Las características de disparo de la pis-
30

325375



tola no se modifican y las características para el primer disparo son las mismas que las de los disparos siguientes en los que la pistola se monta automáticamente. Expuesto de manera diferente, mediante la utilización del presente invento, se conservan las ventajas, bien conocidas, de un arma automática y se soslayan las desventajas inherentes en revólveres y otras armas que están basadas en dispositivos de seguridad o de montaje accionados mediante el gatillo.

10 El invento puede ser aplicado fácilmente a pistolas automáticas existentes y necesita solamente modificaciones sencillas del arma. Cuando es aplicado a la "Colt 45", los "cortes" existentes en el bastidor son empleados para montar las partes modificadas.

15 De acuerdo con el invento, se dispone una palanca montadora en el lado izquierdo del arma de fuego en posición para ser accionada mediante el dedo pulgar del tirador. Haciendo oscilar el dedo pulgar de su mano a través de su movimiento de doblado natural mientras sostiene la pistola, el tirador empuja hacia abajo la palanca montadora. Mientras la palanca montadora está girando en sentido contrario a las agujas del reloj (cuando se mira el arma desde la izquierda), es comprimido el resorte del percutor y el percutor es girado en el sentido de las agujas del reloj, hasta su posición montada. La palanca montadora es soltada entonces por el dedo pulgar y el arma está lista para disparar.

25 Un objeto del presente invento es proporcionar armas de fuego automáticas mejoradas que puedan ser montadas fácilmente y rápidamente antes de disparar y sin que se ne-

325375 27 ABR



cesite la utilización de las dos manos.

Otro objeto de este invento es proporcionar un arma de fuego mejorada que pueda ser llevada en estado seguro con el percutor hacia adelante y que pueda ser colocada
5 fácilmente en condiciones para disparar.

Otro objeto más de este invento es proporcionar un mecanismo montador mejorado para armas de fuego que pueda ser adaptado fácilmente a armas en uso en la actualidad.

Otro objeto de este invento es proporcionar un arma de fuego con un mecanismo montador accionado con el de-
10 do pulgar que aproveche un movimiento fuerte natural del dedo pulgar del tirador.

Los objetos y propósitos anteriores, junto con otros, pueden ser comprendidos más fácilmente considerando la descripción detallada que sigue, junto con los dibujos que
15 se acompañan, en los que:

La Figura 1 es una vista en alzado lateral de una pistola automática que incorpora el invento;

La Figura 2 es una vista en alzado lateral, fragmentario, de la pistola de la Figura 1, a una escala algo ampliada, con algunas partes omitidas, con ciertas partes mostradas en sección, y con la forma completa de aquellas partes que están seccionadas, mostrada en líneas de trazos;
20

La Figura 3 es una vista en alzado desde atrás de un montante de percutor para utilización en la pistola de las Figuras 1 y 2, modificado de acuerdo con el invento;
25

La Figura 4 es una vista en alzado lateral de una palanca montadora construida de acuerdo con el invento;

La Figura 5 es una vista en perspectiva de la pa-
30

325375

27 ABR



lanca montadora de la Figura 4, mostrando la estructura del lado interno de la palanca;

La Figura 6 es una vista el alzado lateral de una placa retenedora utilizada con el invento;

5 La Figura 7 es una vista en perspectiva de la placa retenedora de la Figura 6, mostrando la construcción del lado interno de la placa;

10 Las Figuras 8, 9 y 10, son vistas en alzado fragmentarias de una parte de la pistola de las Figuras 1 y 2, con muchas partes omitidas y con algunas partes mostradas en líneas de trazos, mostrando las vistas etapas sucesivas en el montaje del arma de acuerdo con el invento;

15 La Figura 11 en una vista en alzado fragmentaria similar a la Figura 2, pero a una escala aún mayor, que muestra una realización alternativa del invento; y

La Figura 12 es una vista en perspectiva de la palanca montadora utilizada en la realización de la Figura 11.

20 La Figura 1 muestra una pistola designada en general por 20, del tipo "45 automática". La pistola incluye un bastidor 21 que tiene una parte de empuñadura. El cañón 22 está montado en el bastidor y está cubierto por la corredera 23. Cuando se dispara el arma, tanto el cañón como la corredera se mueven hacia atrás sobre el bastidor.
25 Un resorte está encerrado en el tubo 24, el cual resorte es comprimido durante tal movimiento hacia atrás por la fuerza del retroceso. La corredera 23 se mueve hacia atrás durante el disparo más allá de lo que lo hace el cañón. Cuando la corredera completa su movimiento hacia atrás,
30 extrae el cartucho gastado de la recámara y lo expulsa.

325375

27A



La energía almacenada en el resorte de dentro del tubo 24 es utilizada entonces para mover la coredera y el cañón hacia adelante. Cuando la corredera se mueva hacia adelante arrastra un cartucho nuevo desde el cargador que está montado en la empuñadura y le aloja en la recámara. La corredera y el cañón se mueven entonces juntos hacia adelante a la posición de disparo y el arma queda lista para disparar de nuevo.

Un percutor 25 está montado pivotablemente sobre el bastidor 21 cerca de su parte posterior superior. Está provisto de una orejeta 26 acostumbrada mediante la cual puede moverse el percutor a la posición montada. Cuando se dispara el arma el percutor bascula hacia adelante sobre el bastidor para golpear la aguja percutora y cuando la corredera 23 se mueve hacia atrás durante el retroceso, hace que bascule el percutor hacia atrás hasta la posición montada.

Un elemento clave en el esquema de conjunto de una automática de este tipo es el pasador-pivote 27. Este pasador está provisto de una palanca exterior 28 que de manera deseable está cargada mediante resorte.

La palanca montadora que constituye un elemento importante del presente invento, está representada en la Figura 1 en 30. Está provista de una extensión perfilada 31 que está conformada para proporcionar una superficie de apoyo para el dedo pulgar de la mano del tirador. Según puede verse en la Figura 1, la palanca montadora ocupa la posición que, en las automáticas dispuestas convencionalmente, está ocupada por un bloqueo combinado de la corredera y del percutor. También aparece en la Figura 1 una

325375

27A



placa retenedora 32, cuya construcción y funcionamiento serán explicados más tarde.

El montaje de la palanca montadora 30 con relación al percutor y a las otras partes del mecanismo de disparo puede verse considerado en la Figura 2 junto con las Figuras 3-7. El percutor 25 está montado pivotablemente sobre el bastidor en el punto de pivotamiento 33. El percutor tiene una parte de cuerpo generalmente cilíndrica que rodea el punto de pivotamiento y una parte de yunque vertical. La parte cilíndrica del percutor tiene retenes sobre su periferia para que se apliquen al fiador 29 que mantiene el percutor en posición montada. Hacia la parte posterior de la parte cilíndrica del percutor está conectado a él pivotablemente un montaje de percutor 34. El montante de percutor se extiende hacia abajo a lo largo del dorso de la parte de empuñadura del bastidor para oprimir contra el resorte del percutor 35. En una postola automática de tipo "Colt" el resorte del percutor es un resorte helicoidal compresible axialmente, situado en la parte de base de la empuñadura del bastidor donde está orientado en general verticalmente; así, solamente la parte superior del resorte del percutor aparece en la Figura 2. El montante del percutor 34 asienta en un sombrerete 36 de la parte superior del resorte del percutor. Por lo anterior puede verse que cuando el montante del percutor 34 se mueve hacia abajo en el bastidor, es comprimido el resorte del percutor 35, y a causa de la conexión a pivotamiento entre el montante y el percutor, es girado el percutor en el sentido de las agujas del reloj según se vé en la Figura 2, hasta que el fiador 29 se aloja en un retén del percutor

325375

27A



tor para mantenerle en posición montada. Cuando es girado el fiador separándose del percutor mediante el accionamiento del gatillo, se extiende el resorte del percutor y empuja al montante del percutor 34 hacia arriba en el
5 bastidor; cuando el montante del percutor se mueve hacia arriba hace bascular el percutor en dirección contraria a las agujas del reloj de manera que la parte de yunque del percutor golpea la aguja percutora' 37.

El mecanismo de disparo del arma que se acaba de describir es convencional. La disposición de las partes
10 equivalentes en otros tipos de automáticas varía algo, pero la mayor parte de ellas incluyen un percutor giratorio que está mantenido en posición montada mediante un fiador, un resorte de percutor compresible y un montante de percutor u otro enlace interpuesto entre el percutor y el resorte
15 del percutor, con el fin de transmitir la fuerza del resorte al percutor para impulsarle contra la aguja percutora.

De acuerdo con este invento, el montante del percutor 34 está provisto de una pata auxiliar 38 que termina en una superficie de apoyo 39. La superficie de apoyo
20 39 está dirigida en general hacia arriba, o en dirección contraria al resorte del percutor 35. Según puede verse en la Figura 2, la superficie de apoyo está situada junto a la ranura arqueada 40.
25

La apalanca montadora 30 está montada pivotablemente sobre el bastidor 21 en el punto de pivotamiento 41. Según puede verse mejor en la Figura 5, esto puede llevarse a cabo de manera conveniente por medio de una espiga
30 42 fijada a la palanca 30. Debe notarse que el punto de



pivotamiento 41 de la palanca montadora está en la parte posterior del punto de pivotamiento 33 del percutor. La palanca montadora tiene montada sobre ella una espiga empujadora 43 que está situada de tal manera que se extiende en el interior del bastidor a través de la ranura 40. Cuando la palanca montadora es pivotada en torno al punto 41, la espiga empujadora 43 se mueve a través de un arco dentro de la ranura arqueado 40.

La espiga empujadora 43 está situada sobre la palanca montadora 30 de manera que, cuando la palanca pivota, la espiga 43 se apoya contra la superficie de apoyo 39 de la pata 38 del percutor 34, en la espiga. Así, la fuerza del dedo pulgar que pivota la palanca montadora es transmitida como una fuerza de empuje a la espiga del percutor y por último como una fuerza de compresión al resorte del percutor 35.

Cuando el arma está montada, es decir, es deseable que la espiga empujadora 43 de la palanca montadora esté mantenida fuera de la superficie de apoyo 39 del montante del percutor y, además, fuera de la trayectoria de recorrido de la superficie de apoyo durante el movimiento hacia arriba del montante del percutor cuando es disparada el arma. Este objeto se lleva a cabo durante la disposición de medios de carga que pueden tomar la forma de un resorte 44. Un extremo del resorte 44 está enganchado en una escotadura dispuesta normalmente en un lado del bastidor 21. El resorte está enrollado alrededor de una espiga 45 del bastidor, cuya espiga está dispuesta normalmente para recibir un tornillo para fijar la cache a la empufadura. El otro extremo del resorte 44 asienta en una mues-

325375

27 ABE



ca 46 de la parte anterior de la palanca montadora. Con las
dispuestas así, el resorte de carga 44 fuerza normalmente
la palanca montadora en la dirección de las agujas del re-
loj según se ve en la Figura 2, El movimiento en el senti-
5 do de las agujas del reloj de la palanca bajo la acción de
empuje del resorte de carga 44 es detenido cuando la espi-
ga empujadora 43 apoya contra el extremo superior de la ra-
nura arqueada 40. La fuerza ejercida por el resorte de car-
ga 44 puede ser ajustada fácilmente para proporcionar una
10 carga adecuada sin aumentar innecesariamente la cantidad de
fuerza necesaria para montar el arma.

La palanca montadora y sus medios de carga están mon-
tados sobre el bastidor de manera que estén sujetos de ma-
nera segura pero, que puedan ser separados fácilmente duran-
15 te el desmontaje del arma. Esto se lleva a cabo mediante la
utilización de la placa retenedora 32. Debe observarse pri-
mero, que en la realización de las Figuras 1 y 2 la palan-
ca montadora está provista de una lengüeta 47 saliente hacia
adelante. Según puede verse en las Figuras 2, 6 y 7 la pla-
ca retenedora 32 tiene en general forma de L y tiene una par-
20 te recortada 48 en su lado interno que recubre parte del re-
sorte 44, y la lengüeta 47 saliente hacia adelante de la pa-
lanca montadora. Aunque la placa retenedora recubra estas
partes, no interfiere con su movimiento durante el pivota-
25 miento de la palanca montadora. La placa retenedora 32 es-
tá colocada sobre el bastidor por medio de espigas 49 que
ajustan en agujeros dispuestos normalmente en el bastidor
21. La propia placa retenedora que está sujeta sobre el bas-
tidor del arma por la parte de cache de la empuñadura que
30 la recubre parcialmente según se muestra en la Figura 1.

325375

27



Segùn se mencionò antes, una automática de calibre 45 està provista normalmente de una palanca 28 que està cargada mediante resorte. La placa retenedora 32 ocupa la posición ocupada convencionalmente por los medios de carga de la palanca 28. Por esta razón està formado un resorte láminar 50 en el extremo anterior de la placa retenedora 32, para proporcionar la función de carga de la parte que ha sido eliminada.

El funcionamiento del arma de fuego mejorada de este invento puede ser descrito ahora con referencia especial a las Figuras 8, 9 y 10. En la Figura 8, el percutor 25 està representado en su posición adelantada. Cuando està en esta posición el arma es esencialmente segura porque no puede aplicarse ninguna fuerza golpeadora a la aguja percutora.

La palanca montadora 30 està en su posición elevada y el montante del percutor 34 està de manera similar en su posición elevada. El resorte del percutor 35, que no està representado en estas vistas, està sin comprimir. Con las partes dispuestas así, la espiga empujadora 43 de la palanca montadora 30 està asentada sobre la superficie de apoyo 39 del montante del percutor. Para montar el arma de fuego el usuario oprime con su dedo pulgar contra la extensión perfilada 31 de la palanca montadora. Lo hace doblando su dedo pulgar hacia adelante cuando agarra la pistola. Este es un movimiento natural fuerte del dedo pulgar, y el usuario es capaz fácilmente de desarrollar fuerza suficiente para comprimir el resorte del percutor. La palanca montadora pivota hacia adelante en la misma dirección que el dedo pulgar del tirador. Esta es una ventaja importante del invento, ya que mantiene aproximadamente la misma ventaja mecánica en todo el movimien-

325375

27A



to de la palanca montadora.

5 Cuando la palanca montadora bascula hacia adelante y hacia abajo bajo la fuerza de empuje del dedo pulgar, la espiga empujadora 43 ejerce una fuerza hacia abajo sobre el montante del percutor a través de la superficie de apoyo 39. La espiga se mueve algo hacia atrás a través de la superficie de apoyo 39 a causa de su trayectoria de recorrido arqueada. El movimiento de pivotamiento de la palanca montadora es convertido así en un movimiento de translación del montante del percutor 34. Cuando el montante del percutor 34 se mueve hacia abajo, tira del percutor con un movimiento en el sentido de las agujas del reloj en torno al punto de pivotamiento del percutor y le hace girar hasta que el fiador 29 sujeta el percutor en la posición montada. Comparando las Figuras 8 y 9 puede verse que en la última Figura el montante del percutor está movido hacia abajo y que el percutor está montado. La Figura 9 muestra también que el resorte de carga 44 ha sido desviado por el movimiento hacia abajo de la palanca montadora.

20 Con el fin de completar la operación de colocar el arma en condiciones de disparo, el usuario afloja la presión del pulgar sobre la palanca montadora. El resorte de carga 44 mueve entonces la palanca montadora en una acción de pivotamiento en el sentido de las agujas del reloj hasta el límite de su recorrido. De esta forma la espiga empujadora 43 es levantada separándola de la superficie de apoyo 39 y no obstruirá el movimiento hacia arriba del montante del percutor cuando el fiador suelte el percutor. (Véase la Figura 10).

30 La acción montadora que se acaba de describir puede

325375

27 APR 1954



llevarse a cabo muy rápidamente. Una persona familiarizada con el arma puede disparar la primera bala tan rápidamente como una persona que dispare un revólver desde la posición con el percutor bajo ó una que dispare una automática que tenga su percutor montado y bloqueado por el bloqueo convencional del percutor.

La realización alternativa mostrada en las Figuras 11 y 12, proporciona una acción montadora sustancialmente igual que la realización de las Figuras 1 y 2, pero no utiliza una placa retenedora 32 independiente. En algunos casos esto puede ser preferido, puesto que reducirá las modificaciones del arma de fuego normal que son necesarias. En la palanca montadora 30' modificada de esta realización, la lengüeta 47 saliente hacia adelante se omite, así como la muesca del resorte impulsor. (Compárense las Figuras 5 y 12). Los medios retenedores de la palanca montadora 30' comprenden un elemento saliente hacia adelante 51 de la espiga empujadora 43'. La ranura arqueada 40' del bastidor 21 está provista normalmente de una parte ensanchada que permite el fácil montaje de la palanca montadora sobre el bastidor a pesar de la presencia del elemento retenedor 51 sobre la espiga 43'.

Una cavidad 52 está tallada en la cara interior de la palanca montadora para alojar el resorte de carga 44'. El resorte de carga está asentado en esta cavidad con una pata apoyado contra el borde superior de la cavidad. El resorte 44' está enrollado alrededor del montante 42' y la otra pata del resorte termina en un saliente doblado hacia el interior 53. Este saliente está enganchado sobre el borde inferior de la ranura arqueada 40'. Puesto que no se utiliza

325375



placa retenedora en esta realización, pueden conservarse los medios de carga convencionales de la palanca 28 del arma.

5 Por lo que precede puede verse que este invento proporciona medios sencillos y eficaces para montar un arma de fuego automática. Las partes necesitadas por el invento son relativamente sencillas y hacen uso de los recortes y puntos de pivotamiento existentes en el bastidor de una pistola automática. Aunque la descripción precedente ha recal-

10 cado la aplicabilidad del invento a una automática del tipo Colt 45, pueden adaptarse fácilmente los principios en que se basa a otros tipos de automáticas y a otros tipos de armas de fuego.

15 Esta solicitud que corresponde a la presentada en Estados Unidos de América el día 12 de Abril de 1965, bajo el número 447.349, se acoge a los beneficios del artículo 51 del vigente Estatuto sobre Propiedad Industrial.

- N O T A -

20 Los puntos de invención propia y nueva que se presentan para que sean objeto de esta solicitud de Patente de Invención en España, por VEINTE años, son los siguientes:

25 1.- Un arma de fuego del tipo de pistola, que tiene un bastidor, un percutor accionado mediante resorte montado pivotablemente sobre el bastidor para bascular hacia adelante en él para descargar el arma de fuego y hacia a-

325375 25



trás a una posición montada, y un fiedor aplicable a dicho
percutor para mantenerlo en posición montada, caracteriza-
do por la mejora que consiste en una palanca montadora mon-
tada pivotablemente sobre dicho bastidor en su parte exte-
rior, para pivotar hacia adelante en él, teniendo dicha
5 palanca montadora una parte en posición para ejercer una
fuerza de compresión sobre el resorte del percutor durante
el movimiento de pivotamiento de la palanca montadora pa-
ra mover el percutor a su posición montada, y medios de
10 carga conectados a dicha palanca montadora para forzarla
normalmente hacia fuera de su posición de compresión del
resorte del percutor.

2.- Un arma de fuego de acuerdo con la reivindica-
ción 1, caracterizado porque dicha palanca montadora está
15 montada en dicho bastidor sobre un pivote situado por de-
trás del punto de pivotamiento de dicho percutor.

3.- Un arma de fuego de acuerdo con las reivindica-
ciones 1 o 2, caracterizada porque dicha parte está situa-
da sobre dicha palanca montadora por delante del punto de
20 pivotamiento de dicha palanca montadora.

4.- Un arma de fuego de acuerdo con las reivindica-
ciones 1, 2 o 3, caracterizada porque incluye un montante
de percutor situado entre dicho percutor y su resorte, es-
tando provisto dicho montante del percutor de una superfi-
25 cie de apoyo dirigida hacia el lado opuesto de dicho resor-
te del percutor, estando incorporada dicha parte para em-
pujar contra dicha superficie de apoyo durante el movimien-
to de pivotamiento de la palanca montadora para comprimir
de este modo dicho resorte del percutor y mover el percutor
30 a su posición montada.

325375 25



5.- Un arma de fuego de acuerdo con la reivindicación 4, caracterizada porque dicho montante del percutor está situado sobre dicho resorte del percutor, dicha superficie de apoyo está dirigida hacia arriba, y dicha parte incluye una espiga que se extiende en el interior de dicho bastidor por encima de dicha superficie de apoyo en posición para empujar hacia abajo contra la superficie de apoyo.

6.- Un arma de fuego de acuerdo con cualquiera de las reivindicaciones precedentes, caracterizada porque incluye medios retenedores para mantener dicha palanca montadora sobre el bastidor.

7.- Un arma de fuego de acuerdo con la reivindicación 6, caracterizada porque dichos medios retenedores incluyen una placa fijada a dicho bastidor por delante de dicha palanca montadora, estando provista dicha palanca montadora de una lengüeta saliente hacia adelante, incluyendo dichos medios de carga un resorte conectado a dicho bastidor por delante de dicha placa montadora, recubriendo dicha placa la lengüeta de la palanca montadora y el resorte.

8.- Un arma de fuego de acuerdo con la reivindicación 6, en la que el bastidor está provisto de una ranura sobre su costado que da acceso al interior del bastidor junto al percutor, caracterizada porque dicha parte de compresión del resorte del percutor se extiende a través de dicha ranura en el interior de dicho bastidor, dichos medios retenedores incluyen un saliente sobre dicha parte que se aplica a un borde de dicha ranura para retener de este modo dicha palanca montadora sobre dicho bastidor y

325375



dichos medios de carga incluyen un resorte montado sobre dicha palanca montadora y que se aplica a un borde de dicha ranura.

9.- Un arma de fuego del tipo de pistola.

5 Tal y como se ha descrito en la Memoria que antecede, representado en los dibujos que se acompañan y con los fines que se han especificado.

Esta Memoria consta de dieciocho hojas escritas a máquina por una sola cara.

Madrid,

P.A.

5 NOV. 1966

Alberto de Caceres
Por Poder



21

325375

Fig-8

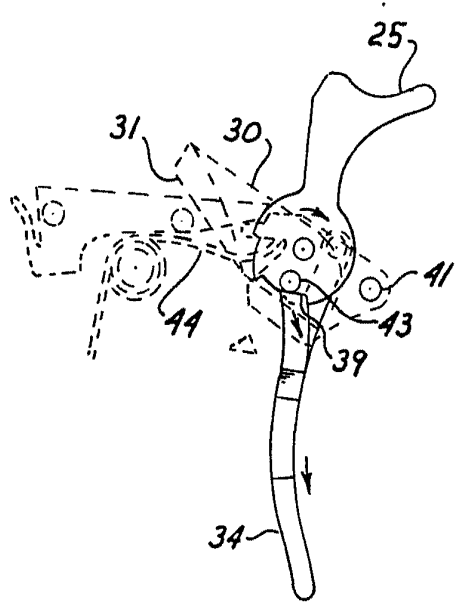

Fig-9

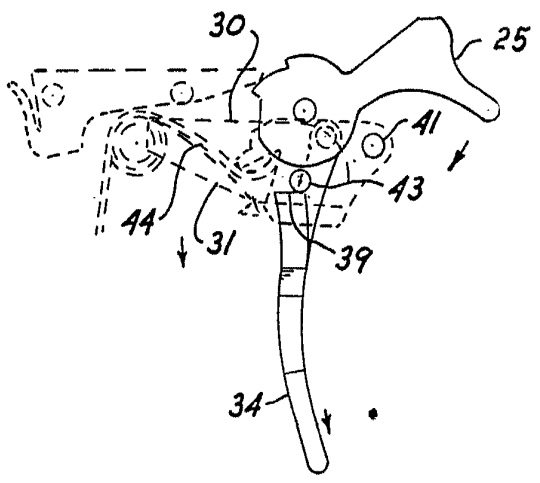
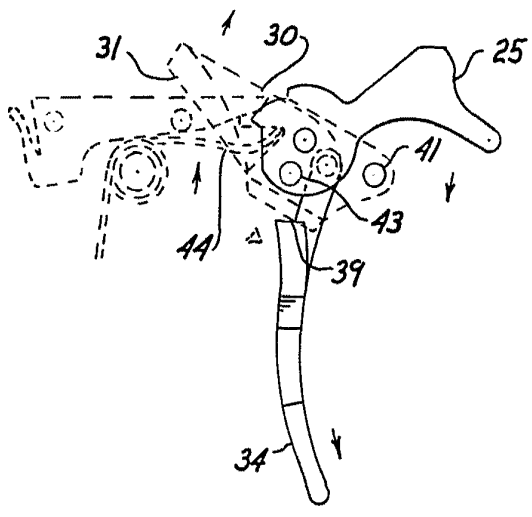

Fig-10



Handwritten signature or mark at the bottom right of the page.



27
325375

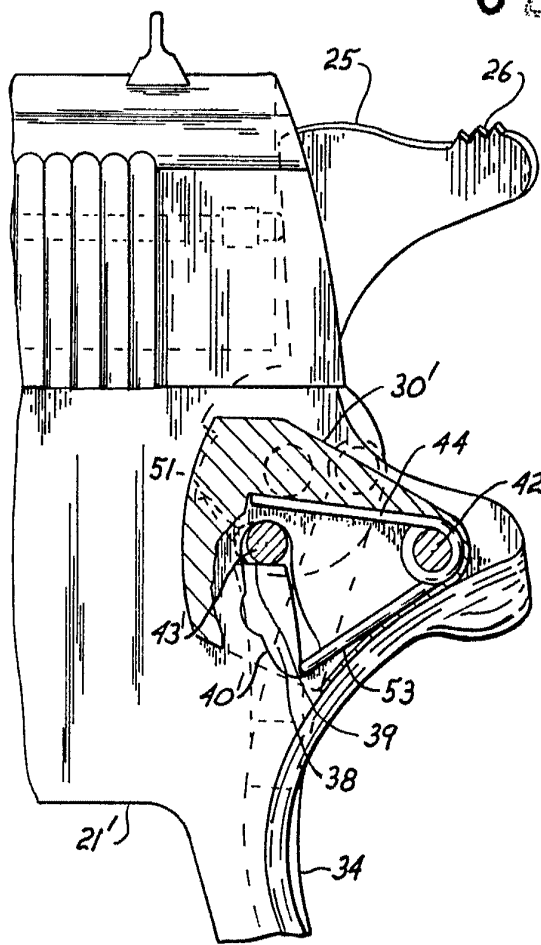
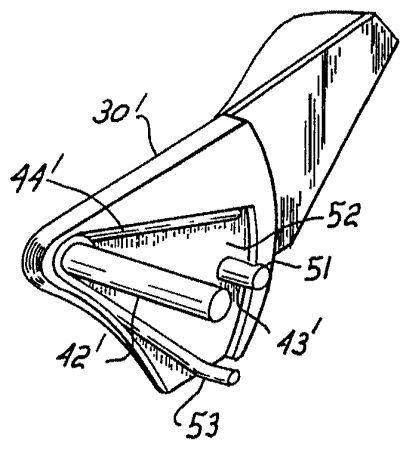

Fig-11

Fig-12



W. L. ...