

324335



324335

MEMORIA DESCRIPTIVA

Correspondiente a una PATENTE DE INVENCION por VEINTE AÑOS.

A favor de

LA INDUSTRIAL CERRAJERA, S.A., de nacionalidad española.

Residente en ELORRIO (Vizcaya). - Generalísimo, 43

p o r :

"MEJORAS EN LOS MECANISMOS DE LAS CERRADURAS DE SEGURIDAD"



Como su enunciado indica, la presente memoria concierne, a la descripción de una cerradura con una serie de mejoras en su mecanismo de palanca y picaporte, estas mejoras consisten en mayor facilidad, para la fabricación y el montaje de la

5.- cerradura y una total seguridad de su mecanismo en el momento de hacerlo funcionar, siendo practicamente imposible que se averíe, debido a una campanera especial montado sobre el mecanismo de la cerradura y que es la causa principal de esta patente de invención junto con otros cuantos detalles que narraremos a lo largo de esta memoria.

10.-

A continuación se hará una detallada descripción de la cerradura con referencia a los planos que se acompañan en los cuales se representa, a simple título de ejemplo, no limitativo, una forma preferente de realización, susceptible de todas aquellas variaciones de detalle que no supongan una alteración fundamental de las características esenciales de la misma.

15.-

En la fig. 1ª, vemos la perspectiva de la cerradura con la cubierta quitada para que se vea todo el mecanismo interior, en la cual se ve que la palanca se encuentra en la posición de

20.- cerradura abierta y el picaporte en su posición normal.

En la fig. 2ª, está representada la perspectiva del cerrador con sus correspondientes alojamientos para la palanca y el picaporte.

Fig. 3ª, perspectiva de la cerradura con la palanca en la

25.- mitad de recorrido o sea cuando se ha hecho girar a la llave una vuelta.

Fig. 4ª, perspectiva de la cerradura con la palanca completamente fuera, una vez que se haya girado la llave dos vueltas completas.

Fig. 5ª, perspectiva de la cerradura cuando a la llave se

30.- ha hecho girar 180º y se ve como el mecanismo está en juego y



la palanca se encuentra en una posición intermedia a todas las que hemos descrito anteriormente.

35.- Fig. 6ª, perspectiva de la cerradura cuando la palanca está dentro y desde exterior se hace actuar con la llave el picaporte, se ve como la perra o cambiado de posición y el picaporte se ha introducido dentro de la caja de la cerradura.

40.- Fig. 7ª, sección transversal de la caja por I-I; en esta figura se ve perfectamente el nervio frontal (2) que lleva la caja y la posición que ocupan los dos bombillos y el tirador, así como el picaporte que al introducirse dentro de la caja hace tope en un resalte de la cubierta y este resalte es el que le limita el movimiento.

45.- Fig. 8ª, sección transversal del cerrador que al igual que la caja lleva un nervio frontal (2').

Fig. 9ª, vista en perspectiva del conjunto de la cabeza de la palanca y pala de palanca, ambas remachadas.

50.- Fig. 10ª, sección II-II de la fig. 9ª, en esta sección se ve como se ha conseguido la unión de la cabeza de la palanca con la pala de palanca.

Fig. 11ª, representa la cabeza de palanca con su ranura para alojamiento de la pala.

Fig. 12ª, representa la pala de palanca.

55.- Fig. 13ª, representa la perspectiva de la campanera especial, el motivo mas fundamental objeto de esta patente.

Fig. 14ª, vista en perspectiva del suplemento de palanca en cuyo interior se aloja la campanera descrita anteriormente.

60.- Fig. 15ª, representa el conjunto de las dos excéntricas con sus correspondientes pitones y la campanera, en ella se aprecia perfectamente la holgura que existe entre los pitones de la excéntrica exterior e interior de la cerradura en el momento de trabajo.

324335



- Fig. 16^a, vista en perspectiva del muelle de la campanera.
- Fig. 17^a, representa la cabeza del picaporte.
- 65.- Fig. 18^a, vástago de picaporte con los alojamientos correspondientes para la cabeza de picaporte, perra y tirador.
- Fig. 19^a, sección III-III de la fig. 20^a, en ella se aprecia el sistema de sujeción entre la cabeza de picaporte y su vástago.
- 70.- Fig. 20^a, vista en perspectiva del conjunto ya remachado del picaporte (cabeza más vástago).
- Fig. 21^a, vista en perspectiva del cerrador.
- Fig. 22^a, vista en perspectiva de la caja de cerradura exteriormente.
- 75.- Fig. 23^a, sección IV-IV de la cubierta de la fig. 24^a, en la cual se aprecia perfectamente la estampación que se le realiza a la cubierta para guía y tope del picaporte.
- Fig. 24^a, vista en perspectiva del conjunto de la cubierta y el bombillo exterior.
- 80.- Fig. 25^a, vista en perspectiva del interior de la caja en la cual se aprecian los alojamientos para las palancas y el picaporte y el bombillo, el estoque guía de palanca y los apoyos de sujeción para la cubierta.
- Fig. 26^a, sección V-V de la fig. 24^a, en la cual se aprecia el sistema de montaje del bombillo sobre la cubierta.
- 85.- Fig. 27^a, vista en perspectiva del soporte de excéntrica con su pitón central y los dos agujeros de amarre para guía y sujeción de la excéntrica exterior de la cerradura.
- Como muestran las figs. 1^a, 7^a, 22^a y 25^a, la caja de cerradura está construída de una sola pieza de chapa embutida y
- 90.- de aristas redondeadas, siendo completamente plana la superficie de la caja en toda su extensión, excepto en la unión de esta superficie con la pared frontal de la caja, que tal como



se ve en la fig. 7ª, lleva el nervio (2) conseguido en la misma embutición y que le da una mayor robustez a la caja, la pared frontal y posterior de esta caja son completamente planas siendo abombadas las dos paredes laterales, estas últimas junto con la pared posterior de la caja tienen una misma altura, en cambio la frontal tiene una altura superior y en esta se ven los agujeros (3) que sirven para sujetar la cerradura a la puerta por medio de dos tirafondos, el alojamiento rectangular (4) por el cual pasa la cabeza de la palanca (27) en su recorrido, el alojamiento (5) para la cabeza de picaporte (15), el alojamiento (6) para el bombillo interior y que este se sujeta a la caja por medio de dos tornillos de los agujeros (7), el estoque (8) va remachado a la caja y sirve para guía de la palanca (28) y al mismo tiempo le sirve de apoyo, y a este estoque (8) se sujeta la cubierta (9) por medio de un tornillo, y la caja también lleva dos agujeros (10) que sirven al igual que los (3) para sujetarla caja a la puerta por medio de tirafondos la caja (1) fig. 25ª, lleva también cinco estampaciones o resaltes, sacados hacia el interior de la caja, de éstos cuatro se encuentran a la misma altura dos en la pared frontal y dos en la pared posterior, estos resaltes son los (11) y lleva otro (12) en la pared frontal, este último a mas altura sobre la superficie de la caja, entre las estampaciones (11 y 12) en alturas existe una diferencia igual al espesor de la chapa de la cubierta (9) y estas cinco estampaciones tienen la misión de sujetar la cubierta (9) a la caja (1), esta cubierta se apoya encima de los resaltes (11) y por debajo de la (12), al mismo tiempo que su perímetro se ajusta en el interior de la caja (1) y luego amarrándolo por medio de un tornillo al estoque (8) la cubierta queda completamente fijada a la caja.

Cubierta (9) fig. 24ª, es una pieza troquelada de chapa



- 125.- cuyo contorno se ajusta perfectamente a las medidas interiores de la caja, en uno de los extremos lleva una estampación (14) fig. 23ª, que sirve para que el picaporte (15), fig. 1ª, 6ª, 17ª y 20ª, al introducirse dentro de la caja haga tope en esta pestaña (14), en el centro de la cubierta van una serie de alojamientos que sirven para sujetar el bombillo a la misma fig. 26ª, parte del bombillo es macizo (15) y parte hueco hecho de tubo (16) esto es, con el objeto de economizar material, pues generalmente suele ser latón y al ser una materia prima tan cara al fabricar de esta forma el peso del mismo se reduce a la
- 130.- mitad así como su costo, el tubo (16) se encaja al bombillo (15) por medio de un encaje torneado y este tubo se apoya sobre la cubierta (9). Para amarrar el bombillo a la cubierta primeramente se sujeta a la excéntrica exterior (17) por medio de dos tornillos al soporte de excéntrica (18) fig. 26ª y 27ª, este soporte
- 140.- de excéntrica está constituido por una sola pieza de cuatro diámetros distintos, uno de ellos (19) se ajusta a un alojamiento de la cubierta por la parte exterior de la cerradura e interiormente se le amarra la excéntrica por medio de dos tornillos a los agujeros roscados (20) sirviendo de guía central el extremo
- 145.- saliente (21) de la pieza (18), en el extremo opuesto lleva un canal (22) en el cual se aloja la lengüeta (23) que procede del cilindro t que es el que transmite el movimiento de la llave a la excéntrica, una vez realizado esta operación se coloca el bombillo sobre la cubierta de tal forma que la lengüeta (23) se
- 150.- aloje en el canal (22) de la pieza (18) y con los tornillos (24) se amarra el bombillo a la cubierta (9) y el conjunto queda tal como indican las figuras 24ª y 26ª, la cubierta (9) lleva asimismo un agujero (25) para por medio de un tornillo amarrar la cubierta al estoque (8) y lleva dos agujeros mas (26) que sirven
- 155.- para dar paso a los tirafondos de amarre de la cerradura a la puerta.

324335



160.- La cabeza de palanca (27) fig. 11ª, es una pieza de forma prismática que lleva en uno de los costados un canal (29) en el cual se aloja la pala de palanca (28), esta pala de palanca (28) lleva dos agujeros (30) que son los que se alojan en el canal (29) de la pieza (27) para realizar la unión de ambas piezas figs. 9ª y 10ª se procede como sigue:

165.- En un troquel de dos punzones del mismo diámetro que los agujeros (30) y con la misma distancia entre centros, se troque- la la cabeza (27) fig. 10ª, de tal forma que el material que arranca estos punzones se introduzca en los agujeros (30) de la pala, esto está representado por el (33) de la fig. 10ª, de esta forma se consigue una unión estanca y perfecta de ambas piezas pues el material arrancado (33) está encajado a medias en la pala (28) y en la cabeza (27) fig. 10ª, después de realizada esta operación se tapan con un remache metido a presión los dos huecos (34) que quedan en la cabeza de palanca (27).

175.- Esta unión así realizada queda mucho más perfecta que otras uniones inclinadas que se realizan, pues el material entra perpendicularmente a la superficie de la pieza y en la misma dirección del eje de los dos agujeros (30).

180.- Una vez realizada esta unión el conjunto de la palanca queda tal como indica la fig. 9ª, y en ella podemos apreciar un canal (31) en el cual se aloja el estoque (8) de la caja (1) fig. 1ª, y este canal es el que guía la palanca en su movimiento y el que limita el recorrido del mismo.

185.- En esta misma pieza van dos perforaciones (32) en los cuales se alojan los extremos (35) del suplemento (36) fig. 14ª para ser remachados a la palanca y así formar un conjunto sólido de ambas piezas.

La palanca lleva al mismo tiempo una serie de apéndices (37) de aristas redondeadas sobre las cuales actúan el pitón (38) fig. 1ª, de la excéntrica interior (39), también lleva una



190.- perforación (66) al cual se remacha un estoque (67) que sirve de apoyo y eje de giro para la perra (36)

195.- El suplemento de palanca (36) fig. 14ª, está hecha de chapa estampada en forma de "U" en los dos costados laterales lleva unos salientes (35) que se remachan a la pala de palanca por medio de los agujeros (32) en las dos aristas que forman la escuadra lleva dos agujeros, por los cuales pasan los extremos del muelle de campanera (73), fig. 1ª y 16ª, en la parte superior lleva un alojamiento (40) por el cual pasa el estoque (8) de la caja, este alojamiento es de la misma longitud que el (31) de la palanca (28).

200.- En un costado lleva una pestaña encuadrada (41) que roza con la cubierta en su funcionamiento y no le permite subir a la palanca en su movimiento.

205.- En la parte inferior lleva dos alojamientos de forma rectangular, separados por un saliente (42) y en estos dos alojamientos y en las pestañas (42, 43 y 44) actúa el pitón (45) de la excéntrica exterior (17).

210.- Una vez de haber remachado el suplemento (36) a la palanca (28) las formas (31 y 37) de la palanca (28) coinciden perfectamente con las formas (40, 42, 43 y 44) del suplemento (36) y quedan superpuestas.

En el hueco que queda entre la palanca (28) y el suplemento (36) se aloja la campanera (46) de la fig. 13ª (ver fig. 1ª).

215.- La anchura de esta campanera es en algo inferior al hueco del suplemento para que pueda moverse con facilidad dentro del mismo.

220.- Las campaneras en los mecanismos hasta ahora conocidos estaban encajados entre el suplemento y la pala de palanca de tal forma que la pestaña en la cual actúan las excéntricas por medio del mando exterior tenía poca altura, esto acarrea dos inconvenientes:



1ª.-Que pueden rozar los pitones de la excéntrica interior y exterior.

2ª.-Que para que este roce no exista hay que dejar holgura entre estos pitones y como la campanera por la parte de la excéntrica interior no tiene arista viva, esta se monta sobre el pitón y en los dos casos citados la cerradura queda inutilizada.

Con esta nueva campanera no existen las anomalías anteriores y la descripción es como sigue:

230.- La campanera (46) tal como se ve en las figs. 13ª y 15ª, es de forma rectangular, en uno de los costados lleva una pestaña (47) encuadrada en la cual se aloja un muelle (73), fig. 1ª. En el centro lleva un alojamiento en forma de tres semicircunferencias (48) (dos cuando la cerradura es de una sola vuelta), en los cuales se aloja el estoque (8) fig. 1ª, cuando la palanca está en posición cerrada, semicerrada o abierta fig. 4ª, 3ª y 1ª, respectivamente. En la parte frontal de estos alojamientos lleva una pestaña (49) que encaja entre el suplemento (36) y la palanca (28) fig. 1ª.

240.- En el costado opuesto a la pestaña (47) lleva una escuadra (50) fig. 13ª, que tiene la misma altura que la pestaña (49) en los costados pero el centro sobresale mas en forma de cruz.

Esta escuadra tiene un alojamiento (51) de forma rectangular por el cual pasa el diente (42) del suplemento de palanca (36) fig. 5ª, cuando actúa la excéntrica sobre la campanera y cuando ésta está en posición baja fig. 1ª, dicho diente (42) queda también alojado en el orificio (51).

Al mismo tiempo lleva dos ranuras laterales las (52) fig. 13ª, en las cuales encajan las pestañas (43 y 44) del suplemento (36) figs. 1ª, 3ª, 4ª, 5ª y 6ª, tanto esté la campanera en posición alta o baja.

324335



255.- De esta forma la campanera queda encajada dentro del suplemento aparte de la guía lateral por medio de la pestaña (49) la escuadra (50) y las ranuras (51) y (52) al mismo tiempo el muelle alojado sobre la pestaña (47) y cuyos extremos quedan alojados en los orificios (38) del suplemento (36) hace presión constante en la campanera.

260.- Con esta campanera montado sobre el mecanismo de la cerradura no puede quedar esta inutilizada, pues tal como se ve, en la fig. 15ª, el pitón (38) de la excéntrica interior (39) trabaja sobre la parte baja de la campanera y el pitón (45) de la excéntrica exterior (17) trabaja sobre la parte alta de la campanera y entre ambos pitones existe un juego de unos 3 m/m.

265.- El muelle de la campanera (73) fig. 16ª, consta de un núcleo central formado por varias espiras, de las cuales parten los dos extremos (53 y 54) del muelle uno de estos en la punta lleva una escuadra (55) cuyo objeto es que cuando la campanera (46) sube por el impulso de la excéntrica (39) fig. 5ª, el extremo del muelle no salga de los agujeros (38) del suplemento (36).

270.- El otro extremo del muelle entre el núcleo y la punta lleva sacada una inflexión (56) con el objeto de que cuando sube la campanera fig. 5ª, el núcleo del muelle no salga de la pestaña (47) de la campanera (46).

275.- Pieza (15) fig. 17ª, es la cabeza del picaporte y su forma es prismática, bien la cara (57) con una inclinación pronunciada y la cara opuesta está abujereado tal como se ve en la fig. 19ª, para recibir en ella el vástago de picaporte (58) fig. 18ª.

280.- En la fig. 20ª, vemos el conjunto unido de cabeza de picaporte (15) y vástago (58) esta unión se realiza de la forma siguiente: el vástago (58) tiene una garganta torneada (59) que es lo que se introduce dentro de la cabeza (15), una vez así en un



285.- troquel especial de dos punzones opuestos y del mismo diámetro que la anchura de la garganta (59) se da un golpe de tal forma que el material que arranca (60) fig. 19ª, se introduce dentro de la garganta torneada y parte del material queda dentro de la garganta y parte en la misma cabeza del picaporte de forma que se realiza una unión perfecta de ambas piezas.

290.- El vástago (58) lleva una estampación (61) que sirve para que el muelle del picaporte (65) coja asiento en él y en esta estampación va una perforación de forma rectangular (62) por el cual pasa la perra (63) fig. 1ª, que es el que hace actuar al picaporte por medio de excéntrica exterior (17) y su pitón (45) fig. 6ª.

295.- En el extremo opuesto del vástago va un agujero (74) que sirve para sujetar el tirador (64) fig. 1ª, por medio de un pasador al vástago (58).

300.- El muelle del picaporte (65) es un muelle en espiral que por un extremo se apoya en la caja (1) de cerradura fig. 1ª, y por el otro sobre la estampación (61) del vástago (58) fig. 1ª, y mantiene el empuje constante del picaporte (15) haciendo salir fuera de la caja de cerradura fig. 1ª.

305.- Pieza (64) tirador que va sujeto al vástago (58) y que sirve para maniobrar el picaporte a mano por el exterior de la cerradura.

310.- Pieza (63), perra fig. 1ª, de chapa estampada, uno de los extremos se introduce en el agujero rectangular (62) del vástago (58), tiene una perforación que ajusta en el estoque (67) fig. 1ª y que sirve al mismo tiempo de eje de giro y en la parte opuesta a este agujero lleva un apéndice (68) fig. 6ª, sobre el cual actúa el pitón (45) de la excéntrica (17), esta perra sirve exclusivamente para hacer funcionar al picaporte por el bombillo exterior por medio de la llave.

324335



En la fig. 21ª, se ha representado el cerrador (69) cons-
315.- truido de chapa embutida en forma idéntica a la caja, en una
cara lleva dos perforaciones rectangulares (70 y 71) que sirven
para alojar en ellos la palanca y el picaporte y lleva cuatro
agujeros (72) que sirven para atar al marco de la puerta por
medio de cuatro tirafondos; y en el borde de la cara lateral
320.- con el plano del cuerpo puesto un nervio (2') de refuerzo pro-
ducido en el proceso de estampación del conjunto.

En la fig. 1ª, vemos la cerradura en su posición normal de
abierta. La salida de la palanca se realiza de la forma siguien-
te: fig. 5ª, si giramos la llave en el sentido de las agujas de
325.- un reloj la excéntrica (39) empieza a girar y el pitón (38) em-
puja la campanera (46) hacia arriba haciéndole ceder al muelle
(73), de esta forma el estoque (38) sale del alojamiento semi-
circular (48) de la campanera (46) y el estoque (38) en su giro
sigue empujando a la palanca (28) y esta empieza a salir de la
330.- caja de cerradura en la fig. 5ª la campanera (46) está en su
punto alto, si seguimos girando la llave más de 180º, la palan-
ca sigue saliendo hasta que la campanera (46) por el empuje del
muelle (73) baja, y el alojamiento central semicircular (48)
encaja de nuevo en el estoque (8) de la caja, fig. 3ª.

335.- En este momento la palanca ha hecho la mitad de su reco-
rrido y la llave ha girado 360º completos.

Si queremos sacar la palanca repetimos con la llave la
misma operación y con otro giro de 360º la palanca sale total-
mente fuera y el tercer alojamiento semicircular de la campane-
340.- ra queda encajado en el estoque (8) de la caja, fig. 4ª.

Si queremos que la palanca quede en posición de la fig. 1ª
repetimos los mismos giros de la llave pero a la inversa, es
decir, en sentido contrario al que las agujas de un reloj y
después de dos giros completos la palanca queda en posición de
345.- la fig. 1ª, pues se vuelven a repetir todos los movimientos



17 MAR.

descritos anteriormente.

Todos estos movimientos de la palanca se pueden realizar tanto del bombillo exterior como del interior de la cerradura, cuando se actúa del bombillo interior trabajará la excéntrica 350.- (39) y el pitón (38) fig. 15 y 1ª, y cuando se actúa del bombillo exterior actúan las excéntricas (17) y el pitón (45) figs. 15ª y 6ª.

El único movimiento que nos queda por describir es el movimiento del picaporte por medio de la llave, este movimiento se 355.- realiza solamente del bombillo exterior.

Estando la cerradura en la posición de fig. 1ª, si hacemos girar a la llave en el sentido contrario de las agujas del reloj, fig. 6ª, el pitón (45) de la excéntrica exterior (47) choca con el apéndice (68) de la perra (63) y ésta se ve obligada 360.- a girar con el eje de giro en el estoque (67) y por medio del extremo de la perra que está alojado en el agujero (62) del vástago (58) y venciendo la resistencia que ofrece el muelle (65) obliga a retirarse al picaporte al interior de la cerradura tal como se ve en la fig. 6ª.

365.- Si desamos el giro de la llave el muelle (65) obliga de nuevo al picaporte a salir fuera de la caja de la cerradura y ésta queda tal como indica en la fig. 1ª.

Descrita suficientemente la naturaleza del invento y su forma de realización práctica, únicamente cabe añadir que en 370.- el conjunto y partes independientes constitutivas del todo son susceptibles modificaciones y cambios de materias, forma y disposición en cuanto estas alteraciones no desvirtúen el fundamento esencial del mismo.



R E I V I N D I C A C I O N E S

375.- 1ª).- "MEJORAS EN LOS MECANISMOS DE LAS CERRADURAS DE SEGURIDAD" que se caracterizan porque tanto en la caja de la cerradura como en el cerrador se disponen, en la unión del plano lateral de fijación con el plano frontal, unos nervios salientes hacia el exterior, practicados en la misma embutición de dicha caja y cerrador, con el fin de dar una mayor robustez a los mismos.

380.- 2ª).- "MEJORAS EN LOS MECANISMOS DE LAS CERRADURAS DE SEGURIDAD" según la anterior reivindicación, que se caracterizan porque el bombillo está dividido longitudinalmente en dos partes cilíndricas, la correspondiente al extremo exterior maciza, y la interior o de unión con la cubierta de la cerradura hueca, en forma

385.- tubular, de igual diámetro que la maciza, con lo que se economiza material y elimina peso, quedando convenientemente encajadas entre sí y fijadas a la cubierta con dos tornillos pasantes por el interior del cilindro hueco, y que quedan roscados en el macizo

390.- después de haber acoplado la excéntrica exterior a su soporte, constituido en una sola pieza cilíndrica de cuatro diámetros distintos; uno de ellos se ajusta al orificio de alojamiento de la cubierta por su parte exterior, e interiormente se fija la excéntrica guialla por un extremo saliente de la pieza soporte, y por

395.- el extremo opuesto lleva un canal en el que se aloja la lengüeta que procede del cilindro macizo y que transmite el movimiento de la llave.

400.- 3ª).- "MEJORAS EN LOS MECANISMOS DE LAS CERRADURAS DE SEGURIDAD" según las anteriores reivindicaciones, que se caracterizan porque en la pala de la palanca se practican dos orificios próximos y paralelos al borde que se aloja en el canal lateral de la cabeza de la palanca, quedando así mismo introducidos los citados orificios, de manera que por medio de un útil punzonador adecuado se troquele la cabeza de tal forma que el material empujado por



405.- los punzones se introduzca en los agujeros de la pala, consiguiéndose una unión estanca y perfecta de ambas piezas, pues el material desplazado queda repartido entre la pala y la cabeza; las hendiduras exteriores de la cabeza, producidas por el hundimiento se cubren finalmente por medio de unos remaches em-
410.- butidos y enrasados con la superficie exterior de la cabeza.

4ª).- "MEJORAS EN LOS MECANISMOS DE LAS CERRADURAS DE SEGURIDAD" según las anteriores reivindicaciones, que se caracterizan porque la pieza campanera presenta el borde volteado a escuadra sobre el que actúan los pitones de las excéntricas interior y
415.- exterior, una elevación central que rebasa el plano del suplemento de la palanca, sobre la cual tiene practicado a altura conveniente una perforación central y dos ranuras laterales por las cuales pasan el diente central y las pestañas laterales del referido suplemento, de manera que el pitón de la excéntrica
420.- interior trabaja sobre la parte baja del borde volteado de la campanera y el pitón de la excéntrica exterior sobre la parte alta del mismo, de manera que entre ambos pitones existe una holgura que hace imposible que rocen.

5ª).- "MEJORAS EN LOS MECANISMOS DE LAS CERRADURAS DE SEGURIDAD" según las anteriores reivindicaciones, que se caracterizan porque el resorte de la pieza campanera presenta en el extremo de uno de los brazos un dobléz en ángulo recto, y en la zona central del otro una inflexión, cuyo objeto es asegurar la posición del mismo sin que dichas extremos se desplacen de su alojamiento al actuar la campanera.
425.-
430.-

6ª).- "MEJORAS EN LOS MECANISMOS DE LAS CERRADURAS DE SEGURIDAD".

La presente memoria descriptiva consta de dieciseis hojas foliadas y mecanografiadas por una sola cara, componiendo un to-

324335



tal de cuatrocientas treinta y cinco líneas, incluidas éstas.

Madrid, 17 de Marzo de 1.966.-

ANTONIO SCRIBA
E.F.

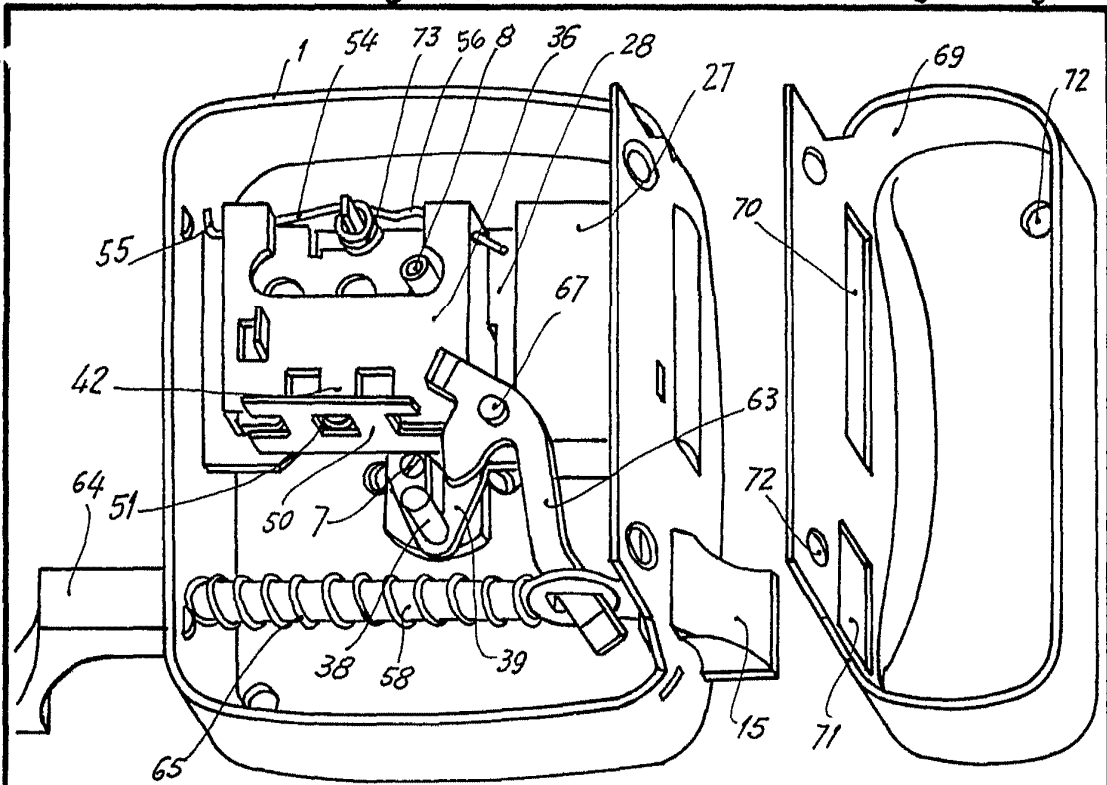

Fig. 1

Fig. 2

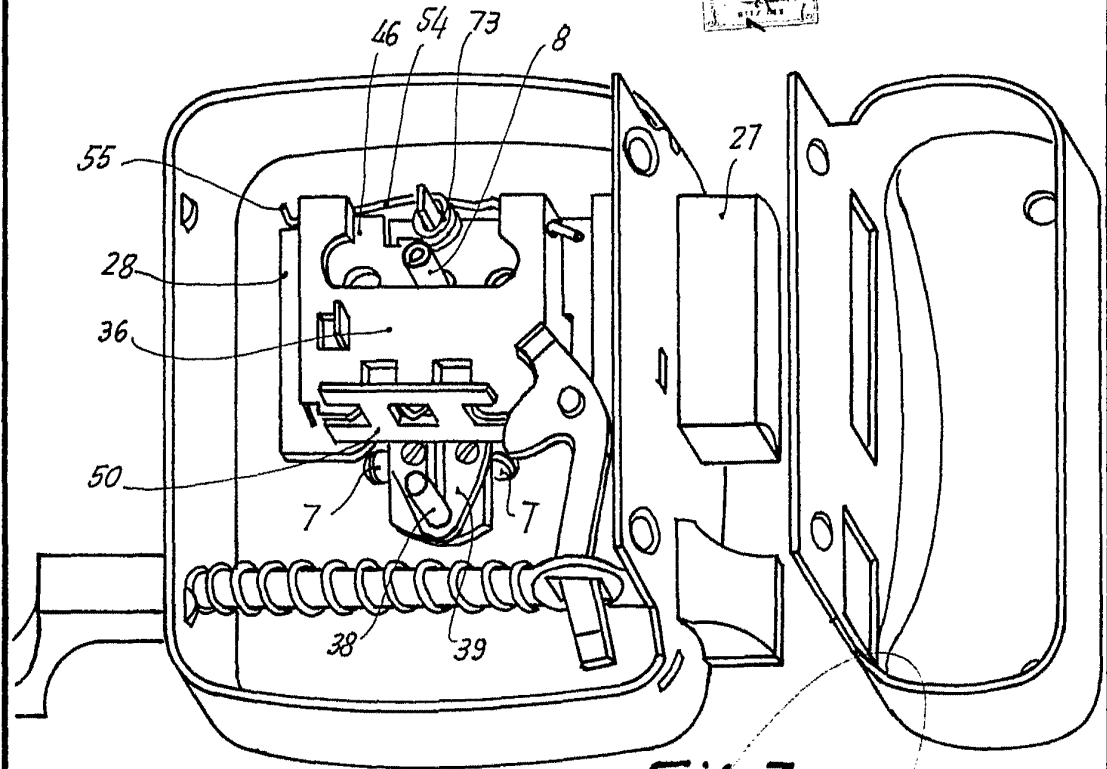

Fig. 3

Madrid, 1 de Marzo de 1.966
P.A.

Escala variable

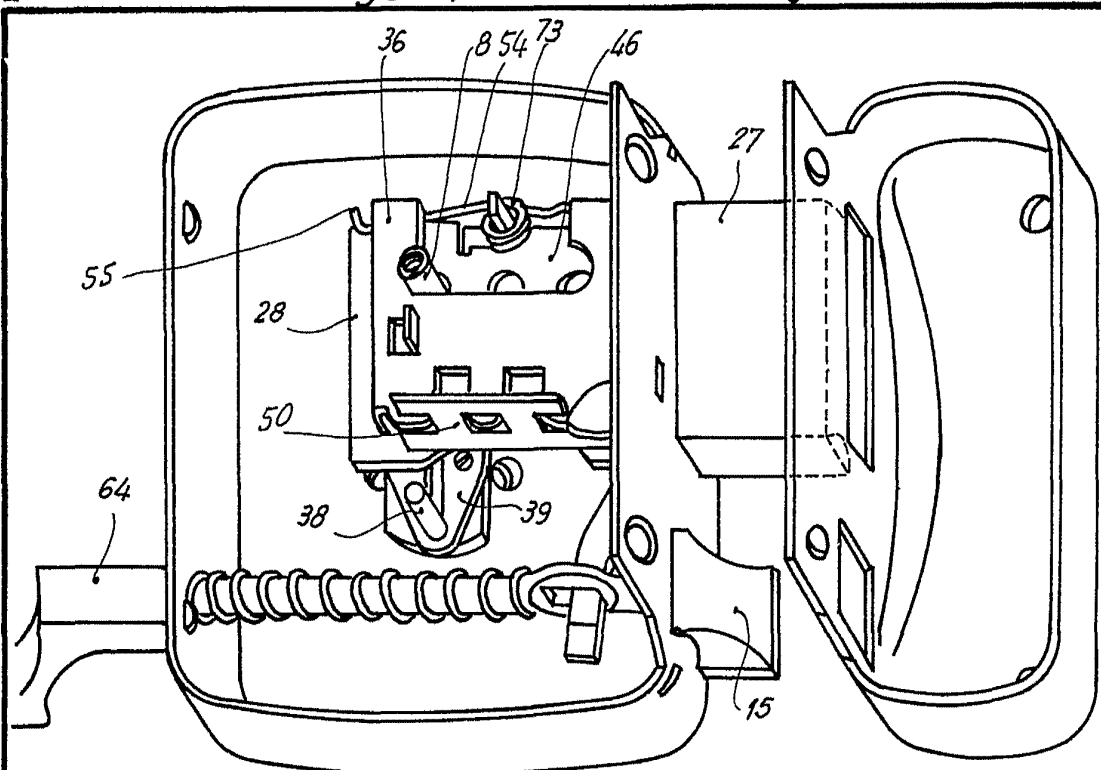

Fig. 4

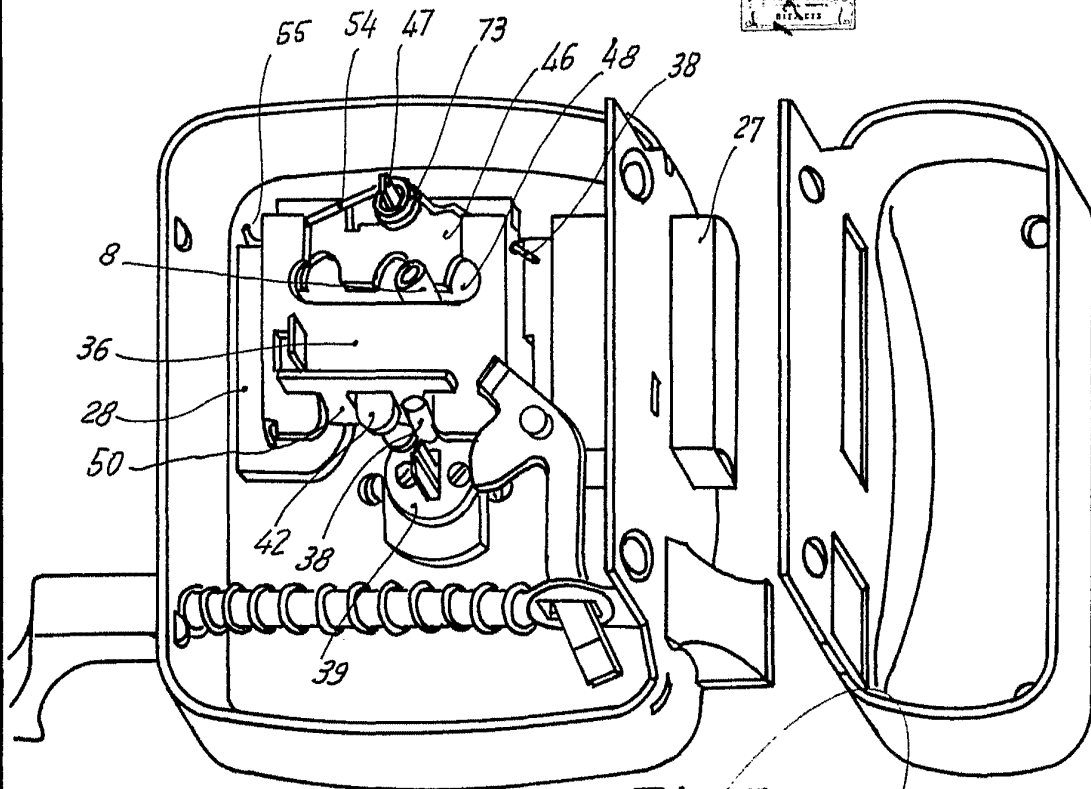

Fig. 5

Madrid, P.A.

de Marzo de 1966

Escala variable

32-555

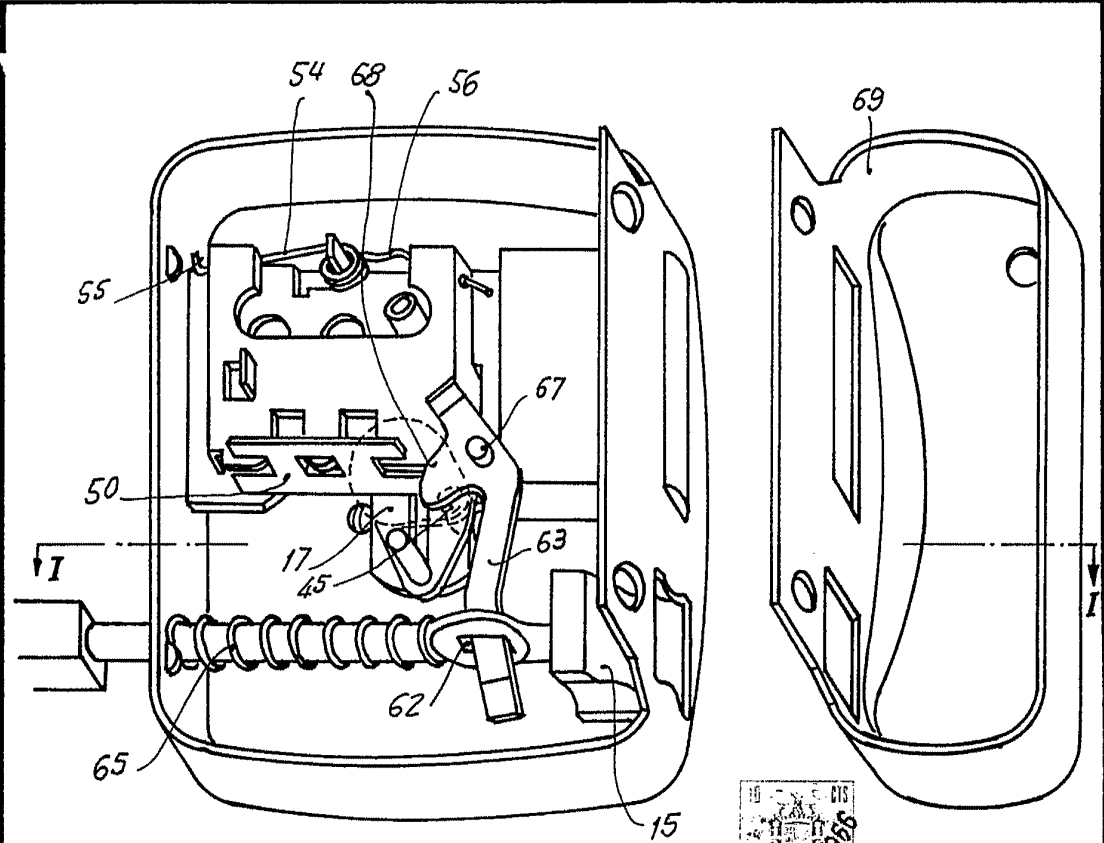

Fig. 6

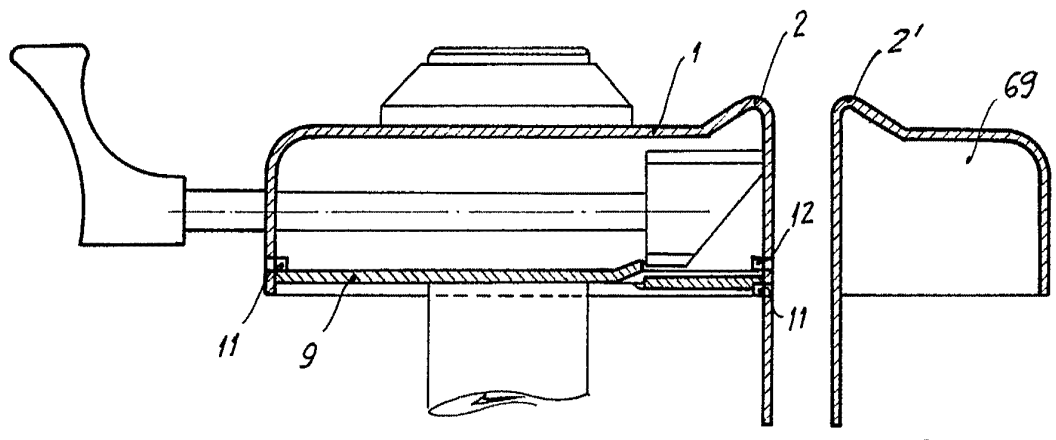
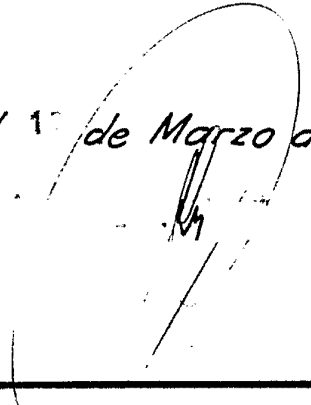

Fig. 7

Fig. 8

Madrid, 17 de Marzo de 1.966
P.A.



Escala variable

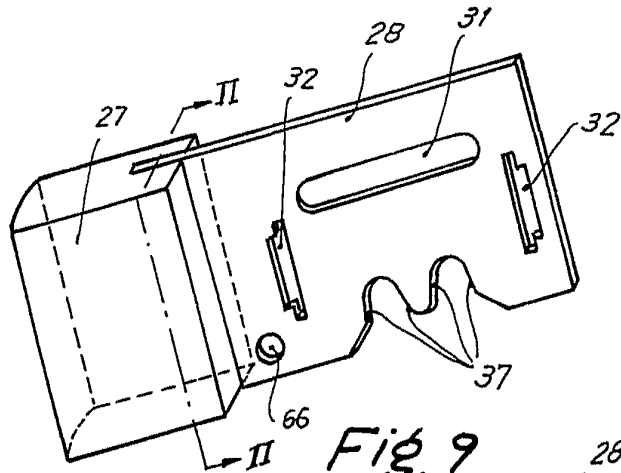

Fig. 9

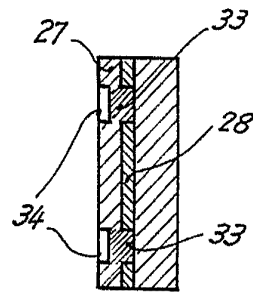

Fig. 10

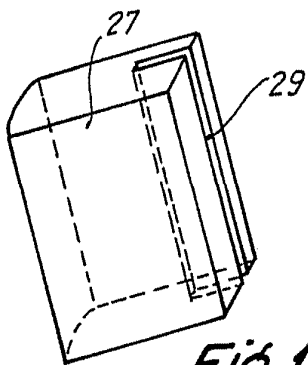

Fig. 11

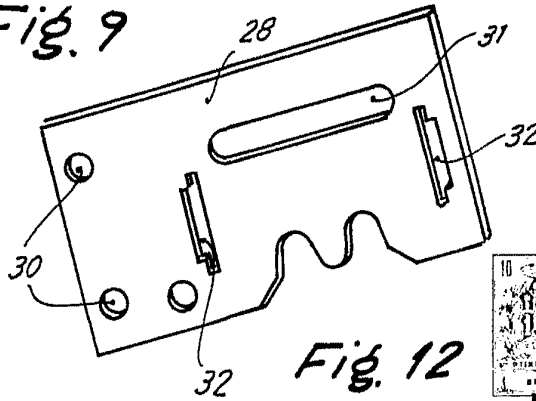

Fig. 12

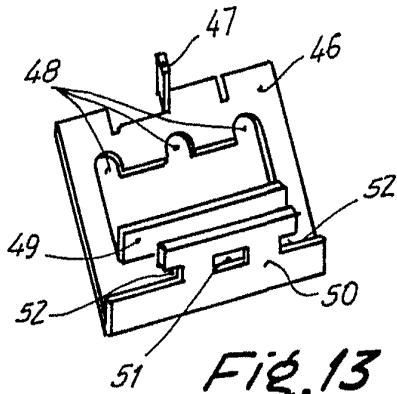

Fig. 13

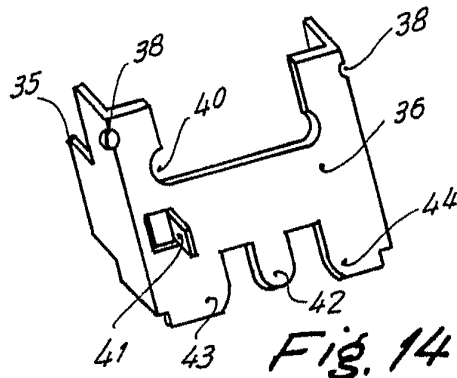

Fig. 14

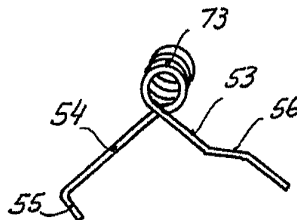

Fig. 16

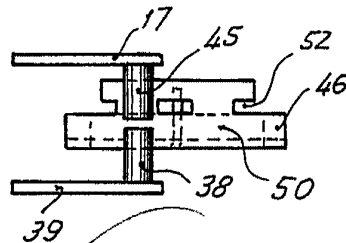

Fig. 15

Madrid, de Marzo de 1.966
P.A.

Madrid, de Marzo de 1966
P.A.
SOCIETAT

Fig. 22

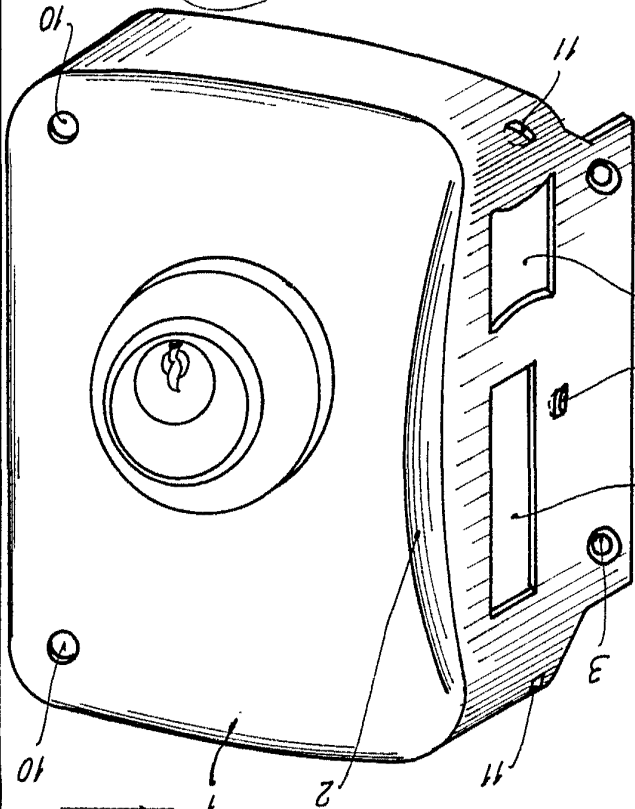

Fig. 21

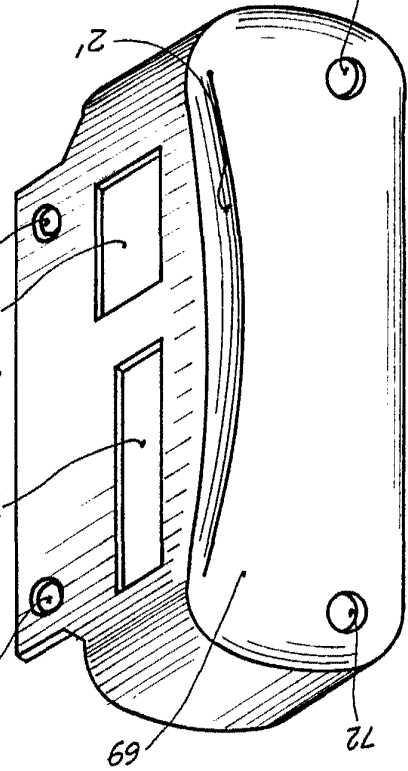

Fig. 20

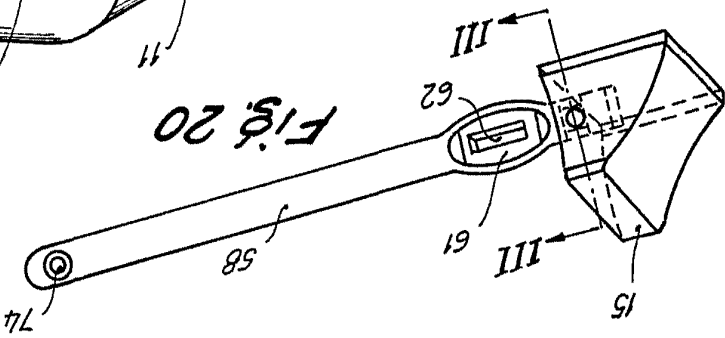

Fig. 19

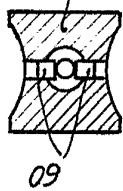

Fig. 17

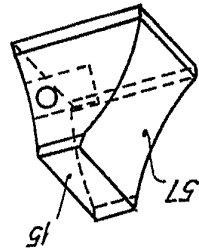
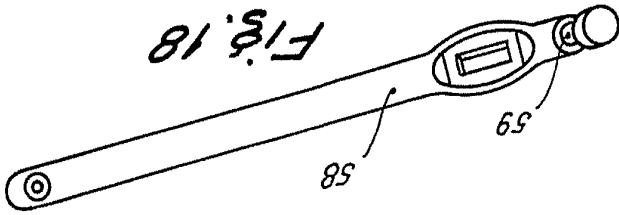
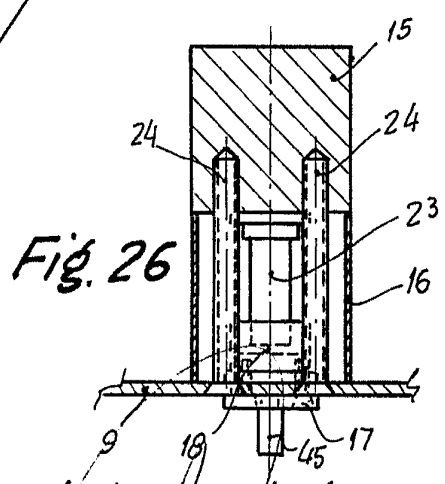
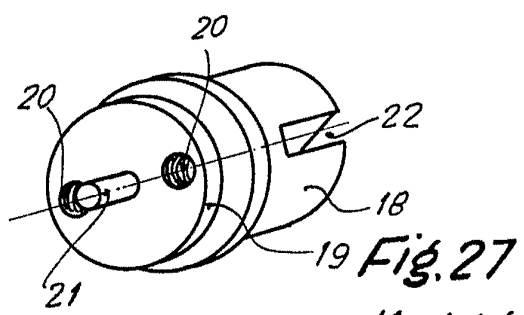
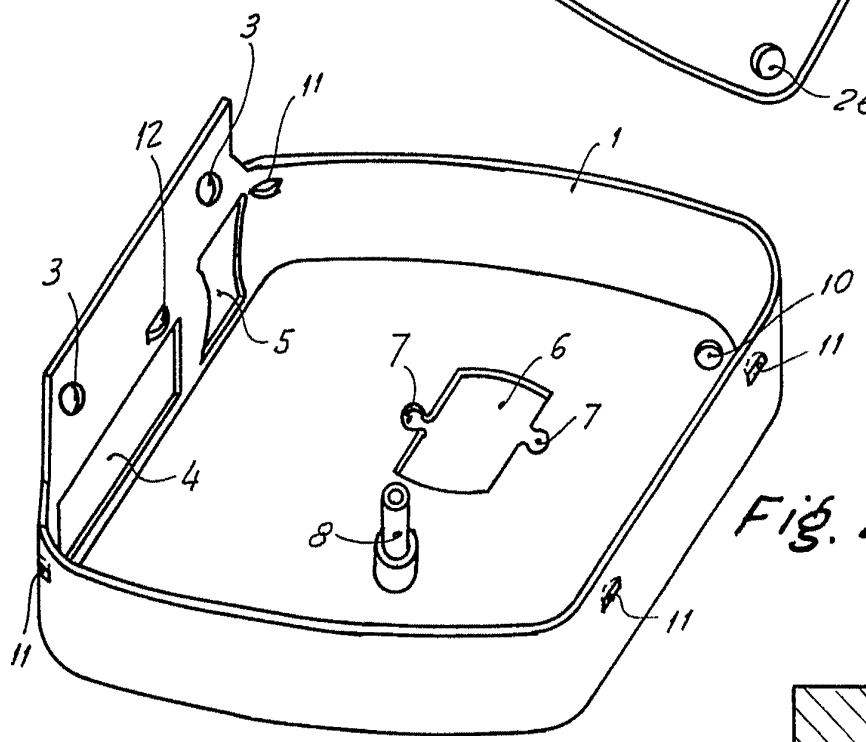
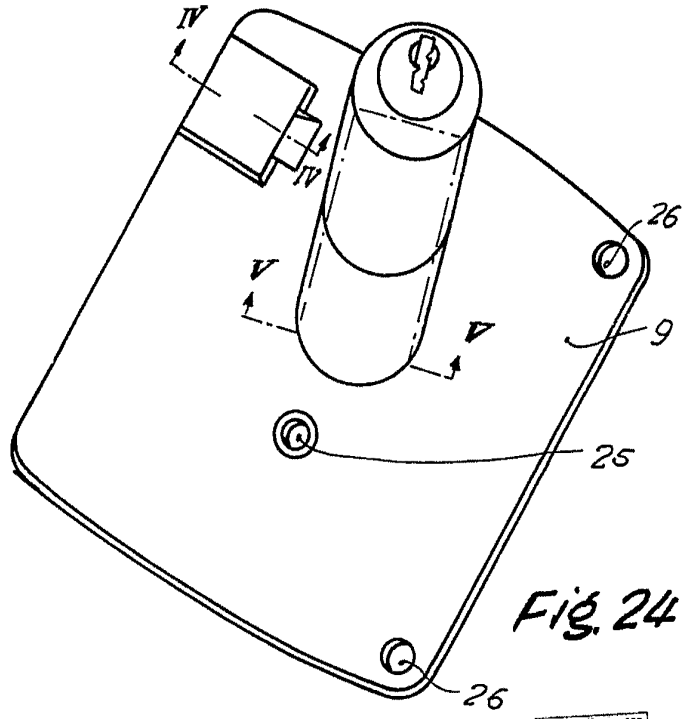
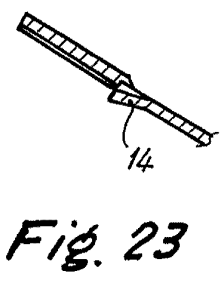

Fig. 18





Madrid, de Marzo de 1.966
P.A.

Escala variable