



323967

MEMORIA DESCRIPTIVA

que se acompaña a una solicitud de certificado de adición
para España y sus Posesiones, por

MEJORAS EN LA PATENTE PRINCIPAL Nº 274.943 POR "PERFEC-
NAMIENTOS EN LA CONSTRUCCION DE FORJADOS PARA PISOS."

Solicitante : D. Demetrio RIBES MONTBLANCH

Nacionalidad : Española

Residencia : Valencia

Domicilio : Avda. de José Antonio 68.

323967

MEMORIA DESCRIPTIVA



5

En la patente principal nº 274.943 se describió un perfeccionamiento o perfeccionamientos en la construcción de forjados para pisos. La invención aportaba, esencialmente, dos piezas especialmente concebidas unas de ellas las destinadas a constituir las viguetas y las otras, las bovedillas.

10

En lo tocante a las primeras, referenciadas con (1) en la patente principal y también en esta memoria, poseían en su base inferior, a cada lado de la misma, junto a los ángulos que forman base y costados, unas ranuras abiertas dentro de las que se introducían los redondos. Encima de ellas iba un pequeño tabiquillo curvo seguido de otra abertura pequeña de sección ojival.

15

La experiencia ha demostrado que esta pieza puede perfeccionarse de manera que resulte de mejor rendimiento y mayor eficacia funcional. De acuerdo con ello, el alojamiento longitudinal para los redondos, en lugar de ir abierto por abajo, como en la patente, va cerrado por la base; desaparece el tabiquillo intermedio y queda una abertura más amplia, de sección ojival, donde se introducen los redondos y se rellena de mortero o mezcla similar.

20

Para mejor comprensión de esta memoria se acompaña una hoja de dibujos que muestra, vista desde un testero, la pieza según la invención, en alzado; citándose a vía de ejemplo ejecutivo, no limitativo, ya que dentro del cuadro general de la invención caben cuantas variantes de realización sean posibles sin que el mismo se altere.

25

De conformidad con la invención referida a los dibujos adjuntos, la pieza constitutiva de la vigueta (1) posee



30 una base inferior lisa, y junto a los costados, en la parte correspondiente a sus ángulos inferiores por los que la base se une a los planos laterales, en el interior de la pieza, van practicadas unas aberturas longitudinales (2-3) de sección ojival, donde van alojados los redondos (4-5)

35 llenándose el hueco con masa, mortero o similar.

Por lo demás, persisten las mismas características técnicas y de realización, de la pieza tal como se describió en la patente principal.

40 Finalmente, tras lo que antecede sólo resta señalar que en la presente invención caben cuantas variantes de realización sean posibles sin que se altere el cuadro general de la misma pudiéndose fabricar su objeto en toda clase de formas, tamaños y materiales adecuados, sin limitación.

45

- - - -

NOTA - Descrito suficientemente lo que antecede sólo resta señalar que lo que se declara propio y nuevo del solicitante es lo descrito en las siguientes:

323967



REIVINDICACIONES:

50 1 - Mejoras en la patente principal nº 274.943 por "Perfeccionamientos en la construcción de forjados para pisos" caracterizadas por el hecho de que la pieza constitutiva de la vigueta tiene su base lisa.

55 2 - Mejoras, según reivindicación 1ª caracterizadas por el hecho de que a cada extremo de esta base, en el interior de la pieza, y junto a los ángulos que forma la unión de la base con los costados, van practicadas sendas perforaciones pasantes de testero a testero de la referida pieza.

60 3 - Mejoras, según reivindicaciones 1 y 2 caracterizadas porque estas perforaciones determinan unas aberturas de sección ojival.

65 4 - Mejoras, según reivindicaciones de 1 a 3 caracterizadas porque dentro de estas perforaciones pasantes, se alojan, con suficiente holgura, los redondos para armado de las piezas, rellenándose estos huecos con mortero, masa, cemento o similar.

70 5 - MEJORAS EN LA PATENTE PRINCIPAL Nº 274.943 por PERFECCIONAMIENTOS EN LA CONSTRUCCION DE FORJADOS PARA PISOS.

323967



Todo según va descrito en esta memoria que consta de cinco hojas foliadas y escritas por una cara, con un total de setenta y cuatro líneas y dibujo anexo.

Madrid 8 marzo, 1966

p.a.

A large, stylized handwritten signature in black ink, positioned below the typed text 'p.a.'. The signature is highly cursive and difficult to decipher.

ESCALA VARIABLE

MADRID 8 MARZO 1966

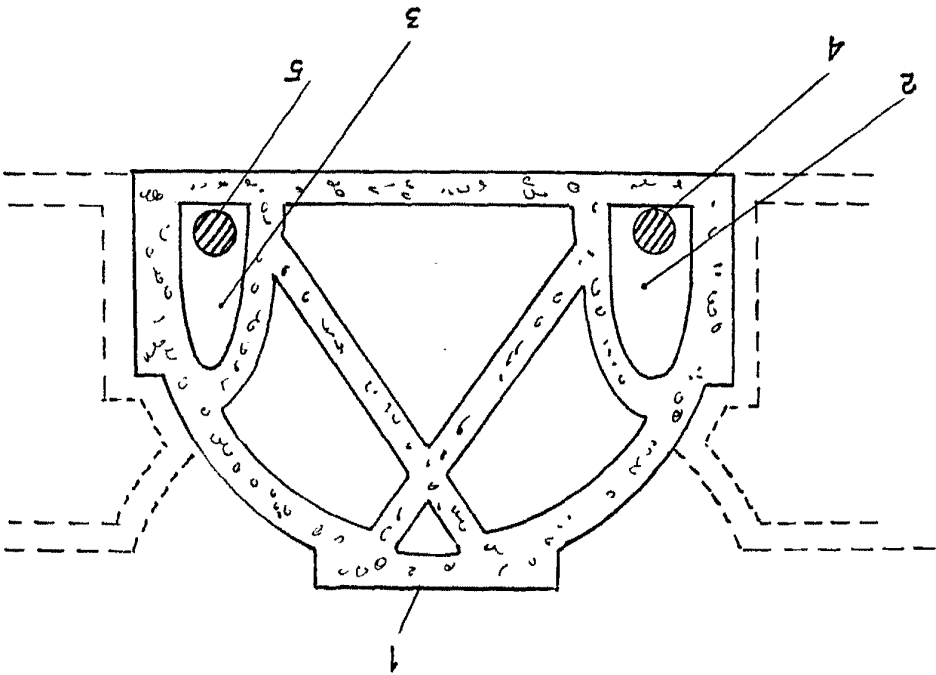
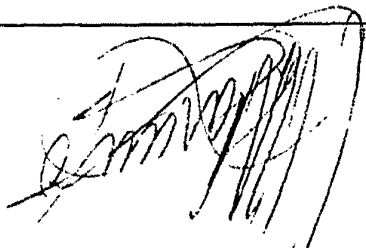

JOHN LINCA

J. Demetrio RIBES MONTBLANCH

323967