

323667

323667



P A T E N T E   D E   I N V E N C I O N

cuyo registro se solicita, por veinte años en España, a favor de D. LUIS PADRÓS BONIFACI, de nacionalidad española y domiciliado en MANRESA (Barcelona), Carrt<sup>s</sup> Pont de Vilumara, n<sup>o</sup> 41, por:

" MAQUINA ESCOPEADORA, PARA MADERAS " (Clase 73)

=====

M E M O R I A   D E S C R I P T I V A .

=====

La presente PATENTE DE INVENCION, cuyo registro se solicita, tiene por objeto garantizar la fabricación y explotación exclusiva, en todo el Territorio Nacional, de una " MAQUINA ESCOPEADORA, PARA MADERAS ", tal y como se describe a continuación y queda representado en la hoja de dibujos, que se acompaña.

5

La referida máquina escopleadora, para maderas, objeto de este registro, ofrece características propias tales, en cuanto a su originalidad, construcción, funcionamiento, facilidad de manejo, y utilidad práctica se refiere, que la hacen de notabilísima aceptación y utilización para los fines a que

10

323667

= 2 =.

28 FEB.



aquella se encuentra destinada.

15 Dicha máquina, ha sido especialmente diseñada para efectuar diversidad de escopleaduras rectangulares, en pequeñas y grandes series, para encastes y alojamientos en puertas, ventan-  
as, montantes y demás trabajos similares de carpintería y ebanis-  
tería, con el mínimo tiempo de preparación y mayor rapidez de ejecución.

20 Con la creación de la referida máquina escopleadora, se ha logrado una máquina sólida, de fácil manejo y enorme capacidad y precisión de trabajo, todo ello por un reducido coste, factores básicos, frente a la actual estructura económico-indus-  
trial de España.

25 En la hoja de dibujos, que se acompaña ( de tamaño y forma reglamentarios: 31 x 42 centímetros ), se encuentra re-  
presentada a título de ejemplo, no limitativo, la máquina esco-  
pleadora, para maderas, así como las distintas partes ó elemen-  
tos que la componen, no reivindicándose tales representaciones,  
ya que podrán ser fabricados y construídos a base de otros tipos  
30 ó formas, siempre que se presten a ello y conserven la esenciali-  
dad del objeto a que nos referimos.

DESCRIPCION :

35 Los elementos y dispositivos accesorios de la máquina escopleadora, para maderas, objeto de la presente PATENTE DE IN-  
VENCION, son los siguientes:

40 El cabezal (2) deslizante sobre dos guías (3) de acero calibrado de 35 mm. Ø, de movimiento manual, mediante palanca articulada (4) y pulsador (5) electro-mecánico de manio-  
bra, para la puesta en marcha. - Dotado de un soporte correde-  
ro, graduable (6), para evitar resquebrajaduras en la madera;  
con extractor de viruta (7) acoplado y retorno compensado, me-  
diante dos resortes (8), de acero templado, y un juego de guía



(10) y cadena cortante de movimiento circular y un desplazamiento vertical de 200 mm. cursa.

45 El electromotor, trifásico (1), de 2 cv., 3.000 rpm., 220/380 V., con brida, formando un solo cuerpo con el cabezal de la máquina, accionado mediante un pulsador electro-mecánico.

50 La mesa móvil (11), con 250 mm. cursa, de desplazamiento transversal y 130 mm. longitud y 45° de inclinación lateral, (ambos lados), equipada con sus correspondientes soportes y volantes de maniobra y fijación de la posición de trabajo de la misma.

La columna ó zócalo, de hierro fundido, sobre la cual vá montado todo el conjunto.

55 Para describir, clara y suficientemente, la máquina escopleadora, para maderas, objeto de la presente PATENTE DE INVENCION, la representamos en las Figuras consignadas en la adjunta hoja de dibujos, en la forma siguiente:

60 La Figura 1.- Es una representación, en alzado, en el plano de la palanca de accionamiento (4), en la cual podemos apreciar el electromotor (1), el cabezal (2), su guía de desplazamiento (3), el pulsador (5), el soporte (6), los resortes (8), sus soportes (9), y la mesa (11), con sus mecanismos, de sujeción (12) y de maniobra (13), así como su guía de desplazamiento (15), y su puño de fijación (14).

70 La Figura 2.- Es una representación de la máquina escopleadora, en el plano paralelo al de las guías (3). En ella se puede apreciar, además de los elementos anteriormente citados, el juego guía y cadena cortante (10), y el extractor de virutas (7).

#### V A R I O S :

Tanto los materiales, formas y disposiciones de los elementos, como del conjunto, del objeto que constituye la presente PATENTE DE INVENCION ( " MAQUINA ESCOPLEADORA, PARA MADE



323667

= 5 =.



105

anterior reivindicación, é igualmente caracterizada porque, perpendiculares a las guías del cabezal, van situados dos resortes de retorno-compensador del cabezal. Los referidos resortes están en planos verticales.

110

3ª.- Máquina escopleadora, para maderas, según las precedentes reivindicaciones, del mismo modo caracterizada por poseer una mesa, provista de los correspondientes mecanismos de fijación de la madera y de maniobra transversal y longitudinal. Asimismo, la mesa puede desplazarse, verticalmente, sobre una guía, pudiendo fijarse en una determinada posición, mediante un puño.

115

4ª.- " MAQUINA ESCOPLEADORA, PARA MADERAS ".

120

Todo conforme a lo descrito en la precedente Memoria, que consta de cinco hojas, foliadas y mecanografiadas por una sola cara, representándose a título de ejemplo, no limitativo, en la hoja de dibujos, que se acompaña.

Madrid, 28 de Febrero de 1.966.

P. A. EL AGENTE OFICIAL DE LA  
PROPIEDAD INDUSTRIAL,  
HELIODORO POLO  
P. P.

fdó: G. Plaza



323667

2 8 FEB 1966

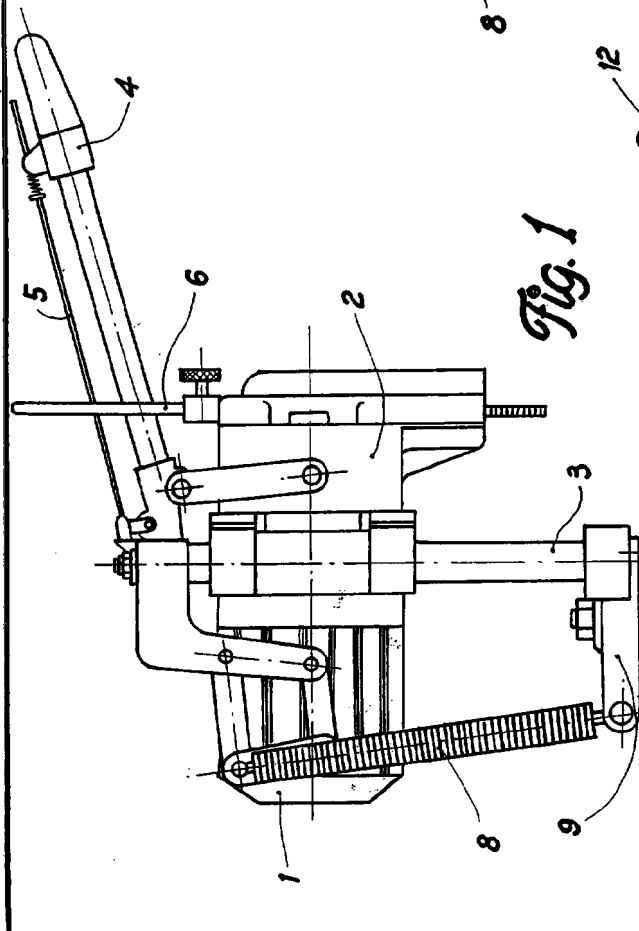

Fig. 1

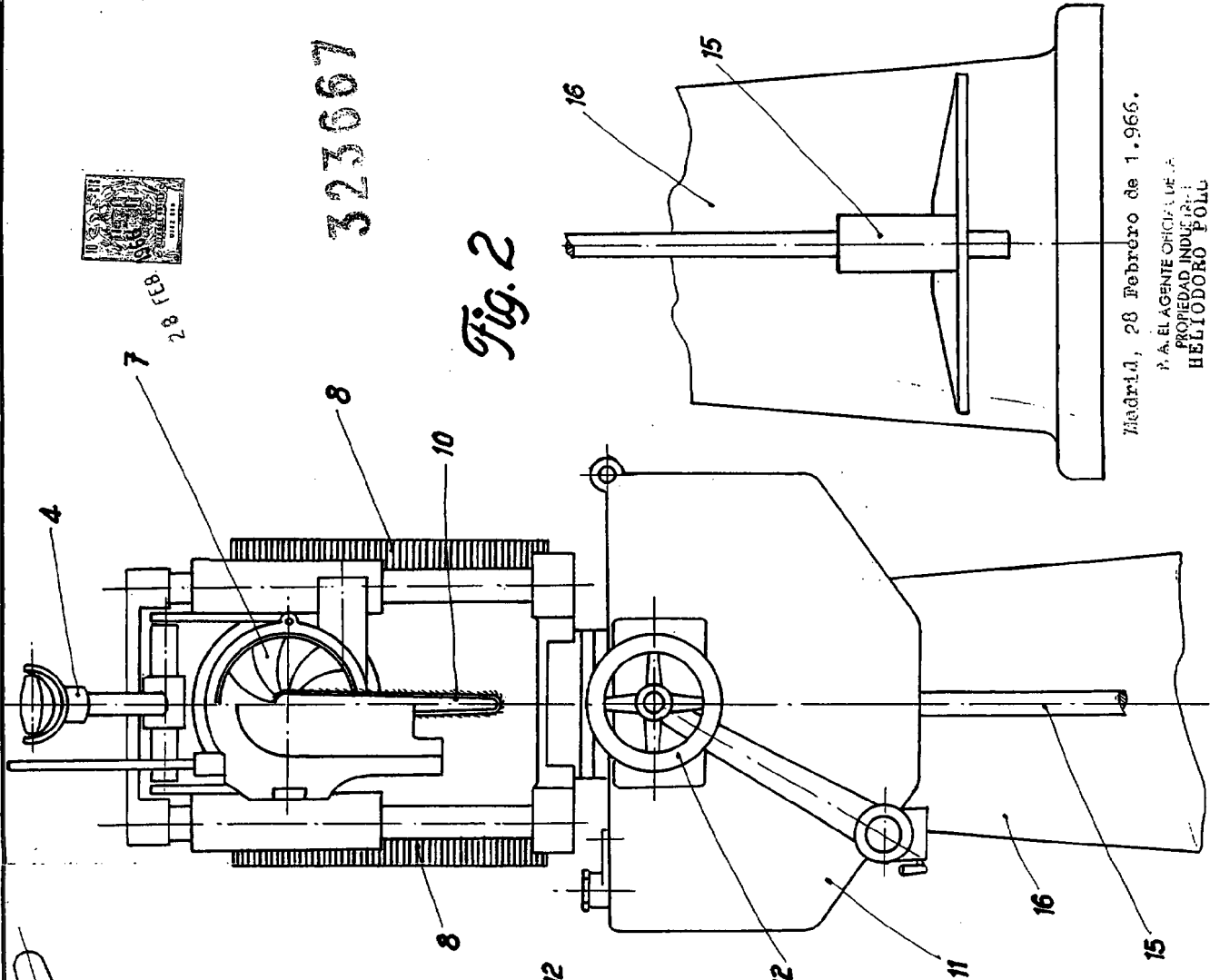

Fig. 2

Madrid, 28 Febrero de 1.966.

P. A. EL AGENTE OFICIAL DE LA  
PROPIEDAD INDUSTRIAL  
HELIÓDORO FOLC  
P. P.

*[Handwritten signature]*