

323474

S/Ref: E840 MG/mv
N/Ref: OG. 13.233.-MI



PATENTE DE INVENCION

323474

MEMORIA DESCRIPTIVA

Sobre:

" DISPOSITIVO DE ACCIONAMIENTO DEL PATIN-GUIA RETRACTIL PARA
ASCENSORES Y MONTACARGAS "

Solicitante: Don Domenico GANDOLA, de nacionalidad italiana,
domiciliado en Via Giuba nº 6, MILANO, Italia.

Inventor: El solicitante.

323474

23 FEB



Como se sabe, estos patines-guía retráctiles pueden desenganchar la cerradura de acceso al ascensor tan pronto como éste llega a la altura del piso que se haya fijado. Fin principal del invento es el de evitar de modo práctico

5. y sustancial los inconvenientes de un notable apelotonamiento de los dispositivos conocidos facilitando otro dispositivo de accionamiento del patín-guía retráctil para ascensores y montacargas, caracterizado por el hecho de que se prevé una

10. electromagneto cuyo núcleo móvil, elásticamente polarizado, comprende una serie de piezas de material ferromagnético intercalado a piezas de material magnético. Cada núcleo ferromagnético es influido por una bobina individual cuyas

15. fuerzas de atracción se suman durante la excitación de la electromagneto que actúa sobre una o más palancas de retracción del patín-guía comprimiendo el muelle de retorno. El invento se ve en el diseño adjunto, en el que:

La Figura 1 es una vista frontal del dispositivo según el invento.

La Figura 2 es una sección según la línea II-II

20. de la Figura 1.

En la Figura 2, en posición a línea llena, se ha indicado la posición saliente del patín-guía, mientras que en la línea de puntos se indicó la posición retraída del patín, es decir, la posición tomada por el patín-guía durante la excitación de la electromagneto (hasta que el

25. ascensor no se encuentra en posición de reposo a la altura del piso señalado con la electromagneto sin excitación).

Con referencia a este diseño, la electromagneto de mando del patín-guía 10 comprende un núcleo móvil constituido por una serie de piezas de material ferromagnético indi-

30.

323474



cados con las referencias 3-3'-3" intercalados a una serie de piezas de material no magnético e indicados con las referencias 2-2'-2", haciéndose la solidaridad entre dichas piezas de cualquier manera conocida.'

5. Este núcleo móvil está elásticamente polarizado hacia arriba (confrontar flecha FA) por un muelle 6, que actúa mediante una pequeña asta 11 y un rebajo 21 sobre el núcleo mismo; quedando montada entre la caja 1 y dicho rebajo 21. La posición de este rebajo se puede regular mediante patines y contrapatines 14.

15. A fin de amortiguar los movimientos hacia arriba y hacia abajo de dicho núcleo, sobre la caja 1 del dispositivo se prevé un cilindro 7 dentro del que se desliza un pistón 8 unido al asta 11. 13 son bulones de acoplamiento del cilindro 7 a la caja 1.

20. El extremo superior de dicho cilindro 7 está cerrado por un fondo 20 en el que hay un agujero 15 de entrada y salida del aire. Con 4-4'-4" se indicaron las bobinas excitadoras y con 5-5'-5" los núcleos de hierro (estatores), que se fijan de una manera conocida a la caja 1. Con 9-9' se indican dos palancas que, actuando a modo de palancas de primer grado, por un lado están articuladas a las piezas 2 y 2", respectivamente, y por otro, al patín 10. Estas dos palancas están acopladas en 25 a la caja 1.

25. De lo expuesto respecto al funcionamiento resulta claramente lo siguiente:

30. Cuando las bobinas 4-4'-4" están excitadas, el núcleo atraído hacia abajo y el patín-guía 10 se desplaza en la posición indicada a rayas (B); las palancas 9-9' se ponen entre la caja 1 en cuanto pasan a través de dos acanaladuras



323474

- 26-26' existentes en la caja misma. Tan pronto como la cabina del ascensor llega al piso señalado las electromagnetos, como se sabe, pierden la excitación, por lo que el muelle 6, anteriormente comprimido, queda libre para estirarse llevando
5. el patín 10 de la posición B a la posición A y por tanto permitiendo al patín mismo desactivar el cierre de la cabina permitiendo la entrada o la salida del que lo utiliza.

- Los movimientos del núcleo móvil en el sentido de la flecha FA y en el sentido de la flecha FB se hacen como
10. queda dicho; amortiguados por el pistón 8. Resulta claro que todo el dispositivo electromagnético puede alojarse en un espacio reducido, en la caja 1, sumándose los efectos de las tres electromagnetos distintas, sumándose el uno al otro para alcanzar la fuerza necesaria para apretar el muelle 6.

15. Antes de prever piezas de forma prismática, se podrían prever piezas de forma redonda, por cuanto que esta forma no utilice en piso así el espacio de la caja 1; además se podrían prever dos dispositivos como los descritos colocados el uno detrás del otro (Figura 2) para que actúen
20. en paralelo a fin de obtener el mismo resultado.

N O T A

- La Patente de Invención, que se solicita por veinte años, para España, de acuerdo con la vigente legislación, deberá recaer sobre: "DISPOSITIVO DE ACCIONAMIENTO DEL PATIN-
25. GUIA RETRACTIL PARA ASCENSORES Y MONTACARGAS", según las características esenciales de las siguientes:

R E I V I N D I C A C I O N E S

- 1.- Dispositivo de accionamiento del patín-guía retráctil para ascensores y montacargas, caracterizado por
30. el hecho de que se prevé una electromagneto cuyo núcleo mó-

323474



5. vil, elásticamente polarizado, comprende una serie de piezas de material ferromagnético intercaladas a piezas de material no magnético, estando influido cada núcleo ferromagnético por una bobina individual, cuyas fuerzas de atracción se suman durante la excitación de la electromagneto actuando sobre una o más palancas de retracción del patín-guía que aprieta el muelle de retorno.

10. 2ª.- Dispositivo de accionamiento del patín-guía retráctil para ascensores y montacargas, según 1ª reivindicación, caracterizado por el hecho de que sobre la prolongación de dicho núcleo está previsto un dispositivo amortiguador del movimiento del núcleo mismo.

15. 3ª.- Dispositivo de accionamiento del patín-guía retráctil para ascensores y montacargas, según cualquiera de las reivindicaciones precedentes, caracterizado por el hecho de que en dicha caja están previstas acanaladuras para el alojamiento de dichas palancas que actúan a guisa de palancas de primer grado para retirar o lanzar el patín.

20. 4ª.- Dispositivo de accionamiento del patín-guía retráctil para ascensores y montacargas, según cualquiera de las reivindicaciones precedentes, caracterizada por el hecho de que dichas palancas de primer grado están acopladas en relación con dichas piezas de material magnético.

25. 5ª.- DISPOSITIVO DE ACCIONAMIENTO DEL PATIN-GUIA RETRACTIL PARA ASCENSORES Y MONTACARGAS.

Según queda sustancialmente descrito en la pre-

.../...

323474 23



sente memoria, que consta de seis hojas, escritas a máquina por una sola cara y dibujos.

Madrid, 23 de Febrero de 1966

Don DOMENICO GANDOLA
P. P.
FRANCISCO GARCIA CABRERIZO
P. P.

Firmado: M.^a Dolores Jorquera

323474

DOMENICO GANDOLA

Hoja única

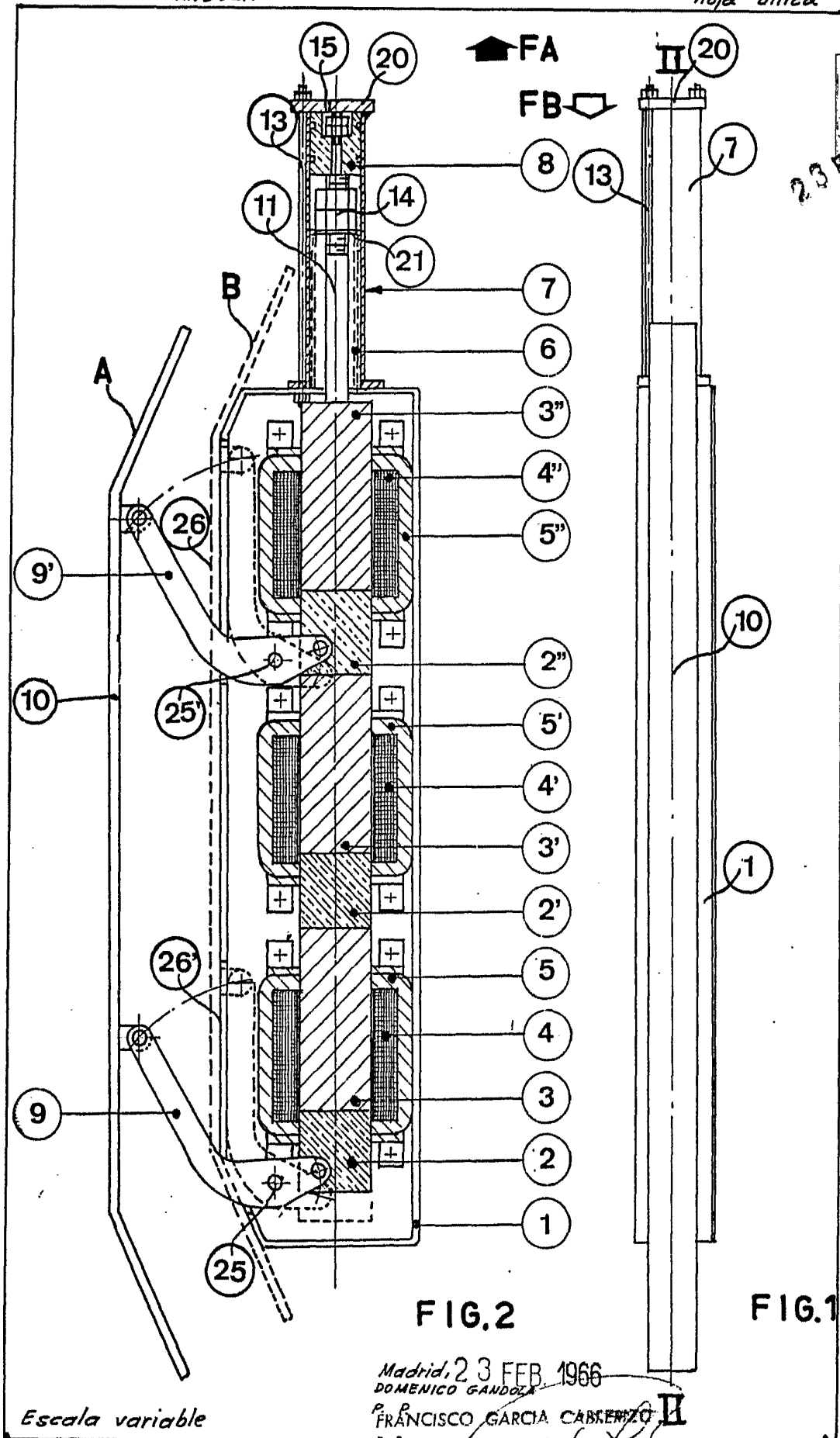

FIG. 2

FIG. 1

Madrid, 23 FEB. 1966

DOMENICO GANDOLA
FRANCISCO GARCIA CABRERO II

[Handwritten signature]