

323306



323306

P A T E N T E  
D E  
I N T R O D U C C I O N

por "PERFECCIONAMIENTOS EN LA CONSTRUCCION DE TELARES", a favor de DON PEDRO ULLASTRE BENITO, de nacionalidad española residente en TORELLO (Barcelona), 4 de Febrero, nº 8.

= . =

MEMORIA DESCRIPTIVA

La presente invención desarrollada con éxito en el extranjero se refiere a unos perfeccionamientos en la construcción de telares.

- Los perfeccionamientos crean en esencia un nuevo sistema para la limpieza del telar, de forma que se recoja la borra antes de que se acumule, para lo cual ésta se recoge antes de que su depósito debajo del telar o bien sea expulsada fuera en el pasillo por corrientes de aire verticales.
5.                   Mediante este nuevo sistema la borra es recogida cuando
- 10.

323306



- cae, antes de que alcance las partes vitales del telar. Consta el nuevo sistema de una banda continua llamada bolsa, y de un rodillo limpiador, cuyo conjunto opera debajo de los lizos e hilos de urdimbre, de forma que toda la borra cae desde los hilos de urdimbre y para-urdimbres sobre la bolsa, que en su movimiento la traslada al rodillo limpiador donde es recogida, arrollada sobre este. Cuando el rodillo presenta sobre el mismo una gruesa caba de borra recogida, se desmonta y se extrae la borra limpia, aprovechable para su venta.
- 5.
10. La bolsa, además de recoger la borra, impide la creación de corrientes de aire verticales. Esto reduce el aumento de borra en el aire, manteniendo la sala de tisaje y los telares limpia, reduciendo los costes de filtraje del aire en el sistema de acondicionamiento.
15. Este mecanismo recogedor de borra es movido mecánicamente por el mecanismo oscilatorio del plegador de urdimbre, no precisando el telar aumento de fuerza motriz.
20. Con el fin de facilitar la explicación se acompaña la presente memoria con una lámina de dibujos en la que se ha representado un caso de realización que se cita a título de ejemplo.
- En el dibujo:
25. La figura única muestra esquemáticamente un telar que consta de un plegador de urdimbre 1, hilos de urdimbre 2, para-urdimbres 3, marcos de lizos 4, tela formada 5, plegador de la tela 6 y batán 7.

323306



Debajo de la urdimbre 2 se sitúa la bolsa 8, con rodillo tensor 9 y rodillo limpiador 10 sobre el cual se arro-lla la borra recogida, bastando desmontar este rodillo para extraer la borra recogida.

5. La invención, dentro de su esencialidad, puede ser llevada a la práctica en otras formas de realización que difieran en detalle de la indicada a título de ejemplo en la descripción. Podrá, pues, construirse en cualquier forma y tamaño, con los materiales mas adecuados por quedar todo ello comprendido en el espíritu de las reivindicaciones.
- 10.



NOTA 323306

Descrito el objeto de la invención, lo que se declara como nuevo y no divulgado en España, comprende las reivindicaciones siguientes:

5. 1.= Perfeccionamientos en la construcción de telares, caracterizados esencialmente por el hecho de disponer debajo de los hilos de urdimbre, una banda sin fin, llamada bolsa, y un rodillo limpiador apoyado sobre la banda sin fin en el extremo de ésta, donde se inicia el reenvío, de forma que la borra que cae de los hilos de urdimbre es recogida
10. por la banda sin fin y trasladada hasta el rodillo limpiador sobre el cual se arrolla, estando esta cinta sin fin y el rodillo limpiador accionados mecánicamente por el mecanismo oscilatorio del plegador de urdimbre.

2.= Perfeccionamientos en la construcción de telares.

15. Según se describe y reivindica en la presente memoria descriptiva que consta de 4 hojas foliadas y escritas a máquina por una sola de sus caras, acompañadas de los dibujos reglamentarios.

Madrid, a 19 FEB 1966

p. a. JAIME ISERN

20.

Firmado: LUIS RÍF PABULA

323306

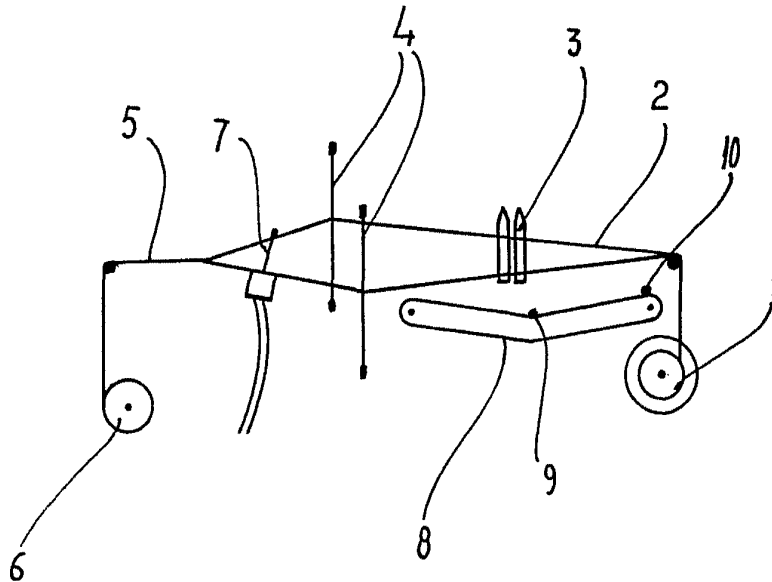

Madrid, 19 FEB 1966  
Jaime Isern  
pp. *[Signature]*

Firmado: LUIS KEY PADILLA