

323097



323097

P A T E N T E D E I N V E N C I O N
P O R V E I N T E A Ñ O S
E N E S P A Ñ A

Solicitada a favor de D. JOSE ALADREU ASENSI, de nacionali-
dad española y con domicilio en Valencia, C/. Almirante
Cruilles, 2

p o r

=O=O=O=O="PERFECCIONAMIENTOS APORTADOS PARA EL ACCIONAMIENTO
AUTOMATICO DE CARROS TALLADORES DE VIDRIO"=O=O=O=O=O=O=O=O=O

M E M O R I A D E S C R I P T I V A

=====

La finalidad de la presente Memoria Descriptiva,
es la de dar a conocer las características esenciales de unos
perfeccionamientos aportados para el accionamiento automático
de carros talladores de vidrio, que reúnen en su estructura
motivos suficientes para justificar la solicitud, a favor
de su titular, del privilegio de exclusividad que para su



fabricación y venta en España y territorios dependientes, concede la vigente Ley de la Propiedad Industrial.

10 Los perfeccionamientos objeto del presente expediente forman un conjunto, estudiado y completo en su función que determinan unos resultados mucho más satisfactorios y rentables en las máquinas de trabajar vidrio.

15 Su instalación es sencilla y de un precio de coste verdaderamente irrisorio, en relación con los beneficios que su trabajo reporta, ya que sus principales ventajas no están basadas en el empleo de mecanismos completos en su estructura y de un coste elevado, sino en el ingenio que caracteriza la disposición de sus diferentes elementos, de manera que se vean aprovechadas al máximo todas sus cualidades, en beneficio de la finalidad de nuestros perfeccionamientos.

20 Por esta circunstancia, prescindimos de efectuar una explicación, más o menos adornada, de las virtudes que respaldan estos perfeccionamientos, y pasamos directamente a su descripción técnica, con la seguridad de que será más que suficiente, para dejar constancia de la valía de su contenido.

25 Para este cometido, hemos considerado muy conveniente valernos de la ayuda del plano adjunto, en el que están representadas diversas vistas, prácticamente esquemáticas, de los perfeccionamientos presentados. Sin embargo, no obstante corresponder dichas vistas a una fiel reproducción de la realidad, hemos de hacer constar que, debido a su carácter eminentemente informativo, deberán de ser consideradas desde el más amplio punto de vista, y bajo ningún concepto, como limite del alcance del presente expediente, que sólo queda determinado por la misma Ley de la Propiedad Industrial

30

35

3230974



-3-

La figura 1ª corresponde a una vista lateral y parcial de una máquina talladora de vidrio, representada en la zona que comprende a los elementos constitutivos del objeto del presente expediente.

La figura 2ª nos muestra una vista frontal de la misma máquina, igualmente representada en la zona que afecta a la descripción.

Tanto en una vista, como en la otra, se ha prescindido o se ha minimizado a simple esquema, la representación de aquellos órganos que, aún siendo propios de este tipo de máquinas, no alteran en lo esencial, los perfeccionamientos de que tratamos.

Haciendo referencia a las precitadas figuras, vemos señalando con -1-, al carro móvil de la máquina talladora sobre el cual se encuentran montados los elementos normales, esto es, el motor, señalando con -2-, el reductor de marcha -3-, y el inversor de la misma -4-. Igualmente puede observarse la disposición de las ruedas -5- que se deslizan a lo largo de las guías tubulares -6-, mientras que en la parte inferior del carro -1-, y suspendidos de este mediante las cartelas -7-, se encuentran los elementos transmisores del giro del motor, como son las poleas -8-, las correas -9-, los tensores -10-, etc, representados, según ya se menciono anteriormente, en aquellos lugares que no molestan para la perfecta interpretación de la esencialidad de nuestros perfeccionamientos.

En el lateral-11- del carro móvil -1-, aunque no apoyado sobre él, sino sobre el eje-12-, queda montada la pletina -13-, que concluye en su parte superior, en otra pletina -14- curvada en arco de círculo y provista, en cada uno de sus ex-

323097



-4-

70 tremos, de sendos pivotes -15- entre los cuales quedará en-
clavado el señalado con -16-, procedente del cilindro -17-
del inversor-4-, de manera que, alternativamente, actue
cada uno de los pivotes -15-, sobre el -16-. La pletina -13-
se prolonga en una varilla -18- provista del contrapeso re-
gulable -19- que obliga a aquella, a ocupar una de sus po-
siciones extremas, con lo que siempre se mantiene uno de
los pivotes -15-, en contacto con el del inversor -4-.

75 Por debajo de su eje de oscilación -12-, se pro-
longa la pletina -13- hasta hacerse solidaria de la varilla
horizontal -20-, que permanece en su posición, guiada por
las orejetas -21-, montadas sobre los extremos del lateral
-11- del carro, y sobresaliendo de ellas, una longitud con-
80 veniente.

85 Con esta disposición, cuando el carro móvil -1-
se pone en marcha, avanza en una de sus direcciones hacia
uno de los topes -22- que previamente han sido montados a
voluntad, de acuerdo con el recorrido necesario, sobre las
guias tubulares -6-. El extremo de la varilla -20- tropieza
con el tope -22- y retrocede, arrastrando en su retroceso
a la pletina -13-, que oscila hasta sobrepasar ligeramente
la vertical, en cuyo momento el contrapeso -19- hace osci-
lar a la pletina -13- en el sentido opuesto para que el otro
90 pivote -15- empuje al -16- del inversor, cambiando el sen-
tido de la marcha, y comenzando el retroceso del carro mó-
vil -1-.

95 Pero antes de iniciarse esta operación de inversión
es preciso que la fresa de tallado -23- se separe de la
pieza de vidrio que se está trabajando, evitandose así su
accidental rotura. Para ello se dispone en cada uno de los
extremos del lateral -11-, de sendas bielas -24- que se pro-

323097 14



-5-

longan hacia arriba en otras dos -25- con las que forman ángulo, y las cuales estan relacionadas entre si mediante la varilla -26-. Las cabezas de las bielas -24- resbalarán sobre las levas -27- (la de un extremo ascendiendo y la del opuesto descendiendo, según muestra la figura 1ª) un momento antes de que la varilla -20- de la pletina -13- encuentre su tope, de manera que sea cual sea la que entre en contacto con su leva, y gracias a la varilla -26- que las comunica, se transmite el movimiento que origina una de las levas al eje -28-, en el que se relaciona el tirante -29-, solidario del eje -30- y carcasa -31- de la fresa -23-, que es izada y separada de la correspondiente pieza de vidrio, que permanece apoyada sobre la bancada -32-.

Al iniciarse el retroceso del carro móvil -1- la biela correspondiente vuelve a resbalar, retrocediendo, sobre su leva y deja apoyar nuevamente la fresa -23- sobre la pieza que se trabaja.

Como elementos complementarios del trabajo automático que acabamos de describir, vemos al mando -33- del tirante -29- que permite el izado manual de la fresa -23-, y al contrapeso -34-, deslizable a lo largo de la varilla -35- que es solidaria del extremo libre del eje -28-, cuyo contrapeso determina la presión de trabajo de la fresa.

Suficientemente descrita la naturaleza y funcionamiento de nuestros perfeccionamientos, solo nos resta manifestar que serán variables las circunstancias de materiales, tamaños y formas de sus diferentes partes, siempre y cuando no se altere su esencialidad que queda contenida en la siguiente



NOTA

Los puntos que se reivindicán en la presente Patente de Invención, son los siguientes:

130 1º.- Perfeccionamientos aportados para el accionamiento automático de carros talladores de vidrio, consistentes en la disposición de una biela inclinada hacia abajo en cada extremo de uno de los laterales del carro móvil, de manera que una de ellas sea solidaria de un eje frontal al carro y las dos comporten sendas prolongaciones hacia arriba en ángulo, referidas entre sí mediante una varilla, consiguiéndose así que la variación experimentada por la biela opuesta a la parte del eje frontal, al resbalar hacia abajo obligada por la leva con la que tropieza al final del recorrido del carro, se transmita a la biela del eje al que hace girar obligando a ascender al tirante solidario de este que arrastra consigo a la fresa correspondiente, separándola de la pieza trabajada, mientras que en caso de ser la biela del eje la que llega a su final de recorrido, ascenderá por su leva (dispuesta en sentido inverso a la anterior) y producirá el mismo efecto de giro de su eje e izado de la fresa.

140 2º.- Perfeccionamientos aportados para el accionamiento automático de carros talladores de vidrio, consistentes en la disposición de sendas orejetas, bajo las bielas de la anterior reivindicación, por las cuales pasa una varilla que sobresale por ambos extremos del carro y que se solidariza aproximadamente por su zona media con una pletina proyectada hacia arriba y limitada por otra transversal, en arco de círculo, que comporta en sus extremos sendos pivotes interiores que alternativamente actúan sobre un vástago,

150

155



160

colocado entre ellos y procedente de un inversor de marcha del carro, de manera que la inversión se produzca cuando llega el carro móvil al termino de una de sus carreras, en cuyo momento el extremo correspondiente de la varilla, tro-
pieza con un tope situado detrás de cada una de las levas de la reivindicación anterior, obligando a oscilar en sentido opuesto a la pletina, que ayudada por su contrapeso acciona al inversor, por medio de uno de los pivotes de la pieza transversal, habiendose producido un momento antes la separación de la fresa, según la reivindicación anterior. Y

165

3^a.- "PERFECCIONAMIENTOS APORTADOS PARA EL ACCIONA-
MIENTO AUTOMATICO DE CARROS TALLADORES DE VIDRIO", de confor-
midad en un todo en lo esencial y fines industriales a lo des-
crito en la presente Memoria Descriptiva y gráficamente re-
presentado en los adjuntos planos para su mejor comprensión.

170

Esta Memoria consta de 7 hojas, escritas o mecano-
grafiadas por una sola cara a doble espacio en 170 líneas.

Valencia, 11 de Febrero de 1966

Por autorización del interesado.

323097

D. José Aladreu Asensi

PATENTE DE INVENCION

Hoja Única

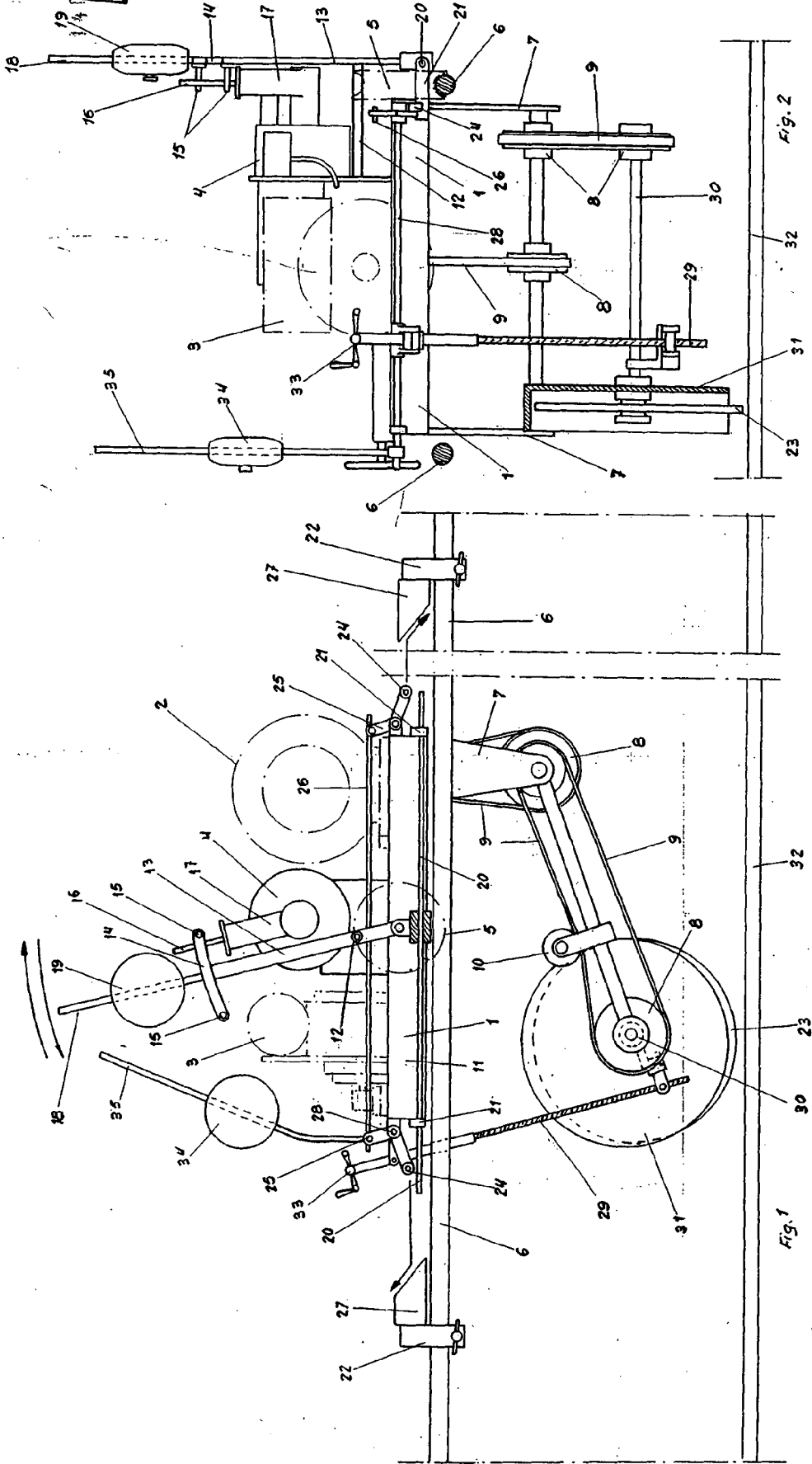
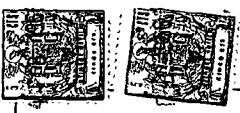

Escola variable
 Valencia, Febrero 1966
 P.A.

Aladreu