



1966

321857

321857

MEMORIA DESCRIPTIVA

correspondiente a la solicitud de concesión de un

PATENTE DE INTRODUCCION

SOLICITANTE: Don Antonio Guiral Guarga

RESIDENCIA: BARCELONA - Perú, 121-123

ENUNCIADO: MEJORAS EN VEHICULOS PARA EL TRANSPORTE DE
AUTOMOVILES.

Fuente de Origen: CARTER Engineering Limited

Tamworth

LONDRES (Inglaterra)

Prioridad: Patente n.º del

321857



1 La invención a que se refiere la presente memoria constituye
una novedad industrial, con características y ventajas que la hacen
merecedora del privilegio de explotación exclusiva que por ella se
solicita, de acuerdo con las prescripciones del Estatuto vigente de
5 la Propiedad Industrial de fecha 26 de julio de 1929, texto refundi
do publicado el 30 de abril de 1930.

 Según el invento, este se contrae como su enunciado indica,
a unas mejoras introducidas en la construcción de vehículos para
el transporte de automóviles que, tienden sin aumentar el tamaño de
10 los mismos, ni en su longitud ni en su anchura o altura, a incremen-
tar su capacidad de carga útil en un automóvil mas.

 La descripción de los perfeccionamientos a que nos estamos re-
firiendo, se realiza con ayuda del dibujo esquemático que se adjun-
ta, en el que a título de ejemplo no limitativo, se ha representa-
do un camión construido según las normas básicas del invento, car-
15 gado con seis automóviles.

 Se entiende naturalmente, que este mismo camión puede arras-
trar un remolque convencional o plataforma cargada con más automó-
viles.

20 En el plano, las distintas referencias numéricas señaladas,
a base de las cuales se expone la estructura del vehículo perfeccio-
nado que vamos a describir corresponde a los elementos y partes com-
ponentes del conjunto siguientes:

- 1 - chasis del camión
- 25 2 - cabina desplazada lateralmente
- 3 - bastidor de soporte inferior
- 4 - bastidor de soporte superior
- 5 - montacargas
- 6 - automóvil situado inmediatamente al lado de la cabina
- 30 7 - automóviles de carga usual.

321857



1 ciudad de carga útil, en un automóvil más, el cual quedará asimismo
 alineado con los otros del mismo bastidor inferior en la mas óptima
 posición de transporte para la marcha ya que se ha dispuesto aprove-
 char el espacio teóricamente libre que queda en la parte delantera
5 del camión, para alojar a éste automóvil desplazando totalmente a
 un lado la cabina y disponiendo el motor debajo de ella sin salida
 lateral, lo que permite estructurar en el mismo plano del referido
 bastidor inferior, un alojamiento capaz de contener al automóvil en
 cuestión que quedará por tanto a la misma altura que la cabina y al
10 lado de ella, pero sin que por este motivo el conductor pierda visi-
 bilidad, ya que dicho automóvil se encuentra en un plano inferior al
 de la ventanilla delantera lateral interior, del propio camión.

 2*.- Se reivindica por último, como objeto sobre el que ha
 de recaer la Patente de Introducción que se solicita: MEJORAS EN
15 VEHICULOS PARA EL TRANSPORTE DE AUTOMOVILES=

 Todo conforme queda descrito en la presente memoria, que cons-
 ta de cuatro páginas mecanografiadas y dibujos adjuntos.

 Madrid, 17 enero 1966

 BERNARDO UNGRIA
 P.P.

 Firmado. Juan Pedraza

20

25

30

321857



321857

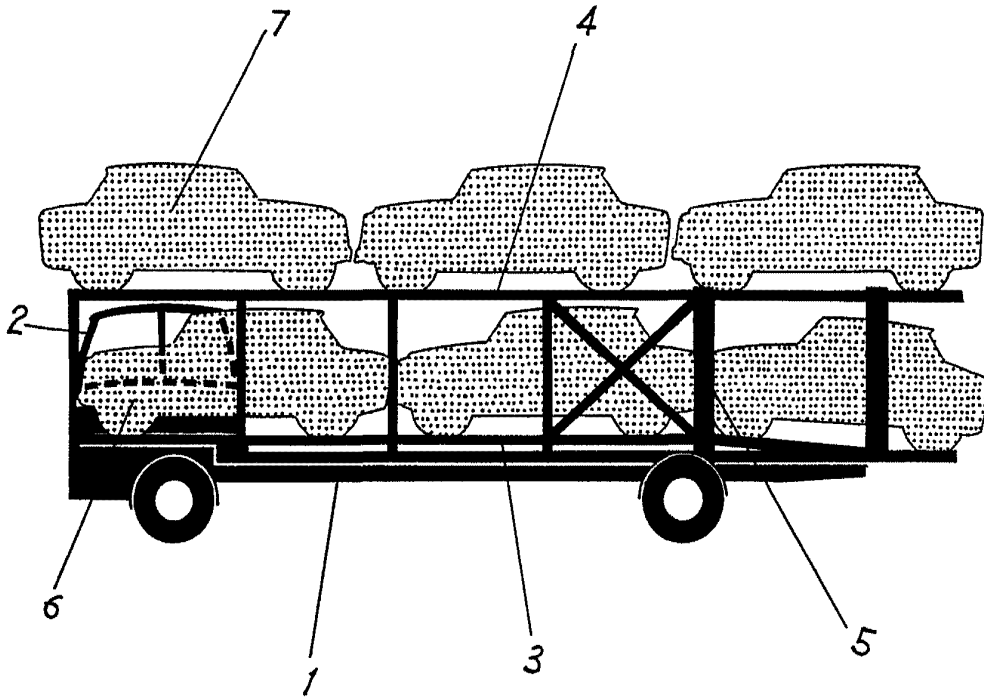

ESCALA VARIABLE

Madrid, 17 de enero de 1966

BERNARDO UNGRIA

p.p.

Firmado: Juan Pedraza