



321219

321219

MEMORIA DESCRIPTIVA
=====

que se acompaña a una solicitud de registro de una patente de Introducción, por diez años, en España, por "DISPOSITIVO APLICABLE A JUGUETERIA", a favor de D. GONZALO DIAZ MIGOYO, de nacionalidad española, residente en Madrid, calle de Cris^otóbal Bordiú, nº 29.

- - - - -

La presente invención se refiere a un dispositivo aplicable a juguetería mediante el cual al tiempo que se la dea la cabeza del muñeco se produce un ruido parecido al llanto.

5 Lo realmente característico de ésta invención es que el llanto y el movimiento de la cabeza son producidos por un mismo aparato sencillo pero eficiente.

A continuación se describirán las partes y el fun
cionamiento del objeto de la presente invención con la ayuda
10 de los dibujos de la adjunta hoja de planos en los que re re
presenta un simple modelo de realización ofrecido a título
de ejemplo no limitativo, por lo cual, todas sus variantes de
detalle, forma, proporciones, dimensiones etc., en cuanto no
alteren ni modifiquen la esencia del invento, ni determinen
15 la obtención de un resultado industrial nuevo y distinto de
berán considerarse incluidas dentro del ámbito de protección
del registro ahora solicitado.

La figura 1 representa un corte axial vertical del dispositivo.

321219



La figura, 2, una vista en planta de un detalle del anterior dispositivo.

5 Al apretar el botón (21) de la pieza (2) se hace girar la ruedecilla dentada (3), solidaria del eje (4) que, a su vez, es solidario de la pieza portadora de la cabeza (5). Un resorte helicoidal (6) tiene sujeto uno de sus extremos en dicha pieza (5) y el otro en el cuerpo del dispositivo (1).

10 En consecuencia, la presión sobre el botón (21) produce el giro de la pieza portadora de la cabeza (5) venciendo la resistencia que a este giro ofrece el resorte (6). En cuanto se suelta el botón 21, dicho resorte (6) hace volver a la cabeza a su posición inicial.

15 En la parte inferior del cuerpo del dispositivo (1), en una cámara (11) practicada al efecto, existe una especie de pistón (7) que adopta la forma de dicha cámara. Para que el ajuste entre pistón (7) y cámara (11) sea hermético, lleva aquél un anillo de goma flexible (8). Este pistón lleva además un pito de lengüeta que comunica uno y otro lado de la cámara que él divide.

Entre el pistón (7) y el techo de la cámara (11) en que está metido, va aprisionado un resorte helicoidal (9).

25 A dicho pistón está amarrada una cuerda (10) que, tras salir por uno de los varios agujeros del techo de la cámara, pasa por la ancha guía (22) de la pieza (2) y, finalmente, se amarra a la parte superior del dispositivo.

30 Al apretar el botón (21), además de producirse el movimiento de cabeza antedicho, la pieza (2) se desplaza y, arrastrando a la cuerda (10), tira del pistón (7) y le hace correr hacia arriba dentro de su cámara, comprimiendo el resorte (9).



Al soltar el botón (21), además de producirse, como ya se ha visto, la recuperación de la pieza portadora de la cabeza, el resorte (9) hace descender al pistón (7), con lo cual el aire situado debajo de él, sale a través del pito de lengüeta antedicho haciéndolo sonar. Dicho pito no funciona más que con el paso del aire en una sola dirección, en la descrita.

La pieza portadora de la cabeza se articula al cuerpo del dispositivo de cualquiera de las maneras ya conocidas y, además, se le dota de los topes de giro convenientes.

N O T A

Descrito suficientemente el objeto de la presente patente de introducción se declara que lo que constituye la esencia del mismo, nuevo y no conocido ni practicado en España, es lo que se concreta en las siguientes reivindicaciones:

1ª.- Dispositivo aplicable a juguetería, caracterizado por que consta de un cuerpo, en la parte media del cual existe una llave provista de un botón, los dientes de la cual hacen girar una rueda dentada solidaria de un eje que, a su vez, es solidario de la pieza portadora de la cabeza, articulada al cuerpo del dispositivo; existiendo un resorte, uno de cuyos extremos está sujeto a dicha pieza portadora de la cabeza y el otro al cuerpo del dispositivo; además, en la parte inferior del cuerpo del dispositivo existe una cámara dentro de la cual corre un pistón de ajuste hermético a dicha cámara provisto de un pito de lengüeta, pistón al que se amarra un extremo de una cuerda cuyo otro extremo se sujeta en la parte superior del cuerpo del dispositivo; cuerda que es tensada por la misma y antedicha llave de accionamiento de la cabeza, con lo cual el pistón es



321219

arrastrado por aquella hacia la parte superior de la cámara,
comprimiendo al resorte que, situado entre dicho pistón y el
techo de la cámara, es el que, al dejar de accionar la lla-
ve, hace bajar de nuevo al pistón, obligando al aire inferior
5 a él a pasar a través del pito de lengüeta antedicho.

2ª.- Dispositivo aplicable a juguetería.

Todo según se describe y reivindica en la presente
Memoria que consta de cuatro hojas, debidamente foliadas y
escritas a máquina por una sola de sus caras, y se represen
ta en la adjunta hoja de planos.

Madrid, 28 DIC. 1965

EL AGENTE
p.p.

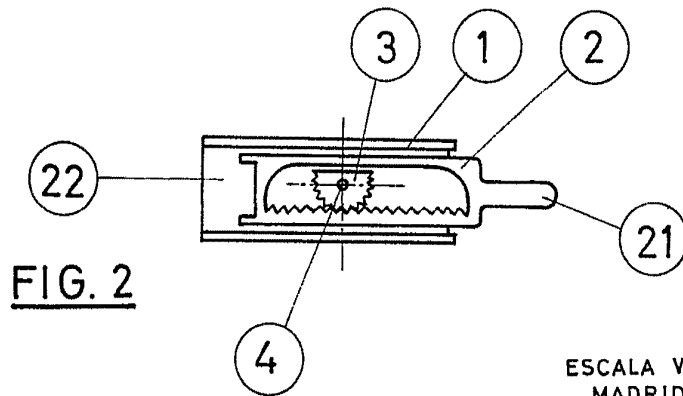
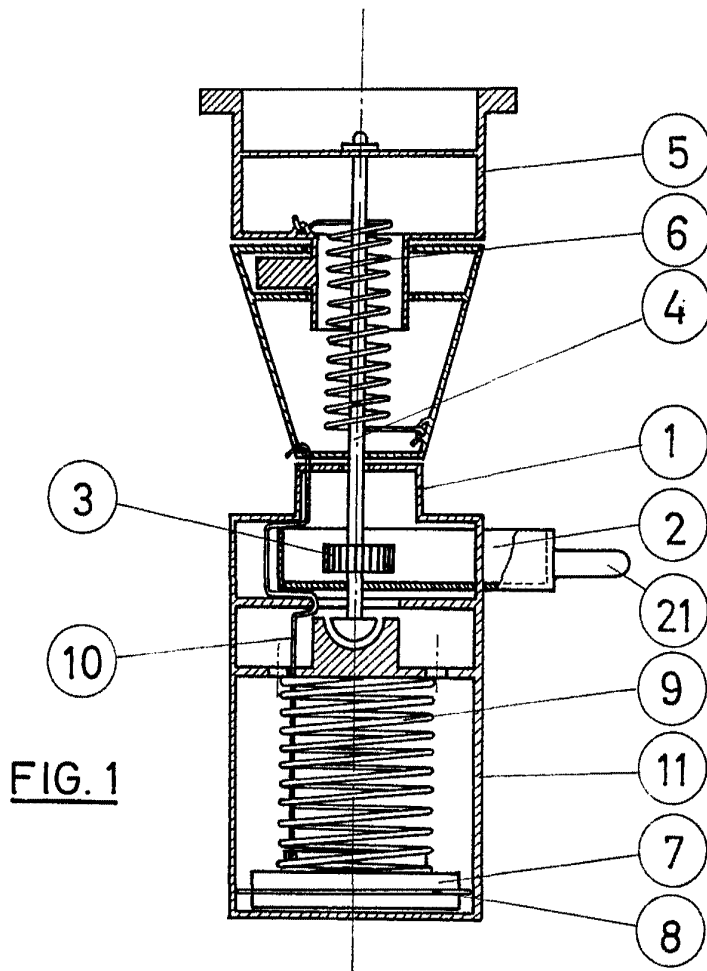

ESCALA VARIABLE
MADRID. 28-12-65
EL AGENTE,
R.P.

Gonzalo Diaz Migoyo