

320665

320665

CERTIFICADO DE ADICION

por "UNOS PERFECCIONAMIENTOS EN EL OBJETO DE LA PATENTE PRINCIPAL Nº 287.428", por "UNAS MEJORAS EN LA FABRICACION DE SOPORTES GIRATORIOS PARA RUEDAS", a favor de Construcción de Aparatos Mecánicos, S.A., de nacionalidad española, domiciliada en Barcelona, Paseo de Gracia, 78, 4º, nº 44.

=====

MEMORIA DESCRIPTIVA

El presente Certificado de adición se refiere a unos perfeccionamientos introducidos en el objeto de la Patente principal nº 287.428, refiriéndose a los dispositivos de fijación de los soportes de ruedas giratorias, de modo que se consiguen

5. unas características de gran simplicidad constructiva y de eficacia funcional.

Los presentes perfeccionamientos van encaminados a mejorar los dispositivos de fijación de los soportes de ruedas giratorias a los puntos de anclaje de las mismas, en el caso en que

10. se constituyan estos en los extremos de patas grandes de muebles o similares, puesto que estos acostumbran a adoptar una forma cilíndrica, cuadrada o cónica hueca, siendo por lo tanto difícil preveer los medios para conseguir una fijación rápida del soporte de la rueda en dichas patas y a la vez que sea de fabricación

15. simple y económica.



1965

De un modo esencial, los perfeccionamientos objeto de la presente Patente estriban en la constitución de una pieza de material dotado de cierta elasticidad, como puede ser cierto tipo de plásticos o materiales sintéticos, la cual adopta una forma externa sensiblemente adaptada a la forma interior de la pata del mueble o aparato en que debe fijarse, poseyendo un amplio hueco interno de forma troncocónica invertida, en el cual se aloja una pieza de mayor resistencia mecánica y de características propias de rigidez, la cual, después de haber sido introducido el conjunto en el interior tubular de la pata del mueble o aparato, es presionada hacia abajo ejerciendo fuerza en las paredes internas de la pieza elástica y comprimiendo la misma contra las paredes internas de la pata del mueble o aparato, reteniendo por lo tanto al soporte, que es solidario del tornillo de presión, con respecto al punto de anclaje.

Para su mejor comprensión, se adjuntan a título de ejemplo, unos dibujos explicativos de los perfeccionamientos objeto de la presente Patente.

La figura 1 es una sección longitudinal completa que representa el montaje de un soporte para rueda giratoria en el extremo de una pata tubular cónica.

La figura 2 muestra una sección transversal de la propia pata en la cual esté incorporado el dispositivo de fijación.

La figura 3 es una sección longitudinal que representa la incorporación de los presentes perfeccionamientos para la fijación de una rueda giratoria en una pata tubular, representando la figura 4 una sección transversal de la misma.

Las figuras 5 y 6 son secciones de dos piezas internas rígidas, correspondiendo las figuras 7 y 8 a sendas vistas en planta de las mismas.

Tal como se representa en las figuras, los perfecciona-



320665

- 3 -

mientos objeto de la presente Patente comprenden, figura 3, la constitución de una pieza -1- dotada de una forma exterior adaptada a la forma interna de la pata tubular -2- en la cual debe adaptarse, que en el caso de la figura referida es cilíndrica, 5. poseyendo un corte longitudinal -3-, figura 4, que permite su mejor expansión para la adaptación a la superficie interna de la pata -2-, siendo dicha pieza de características elásticas, tales como se pueden conseguir con algunos materiales plásticos, goma o similares. Dicha pieza posee un amplio hueco interno -4- de 10. forma troncocónica invertida, en cuyo interior queda adaptada la pieza asimismo de forma troncocónica invertida -5-, que es de características de mayor rigidez, la cual es comprimida hacia abajo presionando en la superficie interna del hueco -4- y haciendo por lo tanto que la pieza -1- se expanda contra la su- 15. perficie interior del tubo -2-. Dicha acción se consigue por medio de un tornillo -6- que atraviesa longitudinalmente dicha pieza -5- y que rosca sobre una tuerca -7- que queda alojada en un hueco superior de dicha pieza -5- sin capacidad de girar, para lo cual dicha tuerca adoptará una forma preferentemente cuadrada. 20. Dicho tornillo -6- atraviesa el soporte -8- de la rueda -9-, disponiéndose un cojinete intermedio -10- para permitir el giro de dicho soporte, cuyo cojinete queda dotado de un casquillo interno -11- remachado sobre las piezas constitutivas de las pistas de rodadura. Una placa plana -12- queda colocada en 25. el extremo inferior de la pata tubular -2-.

En el caso en que la pata tubular hueca -13- sea de forma cónica, figura 1, la pieza interna correspondiente -14- posee su superficie exterior asimismo de forma troncocónica, permitiendo su corte longitudinal -15- su mejor adaptación a la pie- 30. za tubular y efectuándose la fijación de modo análogo mediante un tornillo -16- y una tuerca superior -17-.

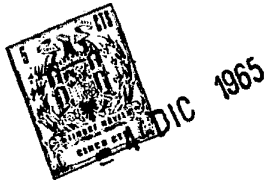

La fijación de la pieza elástica que se adapta a las paredes de la pata tubular se llevará en todos los casos a cabo por medio de un tornillo que atraviesa longitudinalmente el soporte de la rueda giratoria y las propias piezas de fijación, pudiendo constituirse dichas piezas en las variantes representadas en las figuras 5, 6, 7 y 8. En la figura 5 se representa una pieza cónica interna -18- la cual posee un orificio axial -19- roscado en toda su longitud, lo cual permite que el tornillo pueda quedar fijado en cualquier zona de dicho orificio roscado.

10. La realización de la figura 6 muestra una pieza cónica -20- dotada de un amplio orificio axial -21- de paredes lisas, el cual se estrecha superiormente en un orificio -22- de menor diámetro, el cual está roscado en toda su longitud, siendo ésta la zona en que se fija el extremo del tornillo utilizado en el montaje.

Todo cuanto no afecte, altere, cambie o modifique la esencia de los perfeccionamientos descritos, será variable a los efectos del actual Certificado de adición.

N O T A.

20. Se reivindica como objeto de este Certificado de adición:

1.- Unos perfeccionamientos en el objeto de la Patente principal nº 287.428, por "Unas mejoras en la fabricación de soportes giratorios para ruedas", caracterizados por comprender la constitución de una pieza elástica de forma exterior adaptada a las paredes internas de la pata tubular en que debe fijarse el soporte de rueda giratoria y que está dotada de un amplio hueco central de forma troncocónica invertida en el cual se aloja una pieza de forma conjugada y de mayor rigidez, susceptible de ser impulsada hacia abajo expandiendo la pieza elástica contra las paredes internas de la pata tubular, con lo que se consigue la fijación del



DIC 1965

- 5 -

320665

conjunto por rozamiento.

- 2.- Los propios perfeccionamientos según la reivindicación 1, caracterizados porque la pieza cónica de características rígidas es impulsada hacia abajo por medio de un tornillo que atraviesa dichas piezas y que hace solidario el soporte giratorio de la rueda con respecto a la pata tubular.
5. 3.- Los propios perfeccionamientos, según la reivindicación 2, caracterizados por la disposición de una tuerca alojada en un refundido de la parte alta de la pieza troncocónica rígida y
10. destinada a recibir al tornillo de fijación.
- 4.- Los propios perfeccionamientos, según la reivindicación 1, caracterizados porque la pieza troncocónica interna de características rígidas, posee un orificio axial roscado en toda su longitud.
15. Sean cuales fueren las circunstancias que concurren en la esencialidad del Certificado de adición definido en las anteriores reivindicaciones, cuyo objeto es:
- 5.- "UNOS PERFECCIONAMIENTOS EN EL OBJETO DE LA PATENTE PRINCIPAL Nº 287.428", por "UNAS MEJORAS EN LA FABRICACION DE SOPORTES
20. GIRATORIOS PARA RUEDAS".

Consta la presente memoria de cinco hojas foliadas, mecanografiadas por una sola cara y de los dibujos adjuntos.

Barcelona, 4 DIC 1965

P.A. de Construcción de Aparatos Mecánicos, S.A.,

320665



4 DIC

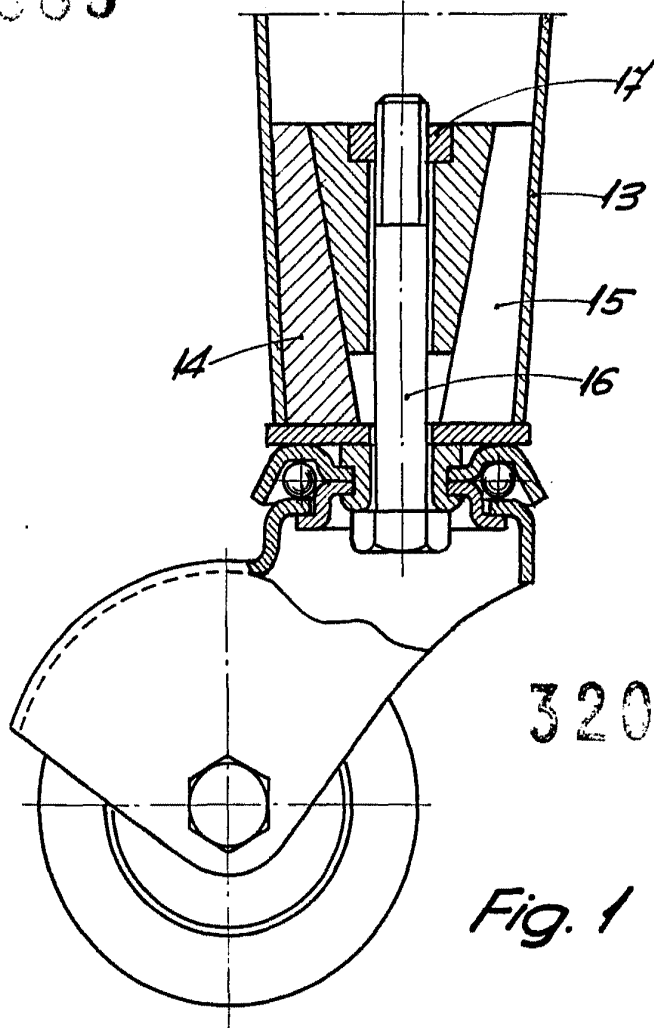

320665

Fig. 1

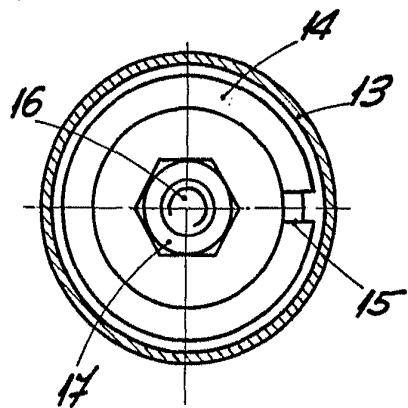
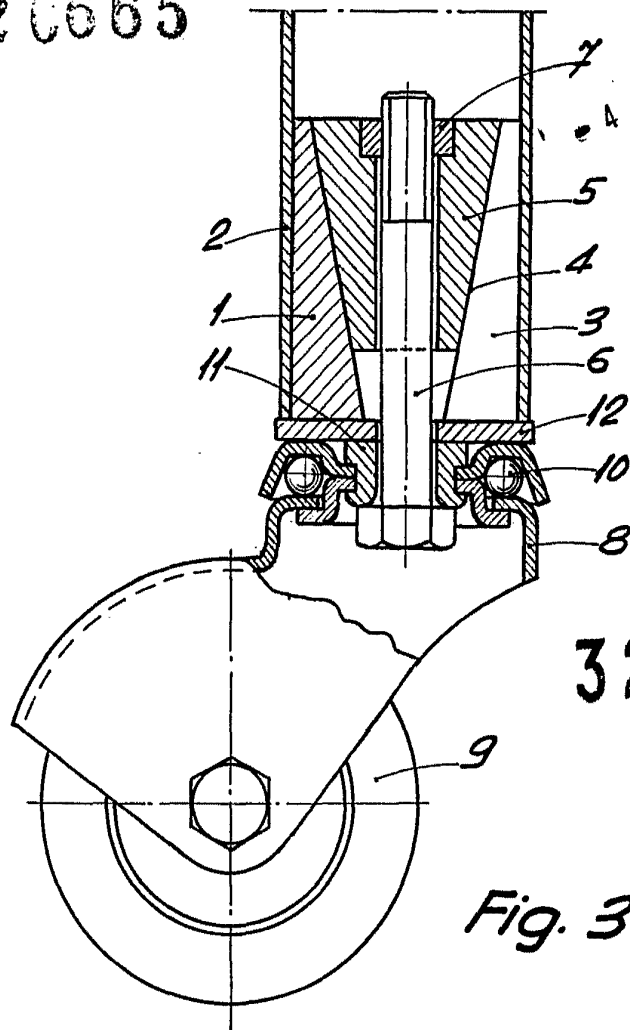

Fig. 2

BARCELONA 4 DIC 1965  
P.A.

320665



320665

Fig. 3

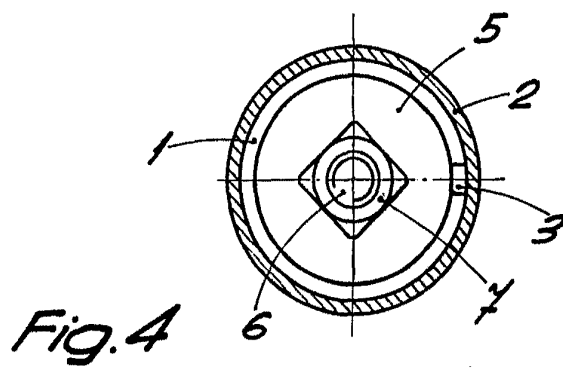



Fig. 4

BARCELONA, 4 DIC 1965  
P. A.

ESCALA VARIABLE

32 06 65

4 DIC 1965  

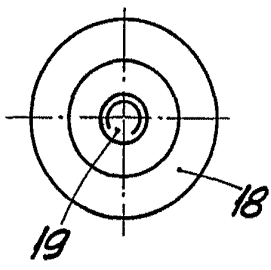

Fig. 7

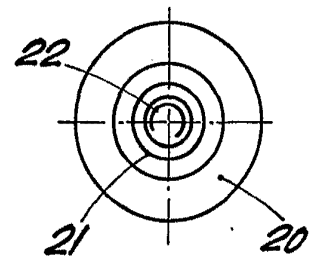

Fig. 8

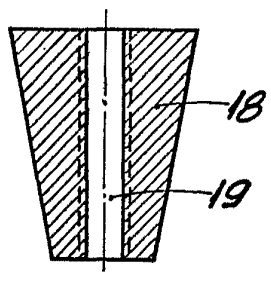

Fig. 5

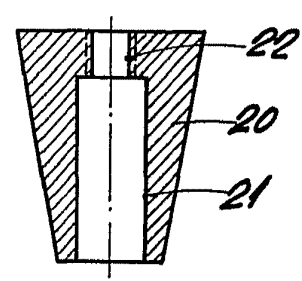
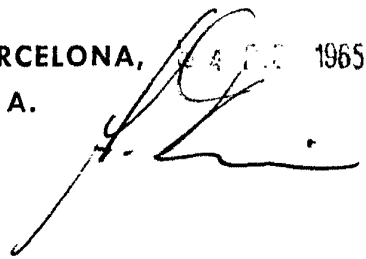

Fig. 6

BARCELONA, 4 DIC 1965  
P. A.



ESCALA VARIABLE