



320379

MEMORIA DESCRIPTIVA

correspondiente a la solicitud de concesión de una

PATENTE DE INVENCION

SOLICITANTE: Don Juan de Verástegui Bellsola

RESIDENCIA: San Lorenzo, 7 -MURCIA-

ENUNCIADO: PERFECCIONAMIENTOS INTRODUCIDOS EN MAQUINAS
DE ARRANCAR ESPARTO.-

Prioridad: Patente n.º del

320379



1 La invención a que se refiere la presente memoria constituye
una novedad industrial, con características y ventajas que la hacen
merecedora del privilegio de explotación exclusiva que por ella se
solicita, de acuerdo con las prescripciones del Estatuto vigente de
5 la Propiedad Industrial de fecha 26 de julio de 1929, texto refundido,
publicado el 30 de abril de 1930.

 Según el invento, este se contrae como su enunciado indica,
a una máquina para arrancar esparto, cuya descripción se realiza
con ayuda de los dibujos que de la misma se adjuntan, a base de los
10 cuales se expone su estructura al propio tiempo que su funcionamiento.

 En los planos, la Figura 1ª muestra la máquina en cuestión,
vista de perfil.

 La Figura 2ª es un alzado frontal de la máquina.

15 La Figura 3ª muestra una sección de la máquina.

 Las figuras 4ª y 5ª corresponden a dos detalles esquemáticos
del funcionamiento de la máquina, mostrando la figura 4ª la fase
inicial de prensado y la figura 5ª la fase de arrancado.

 Basicamente, el dispositivo de arranque, propiamente dicho,
20 va montado en un pequeño chasis, con ruedas neumáticas, pudiéndose
subir o bajar, según la longitud del esparto a arrancar.

 Se compone dicho mecanismo de unos rodillos, concéntricos al
eje, que giran libremente sobre sí mismos. Suspendida del eje y pre-
sionando los rodillos inferiores, va una pieza fundamental para el
arranque, consistente en una chapa curva de la misma anchura de los
25 rodillos. Tanto éstos como la parte inferior de la chapa, deben ir
recubiertos de una capa de goma, o cualquier otra materia, que evi-
te el deslizamiento del esparto.

 La máquina puede ser arrastrada, o bien auto-propulsada.

30 Las ruedas neumáticas, por medio de cadenas o engranajes, po-

320379



1

2ª.- Se reivindica por último como objeto sobre el que ha de recaer la patente de invención que se solicita: "PERFECCIONAMIENTOS INTRODUCIDOS EN MAQUINAS DE ARRANCAR ESPARTO".

5

Todo conforme queda descrito en la presente memoria, que consta de cuatro páginas mecanografiadas y dibujos adjuntos.

Madrid, 4 diciembre 1965

ALFONSO UNGRIA

p.p.

10

Firmado: Juan Pedraza

15

20

25

30

320379

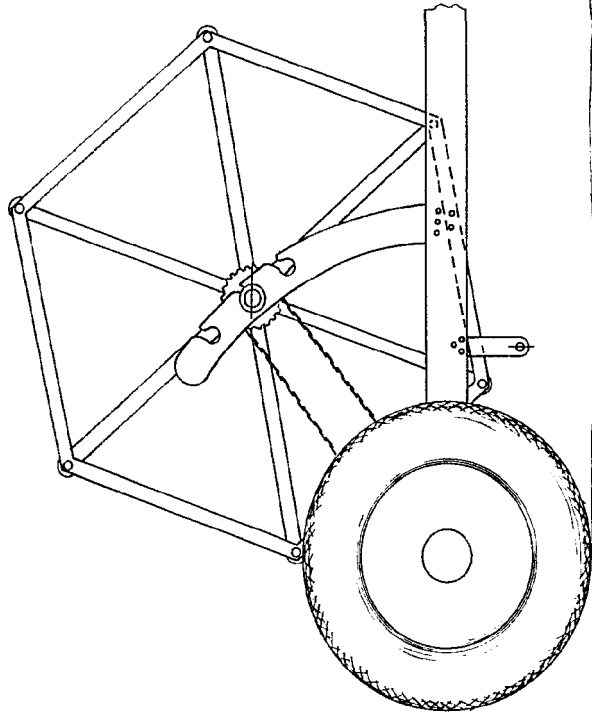
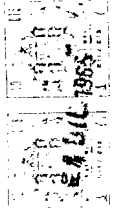

FIG-1

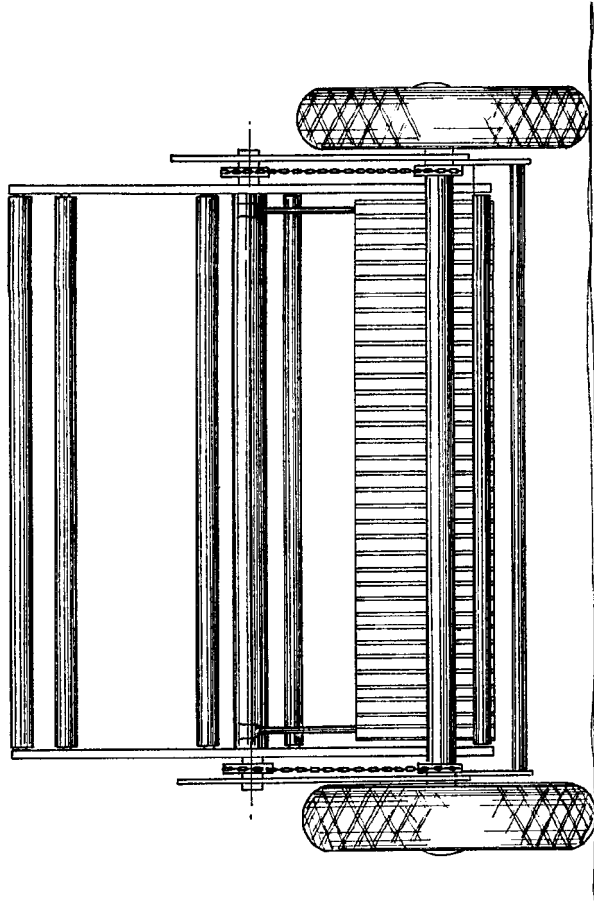

FIG-2

ESCALA VARIABLE
Madrid, 1 de Diciembre de 1966
ALFONSO UNGRIA
P.P.

320379

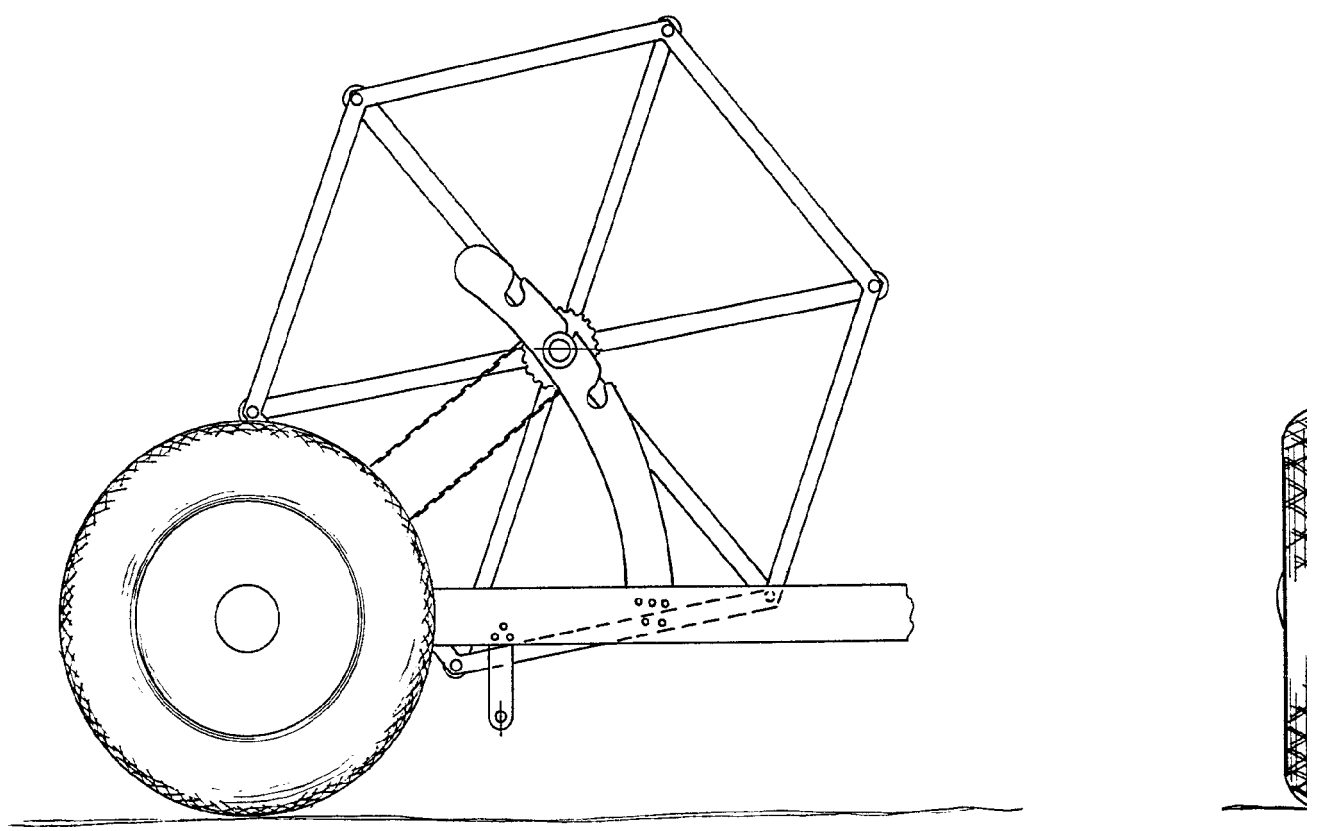

FIG - 1

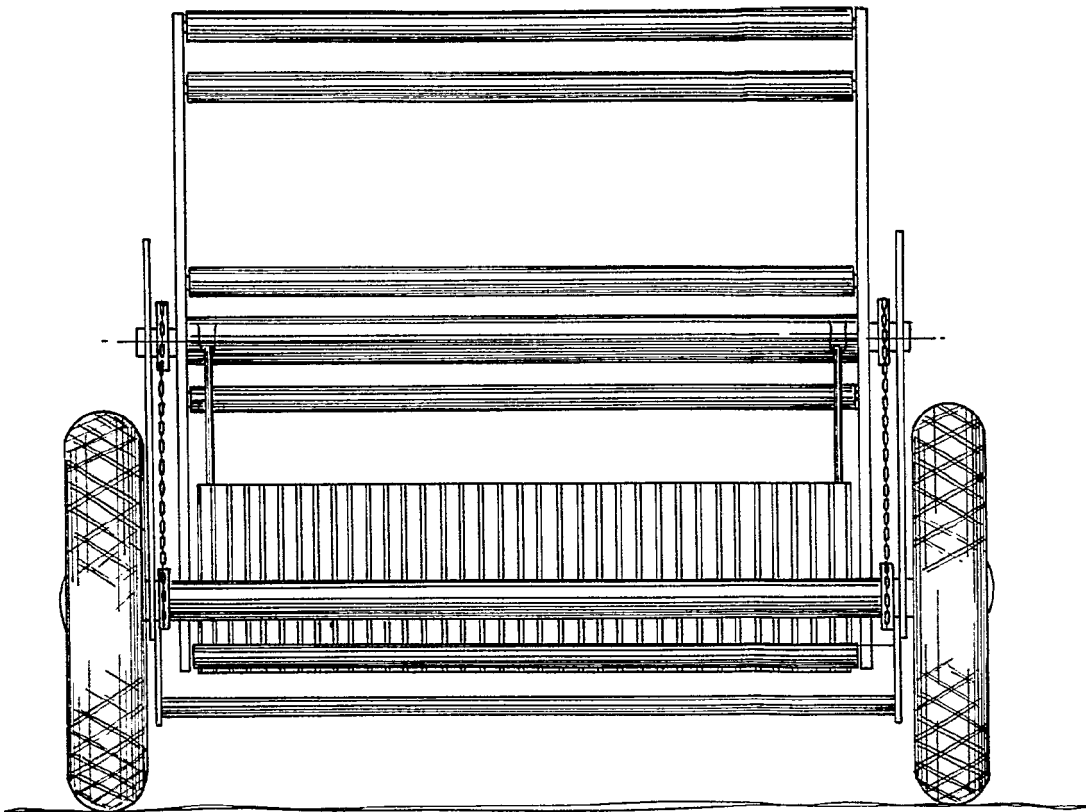

FIG - 2

ESCALA VARIABLE

Madrid, 4 de diciembre de 1965

ALFONSO UNGRIA

P.P.

320379

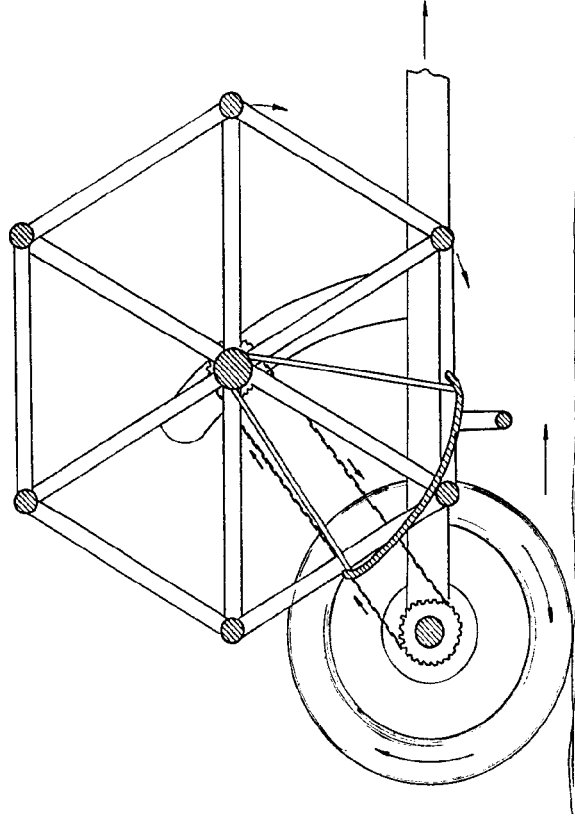

FIG-3

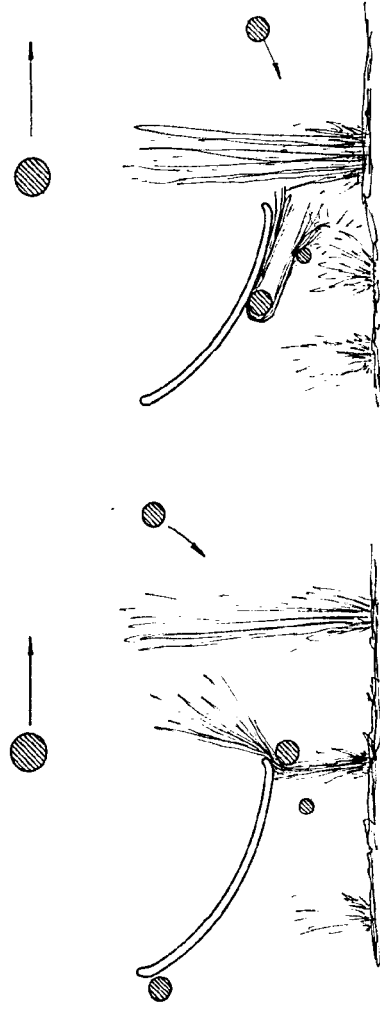

FIG-4

FIG-5

ESCALA VARIABLE
de 1:100 a 1:1000
de 1966
Madrid, ALFONSO UNGRIA
P.P.

320379

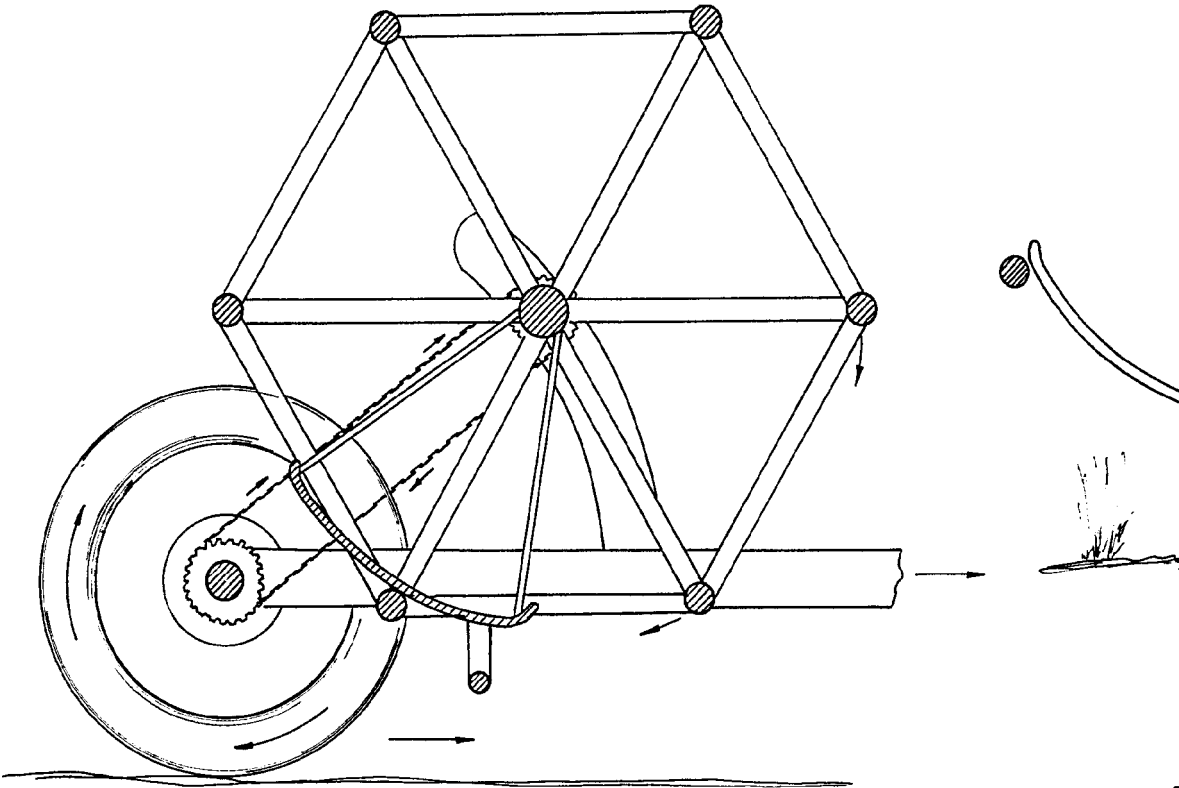

FIG-3

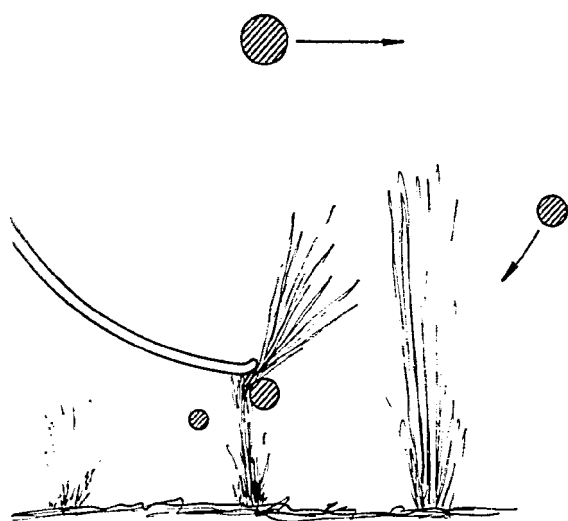

FIG-4

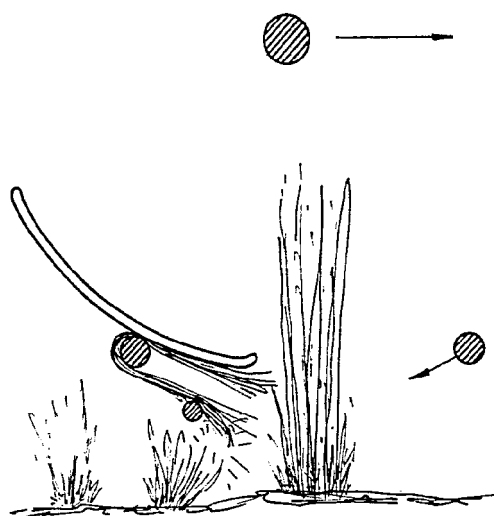

FIG-5

ESCALA VARIABLE
Madrid, 4 de Diciembre de 1965
ALFONSO UNGRIA
p.p.

Deposito: 10/1965