

319559

319559



PATENTE DE INVENCION

por "APARATO ENCARRETADOR PARA HILOS O FIBRAS", a favor de
DON EUGENIO CALVETE CAPDEVILA, de nacionalidad española, domi-
ciliado en BADALONA, (Barcelona), Marina, nº 1.

= . =

MEMORIA DESCRIPTIVA

La presente invención se refiere a un aparato
encarretador para hilos o fibras.

Más concretamente, en la invención se ha ideado
un aparato que inicialmente forma un carrete para hilos o
5. fibras, pero que al desacoplar, permite realizar el trabajo
de vaciado, a la defilé, con lo cual se evitan las
roturas que darían como consecuencia un aglomerado o
atasco.

Con el fin de facilitar la explicación, se acompaña



a la presente memoria descriptiva de una lámina de dibujos en la que se ha representado un caso de realización que se cita a título de ejemplo.

En los dibujos:

5. la figura 1, representa en sección diametral al aparato encarretador, montado en posición de servicio.
- la figura 2, es un despiece de la anterior figura.
- la figura 3, manifiesta una vista lateral de manguito, vista por A.
10. Haciendo referencia a las figuras, se aprecia en su realización un aparato encarretador integrado por un núcleo cilíndrico 1, solidario del eje de la máquina, dotado de pestaña anular 2, provista de ranura frontal 3, operativamente dispuesta para recibir por encaje
15. a un manguito 4. Este manguito presenta una pestaña 5 que en cooperación con la pestaña 2, forma una canal en la que se arrolla el hilo o fibra 6.
- El manguito 4 queda retenido por una placa de tope 7, calada en una prolongación 8 del eje del
20. núcleo, 1.
- La invención, dentro de su esencialidad, puede ser llevada a la práctica en otras formas de realización que difieran en detalle de la indicada a título de ejemplo en la descripción y a las cuales alcanzará igualmente la
25. protección que se recaba. Podrá, pues, construirse en

= 3 =



319559

cualquier forma y tamaño, con los materiales y medios más adecuados, por quedar todo ello comprendido en el espíritu de las reivindicaciones.

= . =

N O T A

319559



Hecha la descripción del presente invento, lo que se declara como nuevo y de propia invención, comprende las siguientes reivindicaciones.

5. 1.= Aparato encarretador para hilos o fibras, caracterizado esencialmente por el hecho de comprender un carrete integrado por un núcleo cilíndrico solidario del cuerpo de la máquina, que presenta una pestaña anular en su extremo más interno, dotada de ranura frontal para recibir por encaje un manguito que cubre totalmente la superficie lateral del núcleo, presentando este manguito en su extremo libre una pestaña u escuadra, paralela a la del núcleo, constituyendo ambas una cavidad o canal anular en la que se arrolla el hiló ó fibra, quedando retenido dicho manguito en posición de servicio por una placa de tope calada en una prolongación del eje del núcleo, por la cara libre de éste.

10. 2.=Aparato, según la anterior reivindicación, en el que el carrete citado permite realizar el trabajo de vaciado a la defilé mediante desacople del conjunto, por extracción de la placa tope y salida axial del manguito porta materia, quedando eliminadas las roturas que darían como consecuencia un aglomerado ó atasco.

15. 3.= Aparato encarretador para hilos ó fibras.
- Según se describe y reivindica en la presente memoria descriptiva que consta de 4 hojas foliadas y escritas a máquina por una sola cara, acompañadas de sus correspondientes láminas de dibujos.

Madrid, a 13 de Noviembre de 1965

p. a. JAIME ISERIN

Firmado: LUIS REY PADILLA



Fig. 1

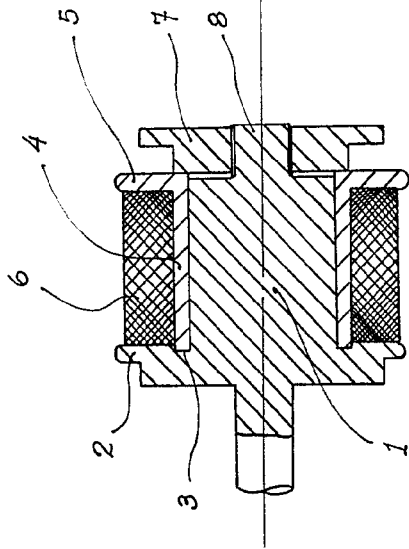

Fig. 2

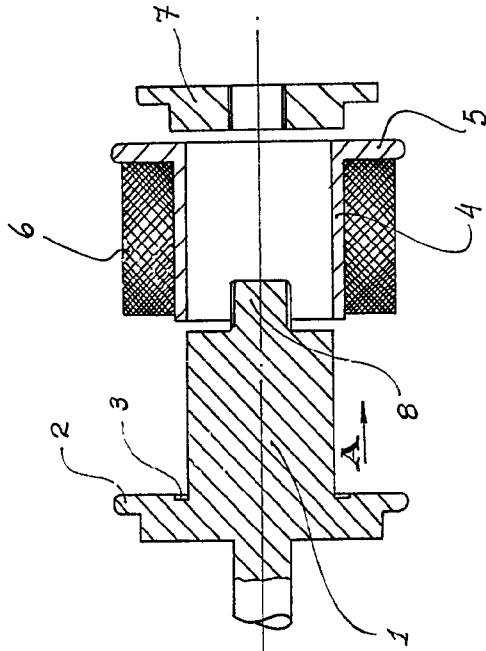
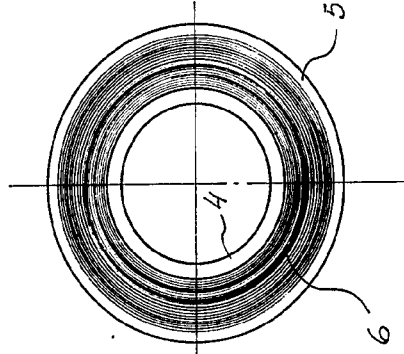

Fig. 3 319559



13 NOV 1965
Machiel, Jaime Isern

[Handwritten signature]

3

Fig. 1

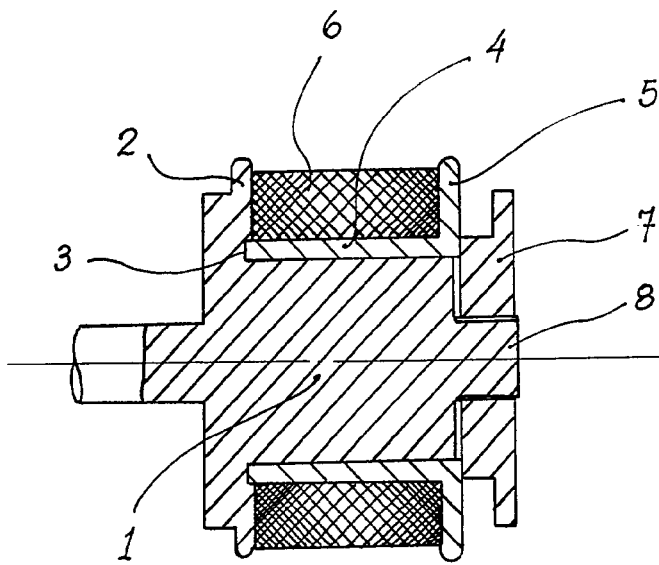

Fig. 2

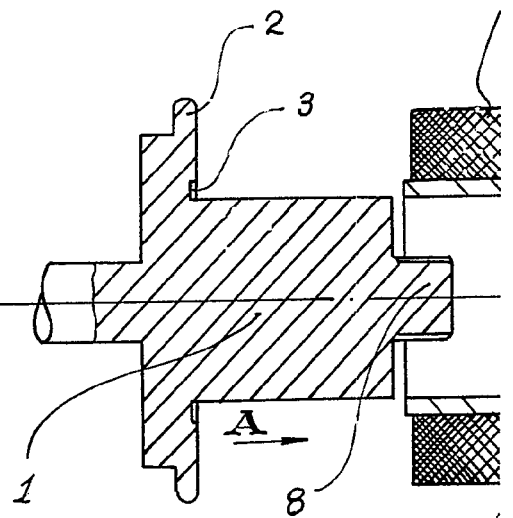
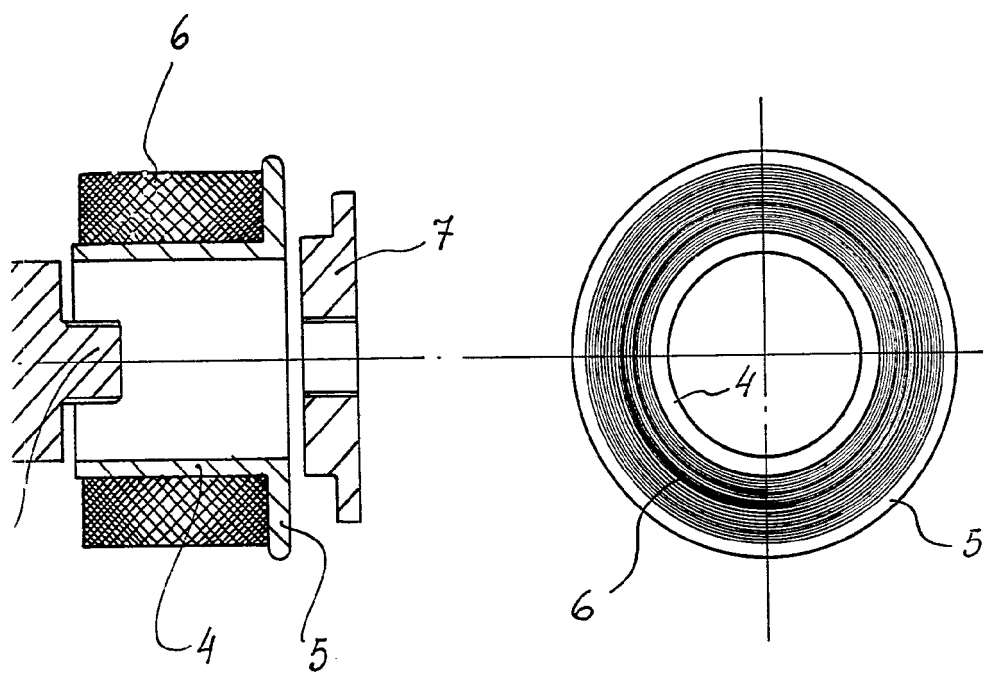



Fig. 3 319559



13 NOV 1965
Madrid, Jaime Isern

[Handwritten signature]