



319429

MEMORIA DESCRIPTIVA

de la Patente de Introducción, por 10 años, solicitada a favor de HIJOS DE J. SERRA BORRAS, Sociedad Regular Colectiva, residente en Barcelona, calle Legalidad nº 12, constituida de acuerdo con las Leyes Españolas, por " PERFECCIONAMIENTOS EN LOS MECANISMOS DE MANIOBRA DE ACOPLAMIENTO PARA EL ACCIONAMIENTO DE LOS LIZOS EN LOS TELARES ".

La presente Patente de Introducción, tiene por objeto garantizar el derecho a la fabricación y explotación en exclusiva de unos perfeccionamientos en los mecanismos de maniobra de acoplamiento para el accionamiento de los lizos en los telares .

5 En los perfeccionamientos de la presente Patente de Introducción, se reivindica el mecanismo mandado por un cartón perforado o levas, que maniobran un acoplamiento montado de forma solidaria en rotación sobre un eje y que tiene una excéntrica para mover el lizo que corresponde.

10 El primer perfeccionamiento en los mecanismos de maniobra de acoplamiento para el accionamiento de los lizos de los telares, se caracteriza porqué cada lizo está vinculado a una excéntrica , cuyas dos posiciones extremas corresponden respectivamente a las posiciones superior e inferior. Esta excéntrica de acoplamiento
15 puede acoplarse y desacoplarse en las dos posiciones extremas. Este acoplamiento y desacoplamiento se efectúa por medio de un balancín semicircular al que se impulsa constantemente en la



misma posición extrema bajo la acción de un resorte. Articulado
independientemente existe un brazo giratorio sobre el que actúa
20 un resorte que dirige el brazo giratorio aplicándolo contra el
balancín. El movimiento de este brazo se garantiza por medio de
una excéntrica o árbol de levas.

El segundo perfeccionamiento se caracteriza porqué el eje
motor presenta por lo menos una entalla y una excéntrica, y so-
25 bre la excéntrica actúa una cuña sobre la que actúa una palan-
ca de control exterior, que actúa sobre una y otra o las dos ca-
ras por un resorte que actúa sobre unos rodillos o bolas presiona-
dos por un resorte. Estos rodillos o bolas después de impulsar
la cuña hacia atrás, se introducen en la entalla del eje veri-
30 ficando el acoplamiento del eje con la excéntrica.

El tercer perfeccionamiento se caracteriza porqué la leva
pivotante en la excéntrica presenta el borde en forma de leva
actuando en la cuña, siendo limitada en sus movimientos por unos
salientes montados en la barra de conexión. La leva por sus mo-
35 vimientos pivotantes controla la posición de la cuña. Los salien-
tes montados en la barra de conexión actúan en el balancín.

El cuarto perfeccionamiento se caracteriza porqué la maniobra
se manda por un cartón perforado o por levas que actúan sobre el
extremo de una palanca oscilante, que lleva en el extremo opues-
40 to un gancho basculante que contiene el brazo giratorio separado
del balancín.

En la hoja gráfica adjunta y a título de ejemplo, se repre-
senta un caso de realización práctica de los perfeccionamientos
en los mecanismos de maniobra de acoplamiento para el acciona-
45 miento de los lizos de los telares .

En la fig. 2, se advierten otras variantes de realización del
mismo mecanismo que coincide esencialmente con el de la fig. 1.



La fig. 3, representa en alzado y a un tamaño mayor la excéntrica en la posición de enclavamiento. La fig. 4, es un corte de la fig. 3, según la línea A-B.

50 Siguiendo los dibujos, se advierte la excéntrica de acoplamiento -1- montada sobre el eje motor -2-. Esta excéntrica tiene un punto de apoyo en la biela -3-, que transmite el movimiento de vaivén a la palanca balancín -4- de la que se advierte la posición -4'-. Esta palanca -4- está unida al lizo no representado. 55 El acoplamiento y desacoplamiento de la excéntrica se aseguran por la leva -6- que puede pivotar alrededor del eje -5- y que actuando contra uno de los apoyos determina el desacoplamiento.

Los apoyos -7- y -7a- se fijan al balancín -8- que puede ir y venir deslizando sobre las clavijas -9- de la biela -3- y que es 60 sometido a la acción de la lámina resorte -10-.

En este ejemplo el resorte -10- empuja constantemente el balancín hacia el lado izquierdo.

65 El mando del balancín -8- se asegura por el brazo -12- que puede pivotar alrededor del eje -11- y que es empujado por el resorte -13- contra el balancín -8-. El brazo -12- se separa del balancín -8-, en contra de la fuerza del resorte -13- por la acción de la leva -15- y la excéntrica montada sobre un eje auxiliar -14- que gira con el eje -2-. El gancho de balanceo -16- sirve para 70 parar el brazo -12- si el lizo debe permanecer en su posición de salida o cuando el eje -2- ha girado de 180° y el lizo debe volver del paso superior al inferior. El gancho de balanceo está mandado por el cartón perforado -18- gracias a la aguja de análisis -17- o por las levas apropiadas. El eje de leva -19- que gira continuamente sirve para levantar la aguja de análisis a fin de poder 75 maniobrar el cartón de la armadura. El apoyo del gancho contra el eje de leva -19- se asegura por el resorte -20-.

En la posición de partida el brazo -12- se mantiene por el gancho de balanceo -16- mientras no hay agujero en el cartón de manera



80 que, en el giro del eje -14- y de la leva -15-, el brazo no puede ser impulsado por el resorte contra el balancín -8-. Bajo la acción del resorte -10-, el balancín se encuentra en su posición izquierda. Cuando gira la excéntrica -1-, la palanca -6- choca el tope -7a- y libera el acoplamiento. Si mientras tanto el gancho
85 de balanceo -16- se levanta porqué un orificio del cartón permite caer a su aguja de lectura -17-, el brazo -12- pivota fuera de la posición -12'- representada de puntos, para tomar la posición representada en trazo lleno -12- tan pronto como la excéntrica -15- le libera. El brazo -12- empuja el balancín hacia la derecha o sea
90 hacia la posición representada. La palanca -6- se separa del trinquete -7a- y el acoplamiento se enclava.

Si el brazo queda en esta posición, al cabo de media vuelta en la cual el acoplamiento levanta el lizo por intermedio de la biela -3-, la palanca -6- choca con el saliente -7- y desacopla de nuevo
95 según la posición representada. De esta forma el acoplamiento y por tanto la posición de la lámina pueden ser mandadas por intermedio del gancho de balanceo -16-.

En la fig. 2, se advierte otra realización que esencialmente coincide con la de la fig.1. La posición indicada corresponde a la
100 posición superior del lizo no representado en el dibujo. En el eje motor -17'- se monta la excéntrica -18- que lleva la barra de conexión -19-, en la que pivota la palanca -20- giratoria alrededor del eje -21- y que determina el movimiento del lizo a través de la varilla de enlace -22-. El acoplamiento entre el disco excéntrico -18- y el eje conductor -17'- consiste en una cuña -23-,
105 sobre cuyo final actúa la cara de la palanca -24- que gira alrededor de un eje -25-. En la cara de la cuña -26- correspondiente al lado del eje, se disponen dos rodillos o bolas -27- presionadas por unos resortes -28-. Los tetones -29- y -30- de la palanca -24-
110 se hallan montados fijamente en un balancín -31- que es empujado



por un resorte -32-. Por medio de una palanca -33- controlada por las varillas -34 en correspondencia con el cartón perforado -35- el balancín -31- puede colocarse en la posición de la fig. 2, corredero en los pivotes -36-.

115 La palanca -24- empuja uno de los salientes -29- ó -30- y la cufia -23- se fuerza hacia el centro del disco excéntrico y los rodillos o las bolas -27- se impulsan hacia atrás por acción de los resortes -28-. Cuando a causa de las perforaciones del cartón -35- la palanca -33- pasa a la posición -33'-, el resorte -32- fuerza al balancín -31- hacia la izquierda según la posición de la fig. 3.

La palanca -24- se libera y los resortes -28- impulsan los rodillos o bolas -27- hacia el eje -17'-. El eje presenta unas muescas -37- y cuando unas de las muescas se desliza de los rodillos, éstos empujan la cufia hacia atrás tanto como permita la leva -24- y se acufia hasta que el disco excéntrico -18- es arrastrado alrededor del eje -17'- según se ve en la fig. 3, hasta que la leva -24- empuja de nuevo el saliente -29- o -30- respectivamente y, por la acción de los soportes, los rodillos salen del encaje con la muesca -37-.

125 Sí se disponen salientes adicionales distribuidos en el círculo del balancín -31-, la excéntrica -18- puede quedar retenida en posiciones intermedias.

La posición de la palanca indicada por trazos corresponde a la posición superior del lizo, cuando la palanca -24- actúa en el saliente -30-.

El movimiento del lizo se deriva del eje rotativo -17'- que empuja alrededor de la excéntrica -18-. El lizo que sigue un movimiento lineal es acelerado y retardado continuamente por la excentricidad de la excéntrica.

140 Este dispositivo excéntrico -18- se dispone en el interior de



una envolvente quedando en baño de aceite. El acoplamiento excéntrico permite una velocidad de giro más elevada que la ^{que se} consigue con los cuchillos y ganchos oscilantes y además las pérdidas de potencia y el desgaste se reducen.

Se fabricarán los presentes perfeccionamientos con los materiales apropiados a sus elementos componentes, pudiendo variar su forma, acabado y dimensiones, y cuantos detalles no alteren, cambien o modifiquen su esencialidad.

===== N O T A =====

150 Se reivindica:

1ª.- Perfeccionamientos en los mecanismos de maniobra de acoplamiento para el accionamiento de los lizos en los telares, caracterizados porqué, cada lizo está vinculado a una excéntrica cuyas dos posiciones extremas corresponden respectivamente a las posiciones superior e inferior. Esta excéntrica de acoplamiento puede acoplarse y desacoplarse en las dos posiciones extremas. Este acoplamiento y desacoplamiento se efectúa por medio de un balancín semicircular, al que se impulsa constantemente en la misma posición extrema bajo la acción de un resorte. Articulado independientemente existe un brazo giratorio sobre el que actúa un resorte que dirige el brazo giratorio, aplicándolo contra el balancín. El movimiento de este brazo se garantiza por medio de una excéntrica o de un árbol de levas.

2ª.- Perfeccionamientos en los mecanismos de maniobra de acoplamiento para el accionamiento de los lizos en los telares, según reivindicación 1ª., caracterizados porqué el eje motor presenta por lo menos una entalla y sobre la excéntrica actúa una cuña sobre la que actúa una palanca de control exterior que actúa sobre una y otra de las caras por un resorte que actúa sobre unos rodillos o bolas presionados por un resorte. Estos rodillos o bolas, después de impulsar la cuña hacia atrás, se introducen en la entalla.



lla del eje, verificando el acoplamiento del eje con la excén -
trica.

175 3ª.- Perfeccionamientos en los mecanismos de maniobra de acopla -
plamiento para el accionamiento de los lizos en los telares,
según reivindicaciones anteriores, caracterizado porqué la leva
pivotante en la excéntrica presenta el borde en forma de leva
actuando en la cuña, siendo limitada en sus movimientos por unos
salientes montados en la barra de conexión. La leva por sus mo -
180 vimientos pivotantes controla la posición de la cuña. Los salien -
tes montados en la barra de conexión actúan en el balancín.

4ª.- Perfeccionamientos en los mecanismos de maniobra de acopla -
miento para el accionamiento de los lizos en los telares, según
reivindicaciones anteriores, caracterizado porqué la maniobra se
manda por un cartón perforado o por levas que actúan sobre el
185 extremo de una palanca oscilante que lleva en el extremo opuesto
un gancho basculante que mantiene el brazo giratorio separado del
balancín.

5ª.- Perfeccionamientos en los mecanismos de maniobra de acopla -
189 miento para el accionamiento de los lizos en los telares.
Consta la presente memoria descriptiva de siete hojas foliadas,
escritas de una sola cara.

Barcelona, 9 de Noviembre de 1.965.

P. A.

M. LLORT,

C. P.

Firmado: J. A. Hamon

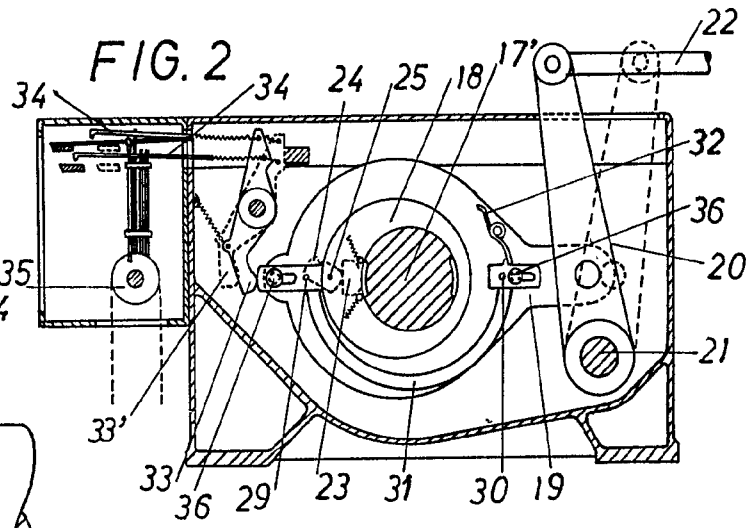
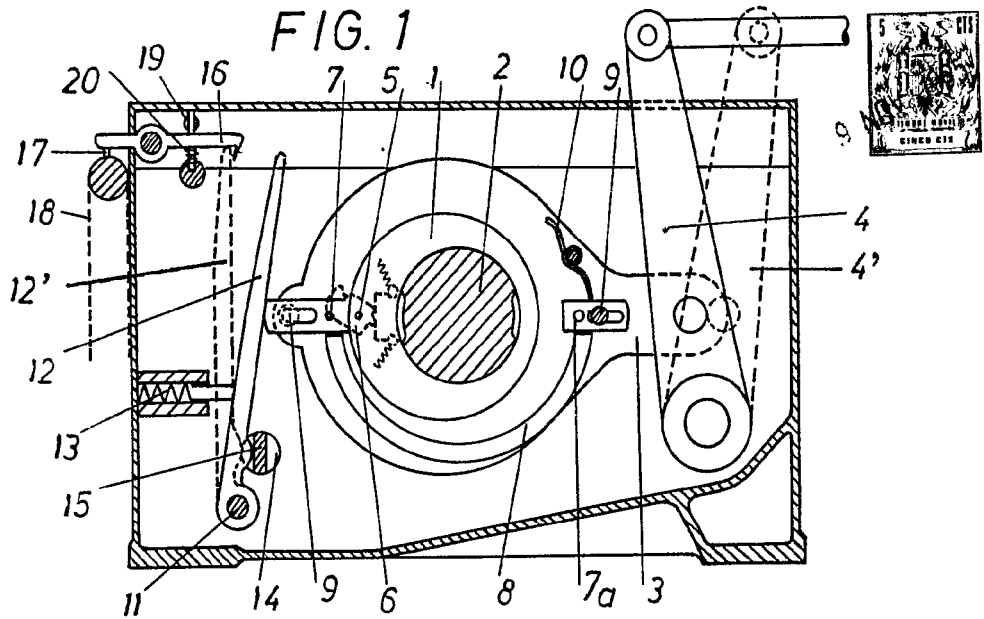
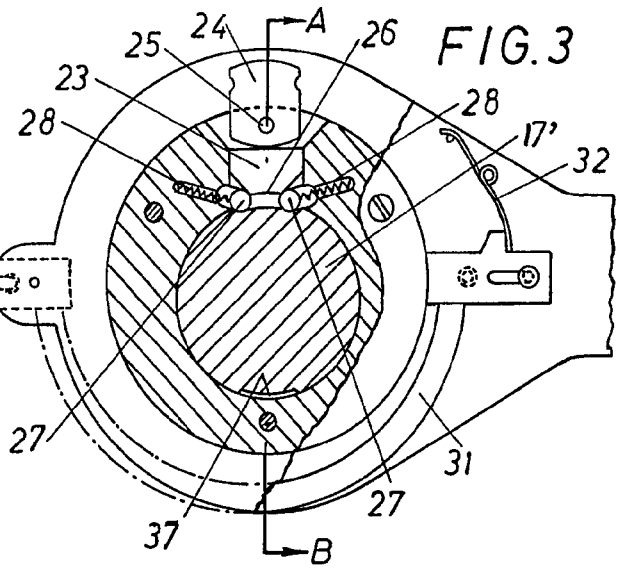
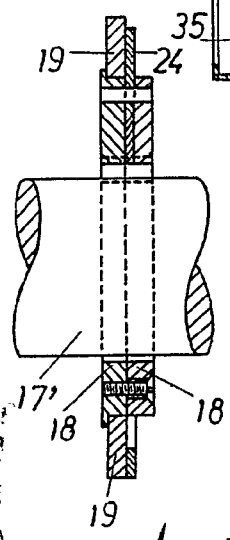

FIG. 4



9
 M. LLORT
 P. P.
 Firmado: J. A. Ferrer