

319376



C E R T I F I C A D O
D E
A D I C I O N

a favor de Don Juan MITJANS CANALDA y Don Ezequiel GIRO MARSAL, ambos de nacionalidad española, residentes en Badalona (Barcelona), calle Reverendo Antonio Romeu, 66, por "MEJORAS EN EL OBJETO DE LA PATENTE PRINCIPAL Nº 271.755, POR "PROCEDIMIENTO, CON SU MAQUINA CORRESPONDIENTE, PARA PRECINTAR".

- . -

MEMORIA DESCRIPTIVA

La presente invención se refiere a unas mejoras especialmente estudiadas para su aplicación en el objeto de la patente principal Nº 271.755, por "Procedimiento, con su máquina correspondiente, para precintar".

5. Más específicamente, las presentes mejoras conciernen a la máquina que forma parte del objeto de dicha patente principal y que, de acuerdo con un certificado de adición anterior, se caracteriza por el hecho de llevar a cabo el accionamiento de la cizalla y del compresor del elemento de precinto mediante un balancín que se halla arti-
- 10.



319376

- culado a una biela, a su vez conectada con el codo de un cigüeñal unido con un medio de accionamiento en rotación, estando dicha biela provista de un gatillo de accionamiento, asociado con una rueda de trinquete correspondiente,
5. a la que se halla fijado al menos un rodillo de arrastre del elemento de cierre y una rueda dentada con la que engrana una rueda correspondiente, portadora del otro rodillo de arrastre, que es solicitada elásticamente contra el anterior.
10. Las presente mejoras tienen por objeto perfeccionar estructural y funcionalmente dicha máquina para precintado, en orden a ampliar su campo de aplicaciones, concretamente, para hacerla apta para el precintado de unidades de embutido en forma continua. Hasta ahora se usaba unicamente
15. para el precintado de bolsas y envases flexibles, tales como los confeccionados con mallas, materiales plásticos y similares, en los que el cierre de sus bocas se realiza por arrugado y estrangulamiento de las mismas.
20. Consisten en líneas generales, en primer lugar, en el hecho de formar la sufridera de precintado por dos partes complementarias, una fija prevista en el extremo del tablero de apoyo, y la otra móvil prevista en el extremo de una pieza presadora oscilante sobre un eje a la bancada de la máquina, cuya pieza forma guía para una pieza corredera accionada por un mecanismo exterior, el avance de la cual
25. determina al principio la caída de la primera pieza sobre el tablero mediante un sistema de leva formado entre ambas en una escotadura de la guía, y a continuación, la limita-

319376



ción de la zona de trabajo de dicho tablero, que es barrida por dicha pieza hasta reducirse a un entorno de la sufridera.

5. En segundo lugar, la presente invención prevé para el accionamiento de la rueda de arrastre del fleje continuo un dispositivo de trinquete accionado mediante un brazo por el mismo balancín que acciona el dispositivo engrapador y cortador. Dicho balancín, de acuerdo asimismo con la invención, así como la pieza corredera citada,
10. son accionados por sendos cilindros neumáticos que obedecen a un programa de trabajo preestablecido por medios convencionales.

15. Los dibujos adjuntos muestran a título de ejemplo, no limitativo del alcance de la presente invención, un caso práctico de realización de la misma en representaciones semi esquemáticas.

20. En dichos dibujos: La figura 1 es una vista del conjunto; la figura 2 por la línea II-II de la misma figura, y la figura 3 es análoga a la 1 en posición de trabajo.

25. La máquina, de referencia general -1-, según consta en las patentes anteriores comprende, en líneas generales, la bancada -2- que lleva fijado el tablero de apoyo o trabajo -3-, provisto de la sufridera extrema -4- formada por una muesca del mismo, y detrás de cuya sufridera se encuentra otra muesca mayor -5-, formada en una pieza -6- fija a la misma bancada, la cual presenta un flanco frontal inclinado -7- que sirve de deslizadera para el ca-

319376



5. bezal compresor y de corte -8- articulado mediante la rotula -9- al balancín -10- de características constructivas y funcionales también definidas en dichas patentes así como las de los elementos suministradores del fleje o cinta continuos, referenciados de forma general por -11-.

10. La novedad reside en el hecho de dotar la mesa de trabajo -3- de un medio que primero la limite en capacidad de altura y luego la vaya barriendo longitudinalmente, a fin de producir el aplastamiento y posterior estrechamiento o cierre del tubo de embutido que se desea precintar, dado que ésta la más importante aplicación prevista para la máquina perfeccionada.

15. Para ello, se ha dotado la bancada -2-, a ambos lados, de las dos guías longitudinales -12- para desplazamiento de la pieza -13- formada por dos pletinas -14- dispuestas a ambos lados de la bancada y fijadas transversalmente por los dos pares de tornillos -15- que sirven de ejes para rodillos -15a- alojados en las guías -12- citadas.

20. Esta pieza, mejor dicho, las dos pletinas -14-, presentan en su extremo superior las muescas -16- análogas a la -5- con la que se cruzan en la posición extrema de carrera de las mismas, según se verá.

25. Por otra parte, la misma bancada -2- lleva articulada por un eje -17- la pieza prensora -18- cuyo extremo tiene formada la muesca -19- complementaria de la sufridera -4-, cuando actúa sobre la mesa -3-. Esta pieza cuenta con otra característica esencial que es la de tener formada la guía longitudinal -20-, con escotadura de leva extre-

319376



ma -21-, en las que está guiado el rodillo -22- de la pieza -13-. Esta pieza está unida por el eje -23- a la charnela -24- solidaria del vástago -25- de un cilindro neumático -26-, con fines de accionamiento del conjunto descrito.

5.

En efecto, en un primer instante de avance de dicho vástago la pieza -13- se desplaza en sus guías -12-, produciéndose, al llegar su rodillo -22- al extremo de la escotadura de leva -21-, la caída de la pieza prensora -18- sobre la mesa de trabajo -3-, después de lo cual dicha pieza -13- sigue desplazándose a lo largo de la guía -20- de dicha pieza prensora, con lo que va estrechando la mesa -3-.

10.

Si en la misma se ha colocado el tubo continuo de embutido, la caída de la pieza prensora -18- lo aplastará por una línea de división, desplazando el material embutido a un lado y otro de la misma, y el avance de la otra pieza -13- lo fruncirá hasta colocarlo en el interior de la sufridera cerrada -27- formada por las muescas -4- y -19-, en cuyo momento actuará el cabezal precintador -8-.

15.

20.

La otra novedad que aportan las presentes mejoras consiste en dotar el dispositivo alimentador del fleje o cinta formadores de grapas, de un sistema accionador de la rueda de arrastre -28- distinto. Se trata de un trinquete -29- conectado mediante el brazo -30- al mismo balancín -10- que acciona el cabezal -8-, cuyo trinquete sincrónicamente con la caída de dicho cabezal va empujando cada vez uno de los dientes de escape -31- de la ci-

25.



319376

tada rueda de arrastre -28-.

El accionamiento de los dos mecanismos descritos es llevado a cabo, de acuerdo asimismo con las presentes mejoras, por sendos cilindros neumáticos -26- y -32-.

5. El primero de sellos, acciona la pieza -13- mediante su vástago -25-, según se ha descrito ya. El segundo acciona el balancín -10- articulado por el extremo -33- al vástago -34- del mismo. Ambos cilindros neumáticos son susceptibles de trabajar automáticamente controlados por un dispositivo programador convencional.
- 10.

En funcionamiento de la máquina que incorpora las presentes mejoras, parcialmente descrito, es evidente, según se de las explicaciones precedentes y de los dibujos adjuntos.

15. Serán independientes del alcance de la presente invención, los detalles y características accesorias de los elementos empleados en su puesta en práctica, formas, dimensiones, materiales, procedimiento de fabricación y, en general, cuantos detalles no alteren el espíritu de las reivindicaciones siguientes.
- 20.

- . -

N O T A

Se reivindica como objeto del presente certificado de adición:

I. Mejoras en el objeto de la patente principal

319376



- Nº 271 755, por "Procedimiento, con su máquina correspondiente para precintar", caracterizadas esencialmente por el hecho de formar la sufridera por dos partes complementarias, una fija prevista en el extremo del tablero de apoyo, y la otra móvil, prevista en el extremo de una pieza prensora oscilante sobre un eje fijo a la bancada de la máquina, cuya pieza forma guía para una pieza corredera accionada por un mecanismo exterior, el avance de la cual determina al principio la caída de la primera pieza sobre el tablero, mediante un sistema de leva formado entre ambas en una escotadura de la guía, y, a continuación, la limitación de la zona de trabajo de dicho tablero, que es barrida por dicha pieza hasta reducirse a un entorno de la sufridera.
- 5.
- 10.
15. 2. Mejoras en el objeto de la patente principal Nº 271 755 por "Procedimiento, con su máquina correspondiente, para precintar", de acuerdo con la reivindicación anterior, caracterizadas esencialmente por el hecho de prever para el accionamiento de la rueda de arrastre del fleje continuo, un dispositivo de trinquete accionado mediante un brazo por el mismo balancín que acciona el dispositivo engrapador y cortador.
- 20.
25. 3. Mejoras en el objeto de la patente principal Nº 271 755 por "Procedimiento, con su máquina correspondiente para precintar", de acuerdo con las reivindicaciones 1 y 2, caracterizadas esencialmente porque dicho balancín, así como la pieza corredera citada, son accionados por sendos cilindros neumáticos que obedecen a un programa

319376



de trabajo preestablecido por medios convencionales.

4. Mejoras en el objeto de la patente principal Nº 271 755 por "Procedimiento, con su máquina correspondiente, para precintar".

La presente memoria consta de ocho hojas foliadas escritas a máquina por una sola cara.

Barcelona, 30 de octubre de 1965

Juan MITJANS CANALDA y
Ezequiel GIRÓ MARSAL

p.a. I. FONTI

[Handwritten signature]
P.P.

**D. JUAN MITJANS CANALDA
D. EZEQUIEL GIRO MARJOL**

Hoja única

Fig. 1

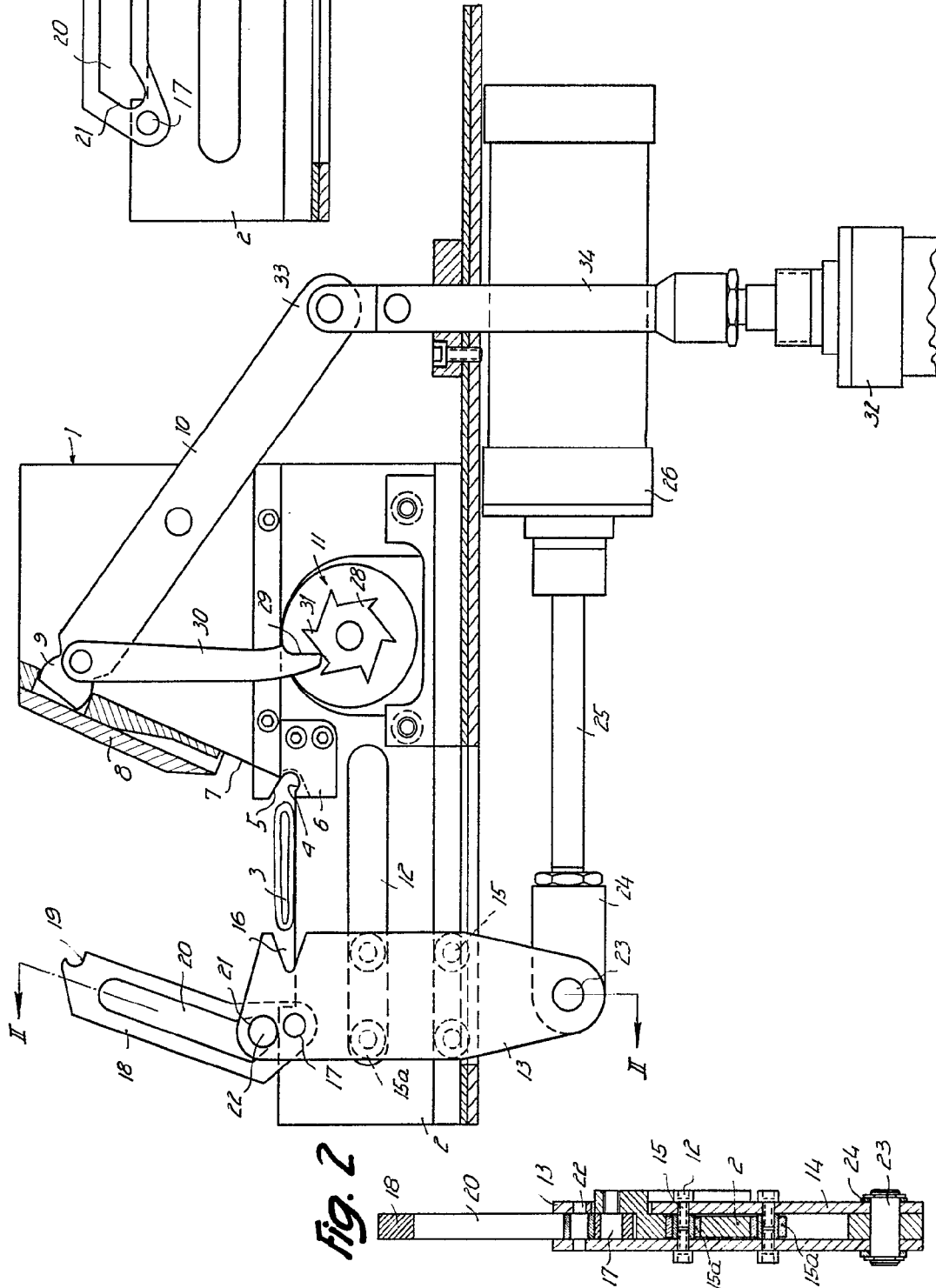

Fig. 2

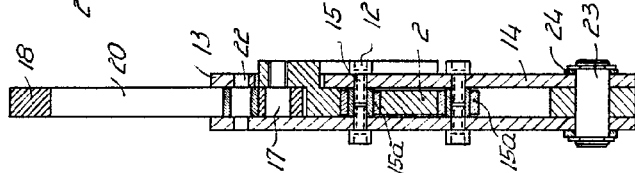
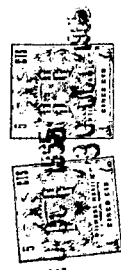
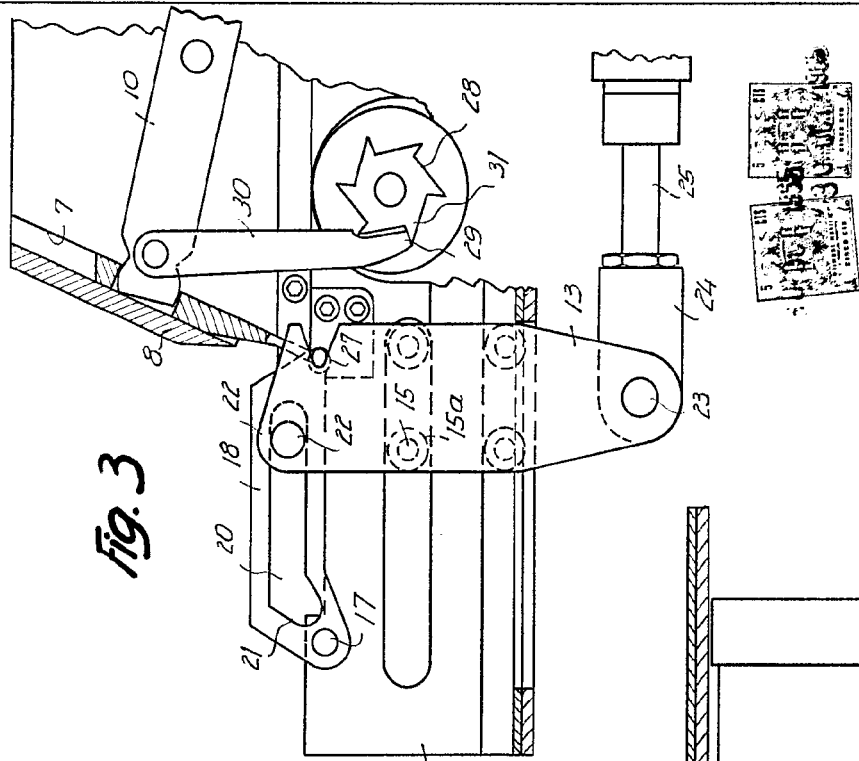

Fig. 3



*Barcelona,
Juan Mitjans Canalda
Ezequiel Giro Marjol
P.A. 1.000.11*

D. JUAN MITJANS CANALDA
D. EZEQUIEL GIRON MARSAL

Fig. 1

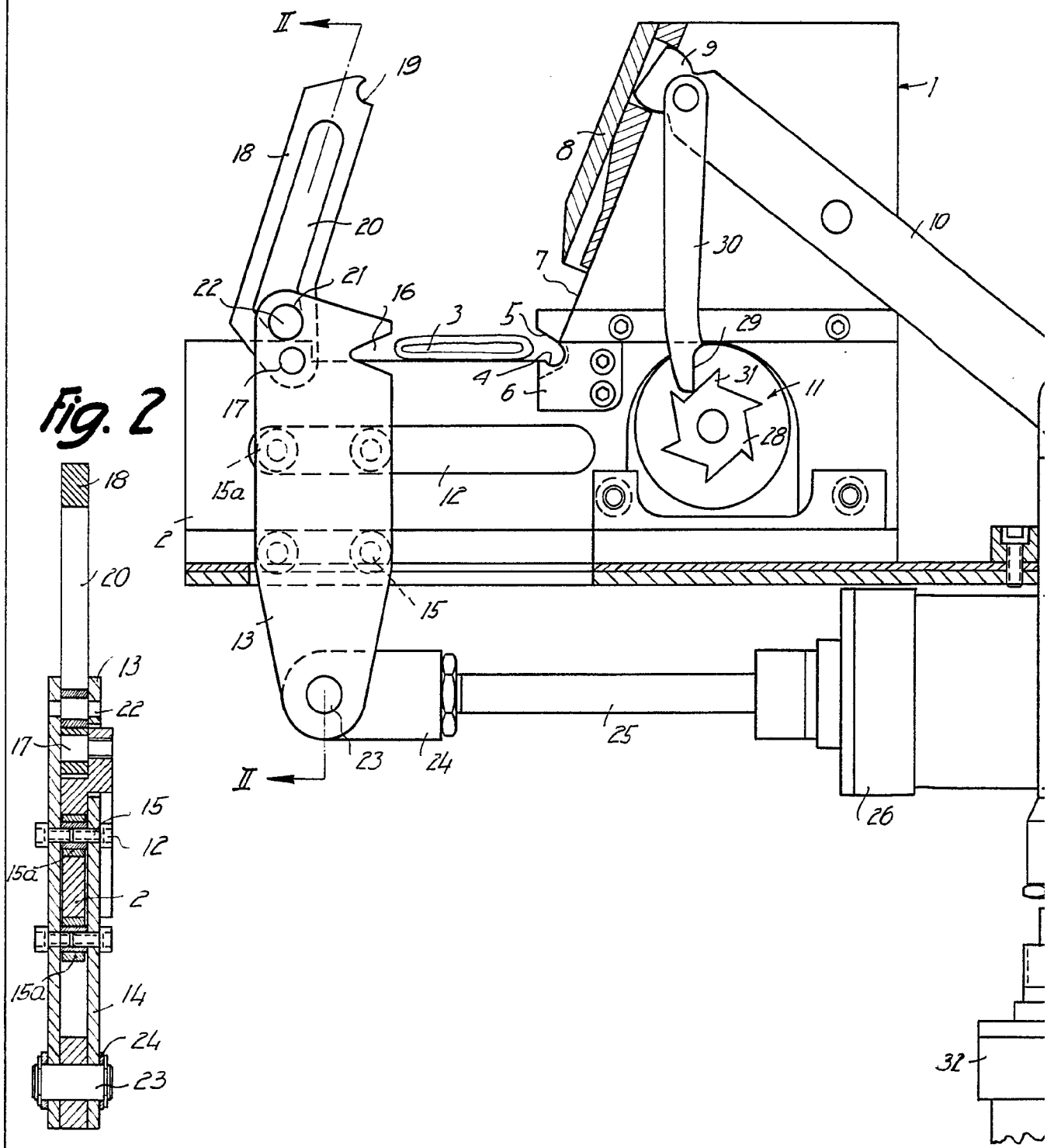
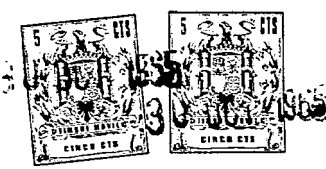
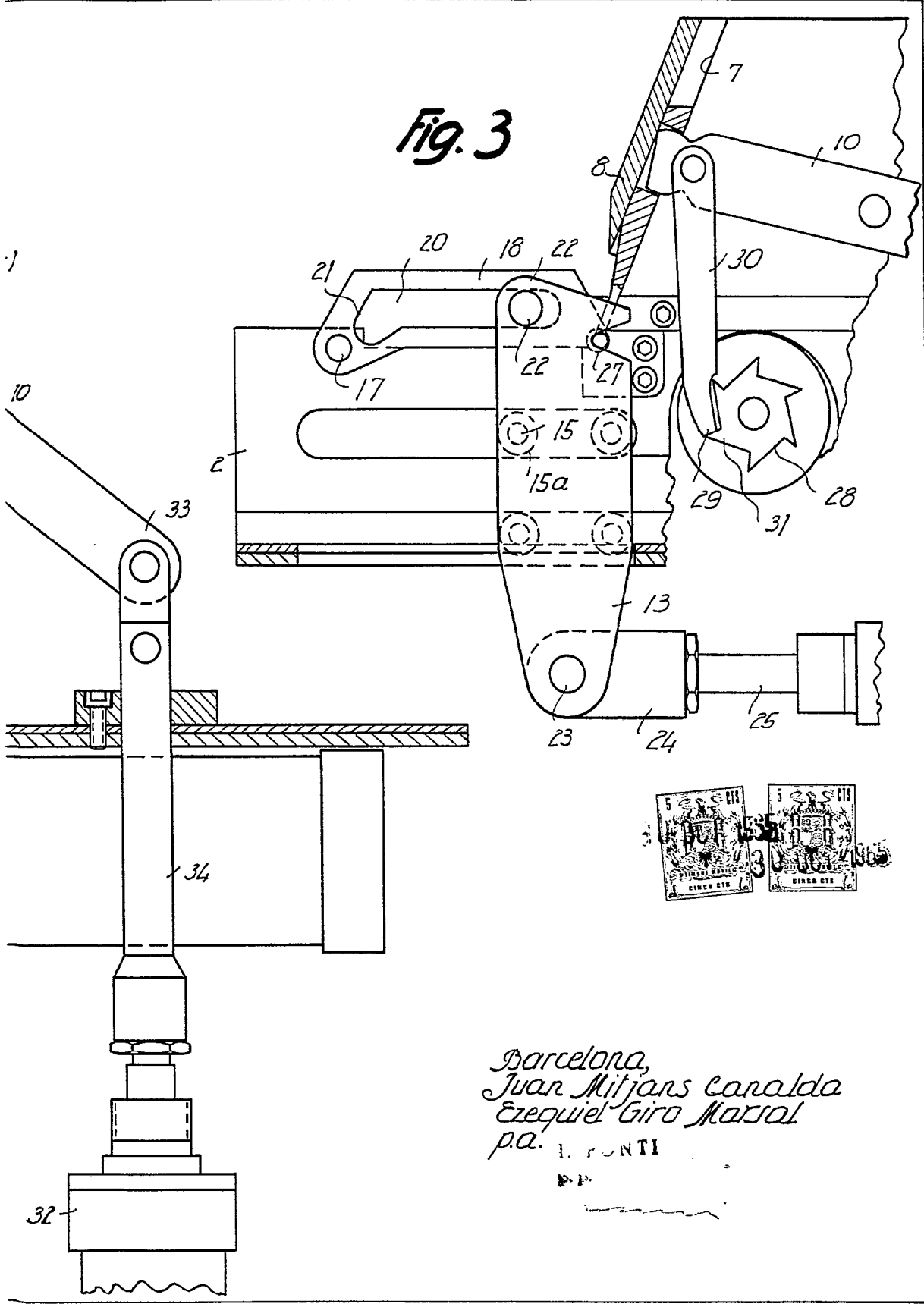

Fig. 3



Barcelona,
Juan Mitjans Canalda
Ezequiel Giro Masal
p.a. I. FONTE

P.P.