



MAY 1966

318515

MEMORIA DESCRIPTIVA

=====

5. Correspondiente al registro de Patente de Introducción que, por diez años, se solicita para España y sus Colonias, a favor de Doña María TORRES CLAVER, de nacionalidad española, residente en Barcelona, calle de Muntaner, nº 6 - - - - -

p o r

"PERFECCIONAMIENTOS INTRODUCIDOS EN LA CONSTRUCCIÓN DE MÁQUINAS LAVADORAS DE PLATOS"

10. Gracias a los perfeccionamientos objeto de esta patente, se logra que en las máquinas lavadoras de platos, vajilla y similares, la cesta sustentadora de estos adminículos se puede retirar con facilidad de la máquina para su carga desde el exterior de la máquina, lo que facilita las opera-

318515



ciones necesarias para ello.

Además, la boquilla de aspersion del líquido trabaja con doble efecto, ya que emite el líquido a presión por sus orificios y recoge el líquido ya inyectado y recogido con un recipiente y lo impulsa por centrifugación.

5.

Otras ventajas existentes ya se irán viendo en la descripción que se realiza a continuación, a título de ejemplo, no limitativo, de una máquina construída según estos perfeccionamientos, acompañándose de una hoja de dibujos en la que:

10.

En la figura 1, se representa, en sección, parte de una máquina de lavar platos, construída según estos perfeccionamientos, vista en sección.

En la figura 2, el elemento aspensor turbina.

15.

En la figura 3, es un alzado, en sección, de la máquina con su puerta frontal bajada y la cesta colocada encima de la superficie de dicha puerta en posición de entrada o salida de la máquina.

20.

En la figura 4, una vista frontal de la misma máquina con la cesta en su interior.

Y en la figura 5, la máquina ya cerrada.

25.

Consiste la invención en que dentro de la cámara de lavado y en su fondo hay una depresión (1) formando cazoleta del centro de la cual emerge hacia arriba la prolongación (2) del rotor del motor, cual prolongación está hueca y por el interior de la cual pasa el líquido inyectado por la bomba de presión y en el mismo eje prolongación del rotor (2) que emerge por la parte superior del fondo de la cámara de lavado hay dispuesta, solidariamente, la turbina (3) de recogida del agua contenida en el fondo de la cámara (1) y ex-

30.

318515

28 MAY 1952



pulsada a presión por aspersion contra las paredes de la cámara.

5. La turbina (3) de recogida de líquido del fondo (1) de la cámara y expulsión por aspersion en su movimiento de giro tiene una prolongación hacia abajo (4) que alcanza casi el fondo (1) de la cazoleta de la cámara que actúa en forma de pala de recogida y luego estrechándose se eleva, sinuosamente, en forma helicoidal, constituyendo una rampa de recogida y elevación del líquido por la presión centrífuga de su giro impulsado por la acción del rotor (2) de la cual es solidaria.

10. En el núcleo de la turbina de las palas helicoidales (1) de expulsión por aspersion del líquido que se encuentra en el fondo (1) de la cámara de lavado presenta radialmente unos orificios (5) que coinciden con los practicados radialmente (6) en el tubo (2) prolongación del rotor del motor (7) por cuales orificios (5) pasa el agua proveniente de la bomba (8) del líquido y sale al exterior a través del cuerpo de la turbina (3).

15. El fondo de la cazoleta (1) está circundado por una elevación (9) sobre de la cual se apoya una rejilla (10) que tiene por misión la de permitir el paso del líquido de lavado pero retener las partículas sólidas de los residuos de los platos y demás elementos que se lavan.

20. Sobre de la rejilla (10) retenedora de las partículas sólidas de lavado se dispone en forma de quita y pon, la cesta (11), de forma conveniente, para la sustentación de platos y vasos de cubertería a lavar en el interior de la cámara de lavados, cuales cestas (11) están perforadas o son de material alámbrico para permitir el paso del líquido

25. 30.

318515



a presión expulsado por la turbina de aspersión (3).

5. Circundando la turbina de aspersión (3) hay en el fondo de la cámara de lavado una resistencia eléctrica, blindada (12), para calentar el líquido contenido en dicha cámara (1).

10. En el fondo (1) de la cámara de lavado hay el oportuno desagüe (13) que cuando la máquina está en funcionamiento, comunica a voluntad, con la bomba de impulsión (8), a presión, del líquido o indistintamente al exterior de la máquina lavadora según convenga.

15. Las cestas (11) sustentadoras de las vajillas y cubertería están dispuestas en forma de quita y pon en el interior de la cámara de lavado y se entran y retiran, a voluntad, en forma deslizante, horizontal, a través de la tapa o portillo (14) que se abate de la máquina, teniendo para tal fin ruedas locas (15) de deslizado y guías (16) en los laterales de dicho portillo (14).

20. En el fondo (1) de la cámara de lavado y adosados a la pared formativa de la depresión anular de la misma hay unos tabiques verticales (17) de inclinación angular adecuada que tienen por misión la de romper las venas de agua evitando los remolinos que se producirían al girar la hélice y además conseguir que el agua quede paralizada en el fondo de la cámara de lavado para que pueda ser recogida por las palas del extremo inferior de las aspas en forma helicoidal de la turbina a fin de que ésta, con su giro además de recogerla la eleve por su rampa helicoidal (4) y la esparza con suficiente presión, para que choque contra las partículas adheridas en las superficies a lavar, arrancándolas.

30. En la parte frontal (18) de la máquina existen los

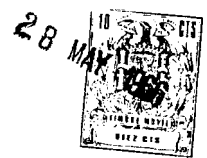

318515

mandos (19) de accionamiento del motor eléctrico; de la bomba impulsora del líquido a presión y de la resistencia eléctrica.

5. Para coadyuvar al lavado y aclarado de la vajilla y cubertería, en la parte superior de la cámara de lavado potestativamente se dispone una boquilla de expulsión de agua (19), a presión, comunicante con los conductos (20) provenientes de la bomba de inyección (8) de la máquina.

10. Habiéndose descrito ampliamente la naturaleza del invento, así como su realización en la práctica, se hace constar que el mismo es susceptible de variaciones de detalle, sin que por ello se altere su principio fundamental que constituye la esencia de la invención.

N O T A

15. Descrito el objeto de la invención, lo que se declara como no divulgado ni practicado ni puesto en ejecución en España, comprende las siguientes reivindicaciones:

20. 1ª.- Perfeccionamientos introducidos en la construcción de máquinas lavadoras de platos, caracterizados por el hecho de que dentro de la cámara de lavado y en su fondo hay una depresión formando cazoleta, del centro de la cual emerge hacia arriba la prolongación del rotor del motor cual prolongación está hueca y por el interior de la cual pasa el líquido inyectado por la bomba de presión y en el mismo eje
25. prolongación del rotor que emerge por la parte superior del fondo de la cámara de lavado hay dispuesta, solidariamente, la turbina de recogida del agua contenida en el fondo de la cámara y expulsada a presión por aspersion contra las paredes de la cámara.

318515

28



2ª.- Perfeccionamientos introducidos en la construcción de máquinas lavadoras de platos, según la anterior reivindicación, en los que la turbina de recogida de líquido del fondo de la cámara y expulsión por aspersión en su movimiento de giro tiene una prolongación hacia abajo que alcanza casi el fondo de la cazoleta de la cámara que actúa en forma de pala de recogida y luego estrechándose se eleva sinuosamente, en forma helicoidal, constituyendo una rampa de recogida y elevación del líquido por la presión centrífuga de su giro impulsado por la acción del rotor de la cual es solidaria.

3ª.- Perfeccionamientos introducidos en la construcción de máquinas lavadoras de platos, según las anteriores reivindicaciones, en las que en el núcleo de la turbina de las palas helicoidales de expulsión por aspersión del líquido que se encuentra en el fondo de la cámara de lavado presenta radialmente unos orificios que coinciden con los practicados radialmente en el tubo prolongación del rotor del motor por cuales orificios pasa el agua proveniente de la bomba del líquido y sale al exterior a través del cuerpo de la turbina.

4ª.- Perfeccionamientos introducidos en la construcción de máquinas lavadoras de platos, según las anteriores reivindicaciones, en los que el fondo de la cazoleta está circundado por una elevación sobre de la cual se apoya una rejilla que tiene por misión la de permitir el paso del líquido de lavado pero retener las partículas sólidas de los residuos de los platos y demás elementos que se lavan.

5ª.- Perfeccionamientos introducidos en la construcción de máquinas lavadoras de platos, según las anteriores

318515

28 MAR



- reivindicaciones, en los que sobre de la rejilla retenedora de las partículas sólidas de lavado se dispone en forma de quita y pon, la cesta, de forma conveniente, para la sustentación de platos y vasos y cubertería a lavar en el interior de la cámara de lavados, cuales cestas están perforadas o son de material alámbrico para permitir el paso del líquido a presión expulsado por la turbina de aspersión.
- 5.
- 6ª.- Perfeccionamientos introducidos en la construcción de máquinas lavadoras de platos, según las anteriores reivindicaciones, en los que circundando la turbina de aspersión hay en el fondo de la cámara de lavado una resistencia eléctrica, blindada, para calentar el líquido contenido en dicha cámara.
- 10.
- 7ª.- Perfeccionamientos introducidos en la construcción de máquinas lavadoras de platos, según las anteriores reivindicaciones, en los que en el fondo de la cámara de lavado hay el oportuno desagüe que cuando la máquina está en funcionamiento, comunica a voluntad, con la bomba de impulsión, a presión, del líquido o indistintamente el exterior de la máquina lavadora según convenga.
- 15.
- 20.
- 8ª.- Perfeccionamientos introducidos en la construcción de máquinas lavadoras de platos, según las anteriores reivindicaciones, en los que las cestas sustentadoras de las vajillas y cubertería están dispuestas en forma de quita y pon en el interior de la cámara de lavado y se entran y retiran, a voluntad, en forma deslizante, horizontal, a través de la tapa o portillo que se abate de la máquina, teniendo para tal fin ruedas locas de deslizado y guías en los laterales de dicho portillo.
- 25.
- 30.
- 9ª.- Perfeccionamientos introducidos en la construc-



- ción de máquinas lavadoras de platos, según las anteriores reivindicaciones, en los que en el fondo de la cámara de lavado y adosados a la pared formativa de la depresión anular de la misma hay unos tabiques verticales de inclinación angular adecuada que tienen por misión la de romper las venas de agua evitando los remolinos que se producirían al girar la hélice y además conseguir que el agua quede paralizada en el fondo de la cámara de lavado para que pueda ser recogida por las palas del extremo inferior de las aspas en forma helicoidal de la turbina a fin de que ésta, con su giro además de recogerla la eleve por su rampa helicoidal y la esparza con suficiente presión, para que choque contra las partículas adheridas en las superficies a lavar, arrancándolas.
- 5
- 10.
15. 10ª.- Perfeccionamientos introducidos en la construcción de máquinas lavadoras de platos, según las anteriores reivindicaciones, en los que en la parte frontal de la máquina existen los mandos de accionamiento del motor eléctrico; de la bomba impulsora del líquido a presión y de la resistencia eléctrica.
- 20.
25. 11ª.- Perfeccionamientos introducidos en la construcción de máquinas lavadoras de platos, según las anteriores reivindicaciones, en los que para coadyuvar al lavado y aclarado de la vajilla y cubertería, en la parte superior de la cámara de lavado potestativamente se dispone una boquilla de expulsión de agua, a presión, comunicante con los conductos provenientes de la bomba de inyección de la máquina.
30. 12ª.- PERFECCIONAMIENTOS INTRODUCIDOS EN LA CONSTRUCCIÓN DE MÁQUINAS LAVADORAS DE PLATOS.

28



318515

Según se describe y reivindica en la presente Memoria descriptiva, que consta de nueve hojas foliadas y escritas por una sola cara y acompañada de una hoja de dibujos.

Barcelona para Madrid, a siete de Octubre de mil novecientos sesenta y cinco.

E. A. A.,
Antonio Aricha
p. p.

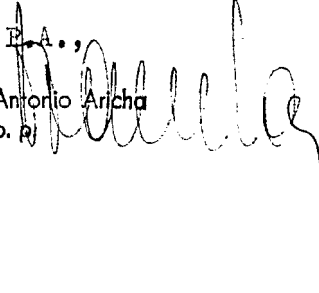

18 MAY 1965

FIG. 1

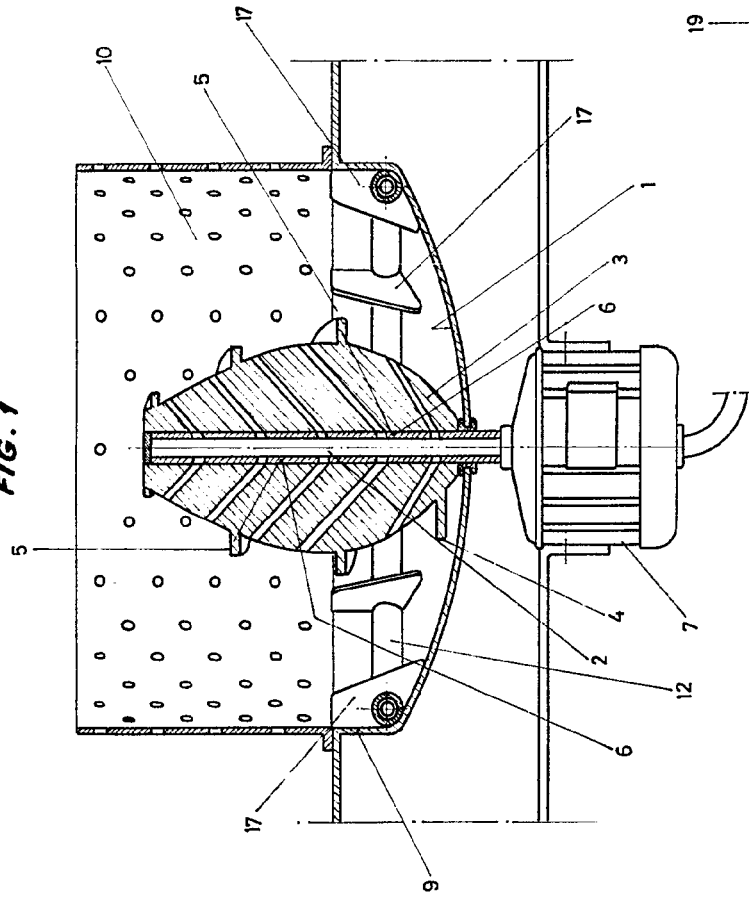

FIG. 2

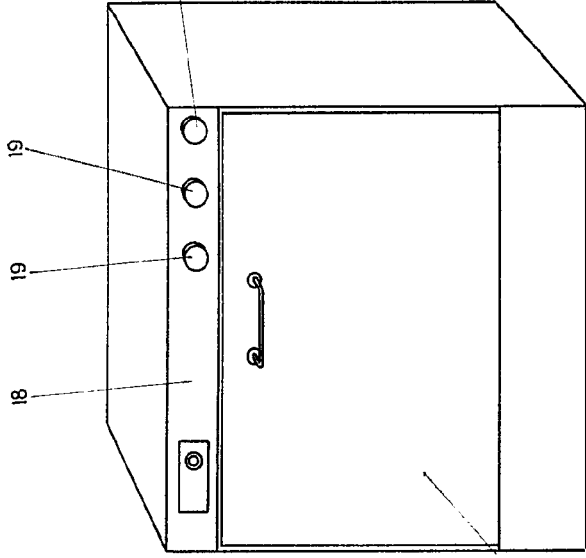
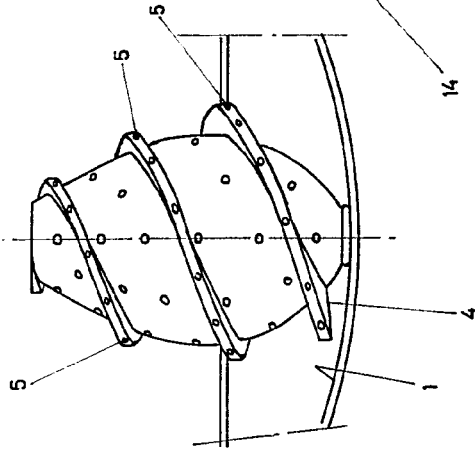

FIG. 5

FIG. 4

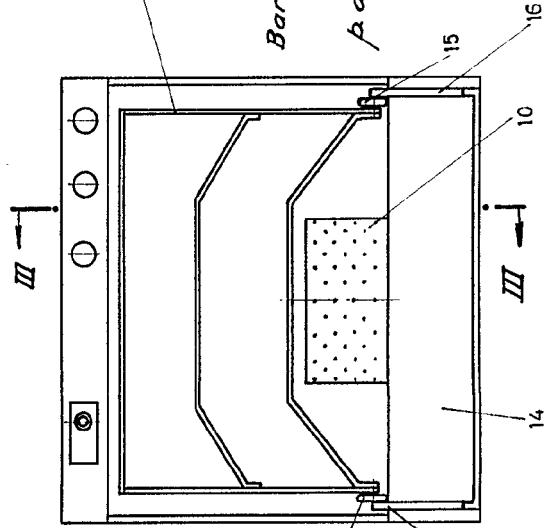
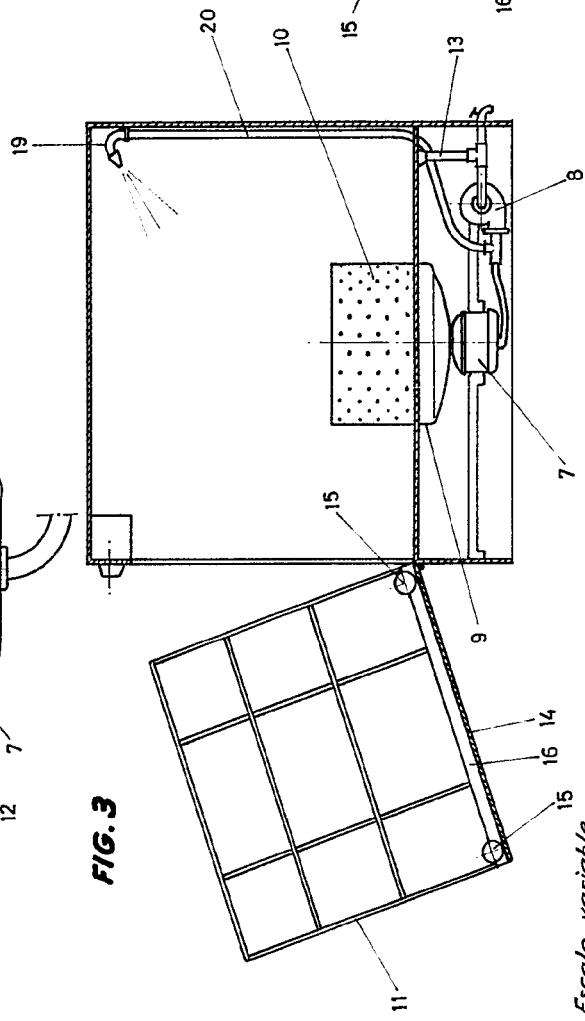

FIG. 3



Barcelona para Madrid,
7 de Octubre 1965.

pa. Antonio Ariza
P.º

Escala variable

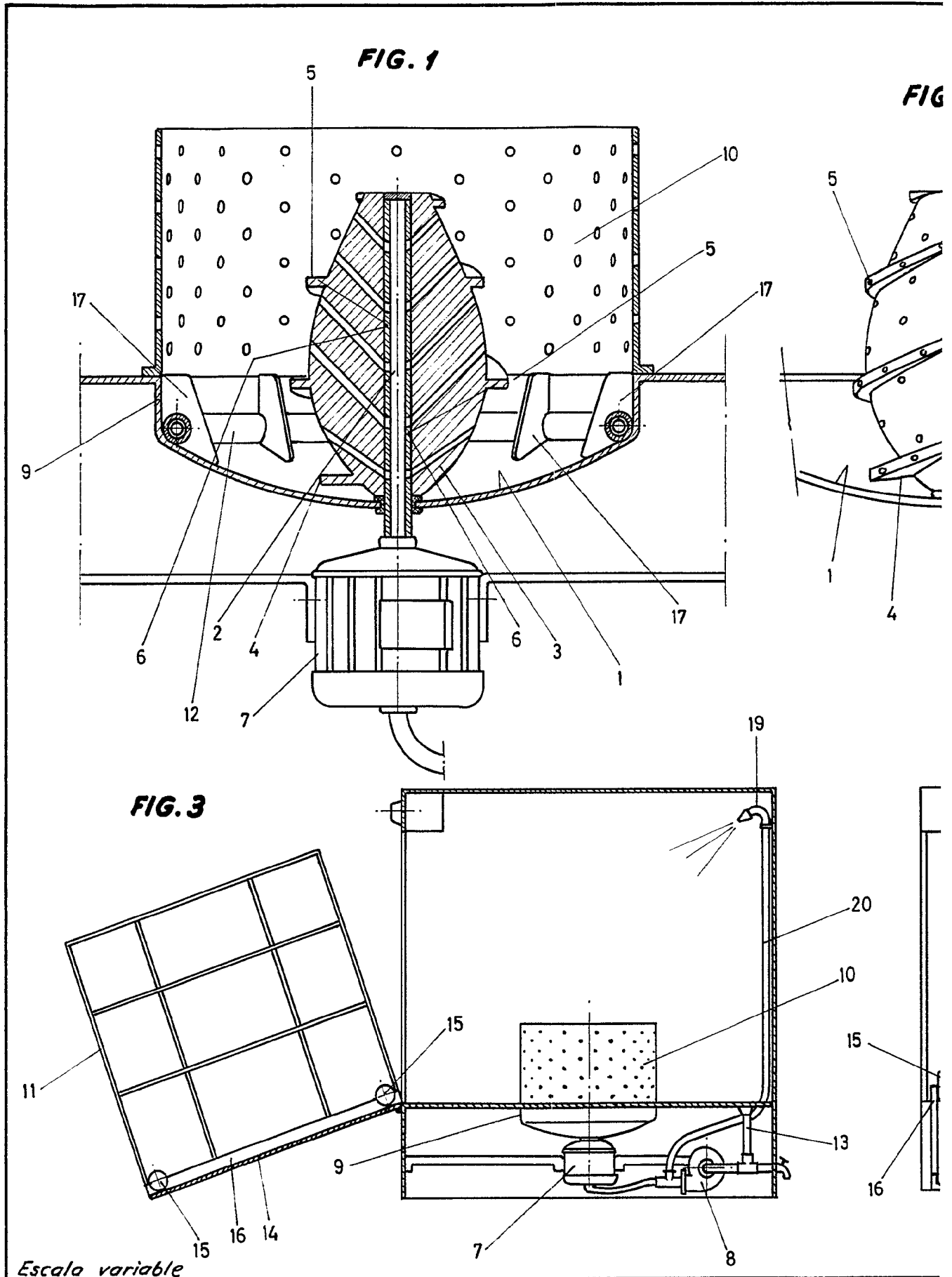

FIG. 2

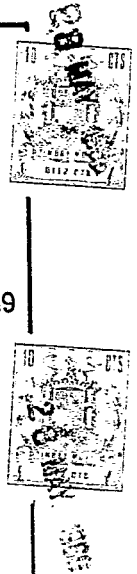
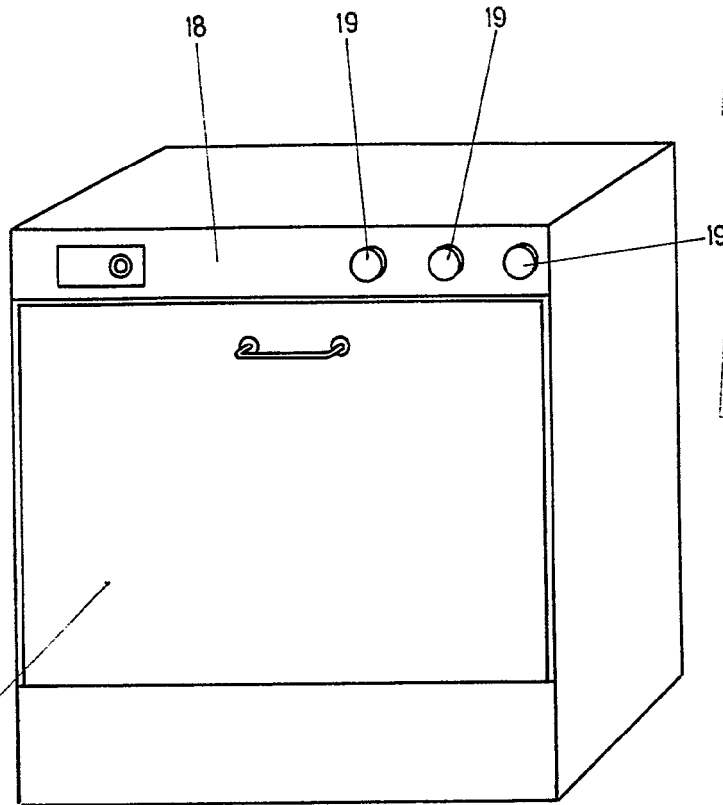
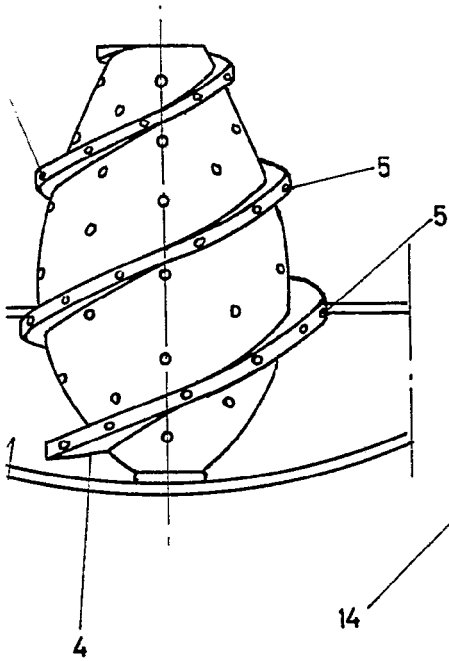
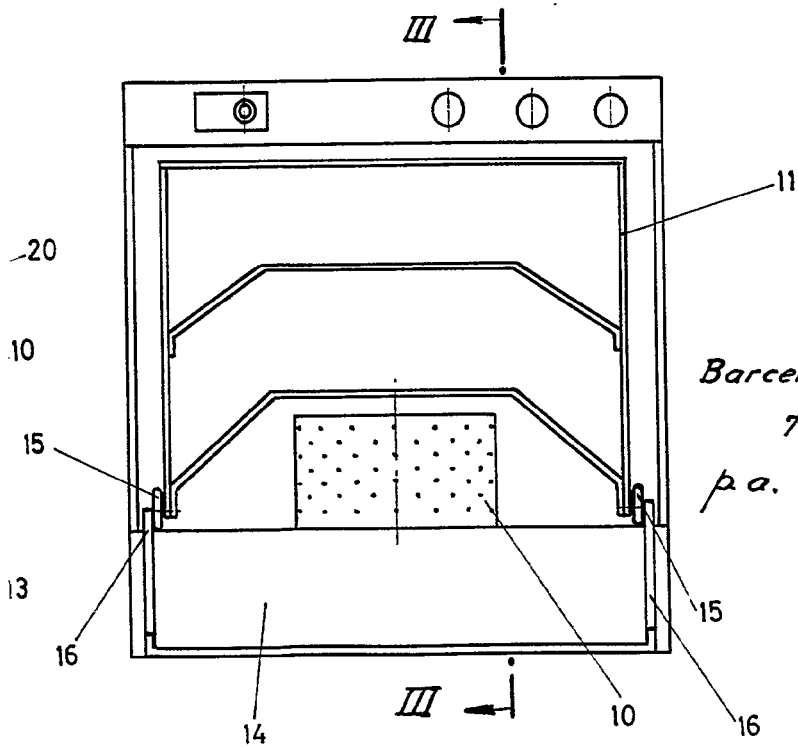

FIG. 5

FIG. 4



Barcelona para Madrid,
7 de Octubre 1965.

pa. Antonio Aricha
P. G.