

CH/M



318181

memoria descriptiva

CLASE DE REGISTRO Una Patente de Invención, por veinte años en España.

NOMBRE Y NACIONALIDAD DEL SOLICITANTE D. Victoriano GOMEZ BEGI
(de nacionalidad española)

RESIDENCIA Y DOMICILIO Madrid, Guzmán el Bueno, 62

OBJETO " MEJORAS EN LA CONSTRUCCION DE NEUMATICOS SIN CAMARA
PARA TODA CLASE DE VEHICULOS ".

318181



1

La presente patente de invención se refiere a mejoras en la construcción de neumáticos sin cámara para toda clase de vehículos, mediante las cuales se establece tal dispositivo de rodaje y amortiguamiento para automóviles, motocicletas, bicicletas, tractores para faenas agrícolas, aviones y otros vehículos, apto para sustituir ventajosamente al neumático corriente, que consta de un tubo de goma o cámara (que es el neumático propiamente dicho), que se infla de aire a presión apropiada a través de una válvula y de la cubierta o envuelta protectora, de caucho y tejido, en cuya superficie exterior van practicadas ranuras o dibujos antideslizantes.

5

10

15

La disposición mejorada que se reivindica corresponde al tipo de los neumáticos sin cámara en que la cubierta tiene una capa interior de una goma sintética blanda y como pastosa, que en caso de pinchazo realiza el taponamiento.

20

Por las mejoras que se reivindican, en la cámara comprendida entre la cubierta y la llanta, se adicionan una serie de piezas elásticas que forman un conjunto concéntrico con aquella, y en caso de reventón evitan que los talones de la cubierta se salgan de sus alojamientos en la llanta.

25

Cada una de esas piezas características tiene una forma de seta, con un cuerpo esférico, al que falta un segmento, y en el correspondiente plano de corte lleva practicada una cavidad, del centro de la cual, y coaxialmente con la pieza, parte un vástago, con un ensanchamiento en su extremo, destinado a apoyar en la parte central de la llanta. En la parte esférica existe un taladro, que aumenta la elasticidad del conjunto.

318181



- 2

1

Para facilitar la comprensión de la disposición reseñada, al mismo tiempo que para dar a conocer detalles de la misma, a continuación se describe una forma de realización del objeto del presente registro, haciendo referencia a las figuras que acompañan a esta memoria, las cuales dado su fin primordialmente ilustrativo, deberán interpretarse como desprovistas de todo alcance limitativo, respecto a la amplitud de la protección legal que se solicita, ya que en la forma, dimensiones y materiales con que se realicen las posibles aplicaciones, se tendrá en cuenta las características de cada caso, sin por ello afectar a la esencialidad reivindicada.

10

La fig. 1 presenta en sección transversal la deformación sufrida por un neumático usual, al perder aire por reventón o pinchazo.

15

La fig. 2, de modo análogo, se refiere a un neumático sin cámara, con el nuevo acoplamiento.

La fig. 3 en alzado y sección diametral, muestra la pieza clave del acoplamiento.

20

La fig. 4 corresponde a su proyección en planta.

La fig. 5, en analogía con la fig. 1, ilustra en sección transversal, como trabaja un neumático después del reventón, cuando está establecido de acuerdo con este registro.

25

La fig. 6 es la sección parcial de un

318181



- 3 -

1 neumático con los acoplamientos reivindicados.

Con referencia a dichas figuras y a los números que sobre ellas designan las partes y detalles del elemento representado, que interesan a los fines de esta memoria, la descripción del mismo es como sigue:

5 En la disposición usual (fig. 1) la cubierta 1, al deformarse por reventón o pinchazo, pasa a tomar la forma 2, por falta de presión, pasando su talón a ocupar, respecto a la aleta 4 de la llanta 5, la posición que se indica en 10 3, desencajada de aquella.

El acoplamiento que se reivindica utiliza la pieza o seta 6 (figs. 2 á 4), con el apéndice o vigueta de sujeción 10; vaciado anular 9, que constituye una cámara de aire; y taladro 8 de flexión de la seta. La anchura 7 de la seta, coincide con la separación entre los talones encajados en 15 la llanta 5; y la colocación es la que se aprecia en la fig. 2, en vista transversal y en la fig. 6 según el contorno de la cubierta 1, quedando la cámara 11 de aire entre las setas, cubierta y llanta o superficie de rodadura.

20 Al perder el neumático aire (figs. 5 y 6) la cubierta 1 llega a apoyar sobre las piezas 6, que por su elasticidad aseguran la sujeción de la cubierta en la llanta.

N O T A

=====

25 La presente patente de invención, comprende las siguientes reivindicaciones:

1.- Mejoras en la construcción de neumáticos sin cámara para toda clase de vehículos, caracterizadas

318181



- 4 -

1 porque sobre todo el contorno de la parte central de la llanta,
van dispuestas unas piezas elásticas, tangentes entre sí, cons-
tituidas por un cuerpo esférico, seccionado paralelamente a uno
de sus planos diametrales, en cuya sección presentan una cavi-
5 dad, a partir de cuyo fondo se prolongan, coaxilmente con la
pieza, en un vástago que presenta un ensanchamiento, que consti-
tuye el apoyo en la llanta; siendo la anchura de la parte sec-
cionada, coincidente con la separación entre los talones de la
cubierta, de modo que la pieza ajusta entre ellos, apretándolos
10 contra las aletas de la llanta.

2.- Mejoras, según la reivindicación an-
terior, caracterizadas porque las piezas elásticas que se alo-
jan entre la llanta y la cubierta, dejando una cámara de aire,
presentan un taladro paralelo al plano de la indicada sección.

15 3.- Mejoras en la construcción de neumá-
ticos sin cámara para toda clase de vehículos.

Según se describe y reivindica en esta
memoria descriptiva y se ilustra con los dibujos que a la mis-
ma se acompañan.

20 Consta dicha memoria de cuatro hojas fo-
liadas y escritas a máquina por una sóla de sus caras.

Madrid, 6 de Octubre de 1.965

CARLOS ROEB

25

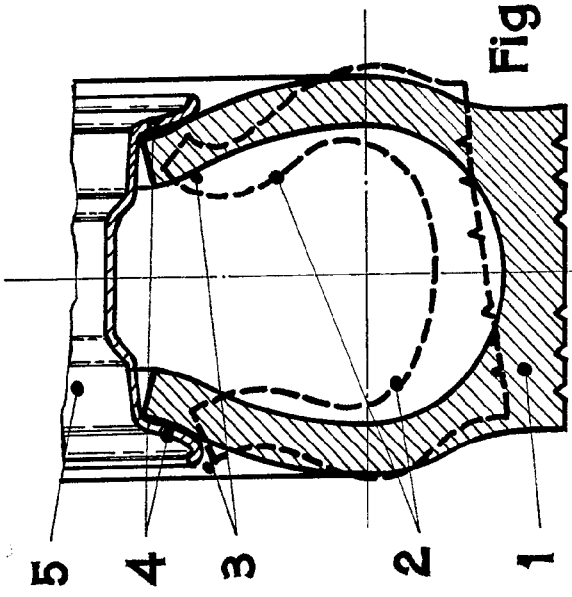

Fig. 1.

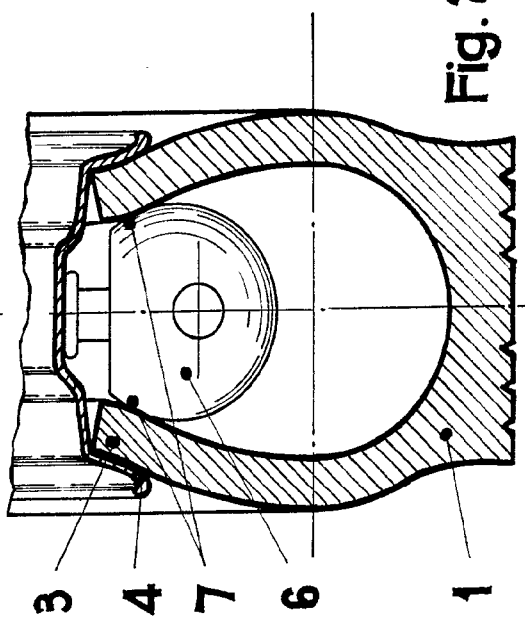

Fig. 2.

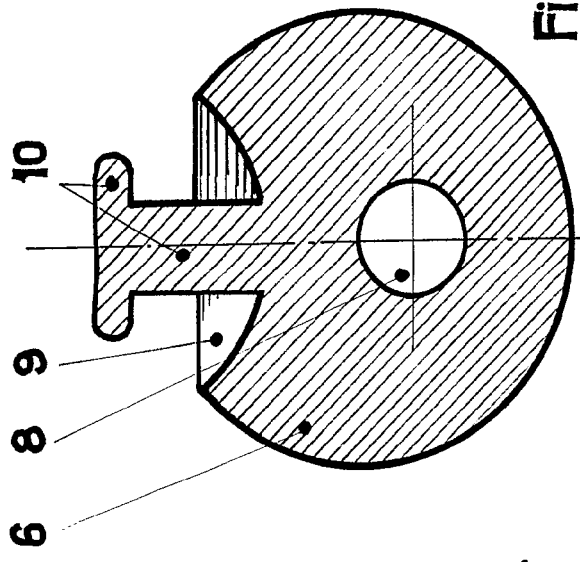

Fig. 3.

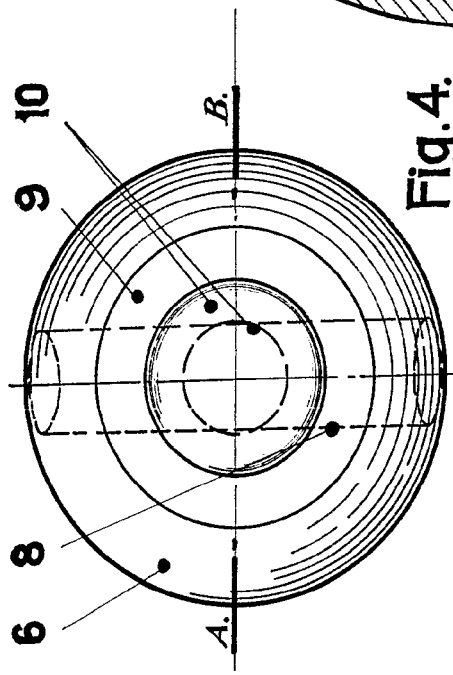

Fig. 4.

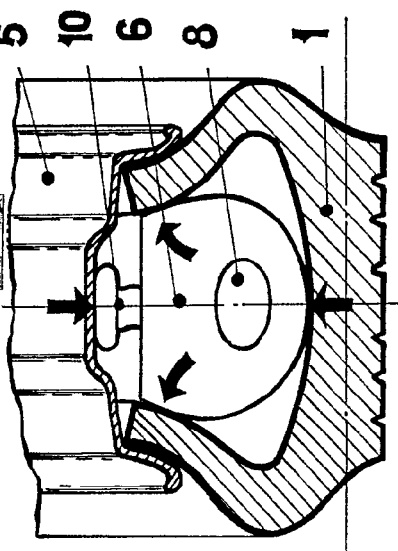

Fig. 5.

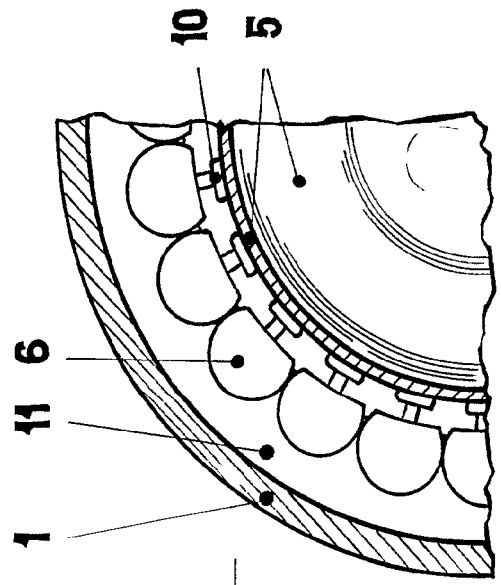

Fig. 6.

ESCALA VARIABLE

UNIVERSIDAD DE LOS RÍOS

1977

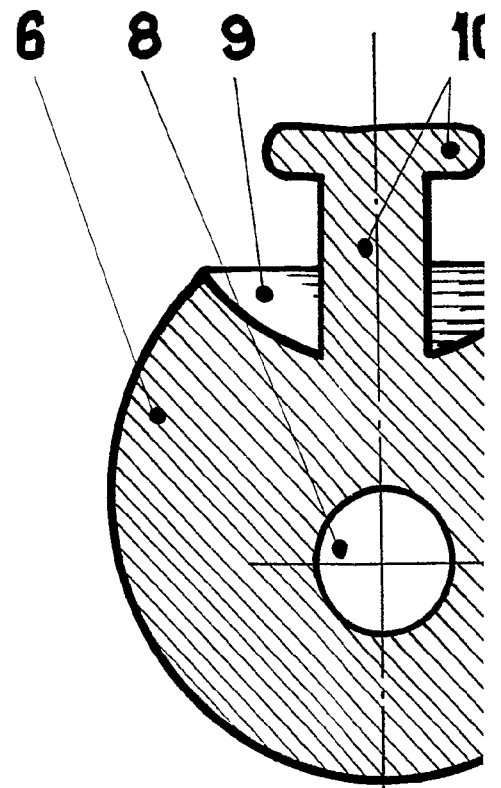
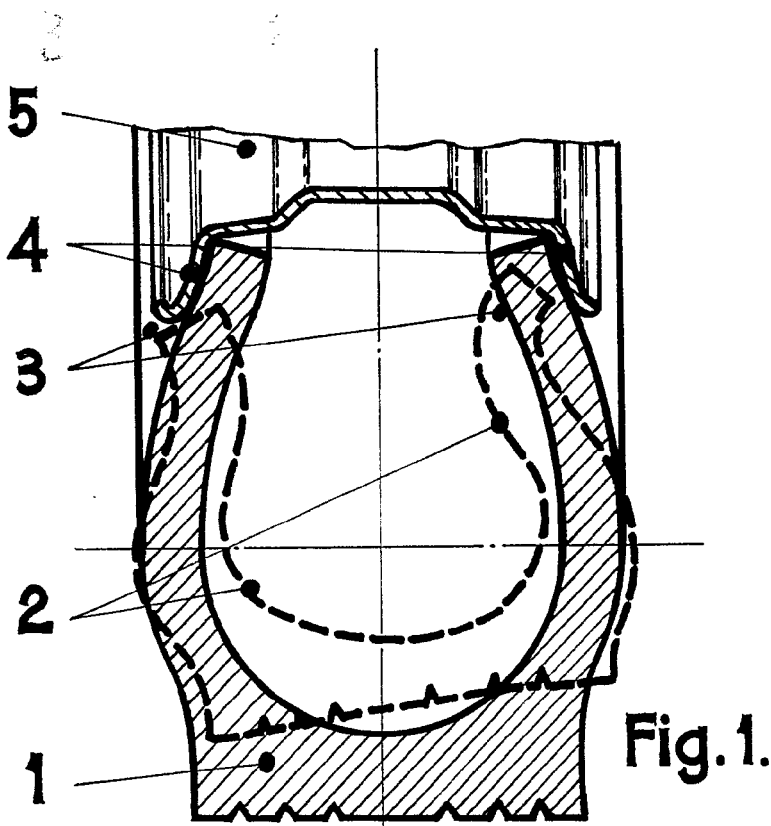

Fig. 1.

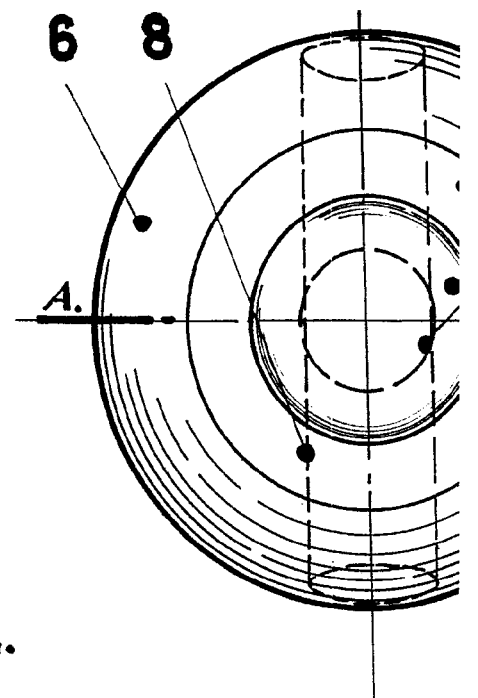
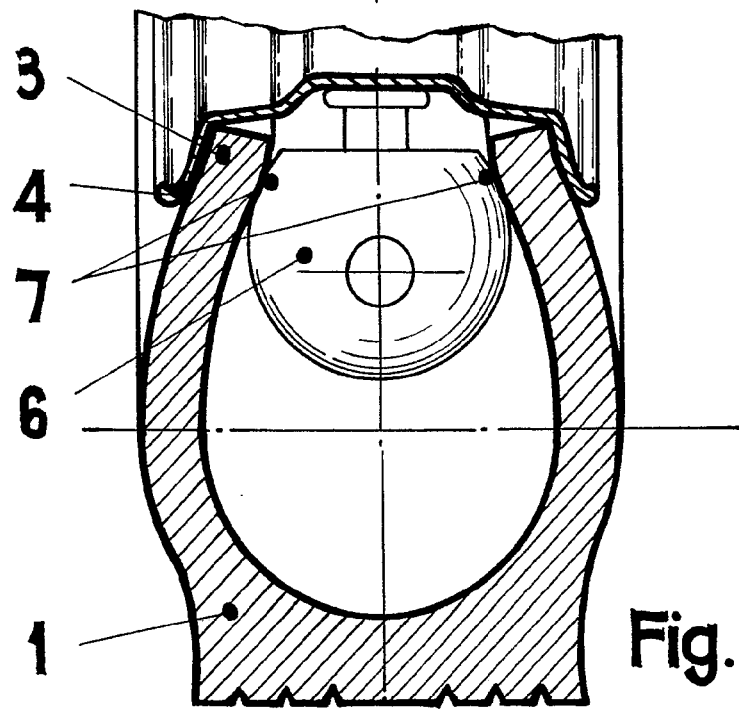

Fig. 2.

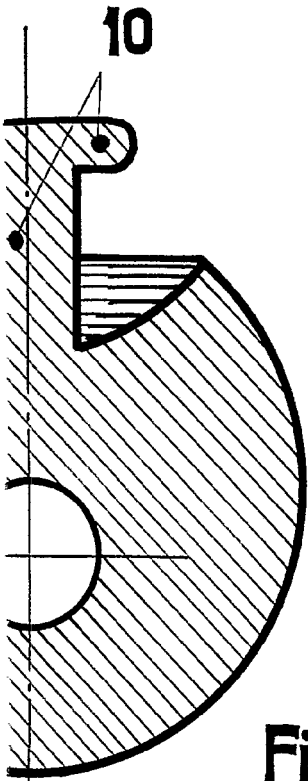

Fig. 3.

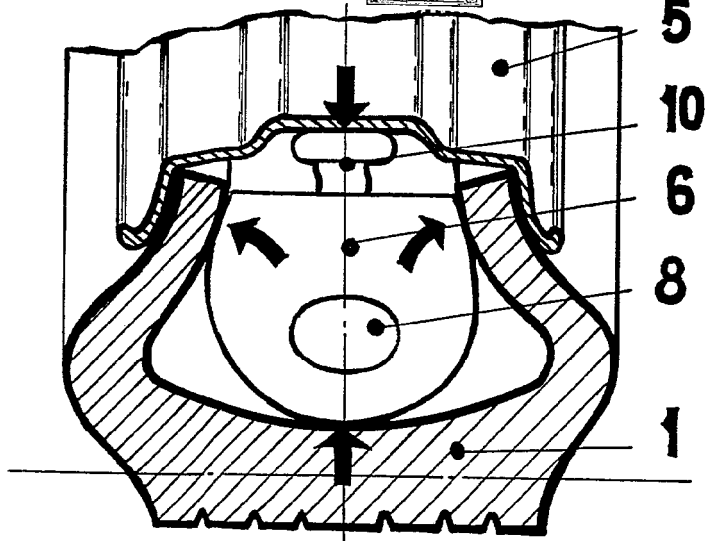

Fig. 5.

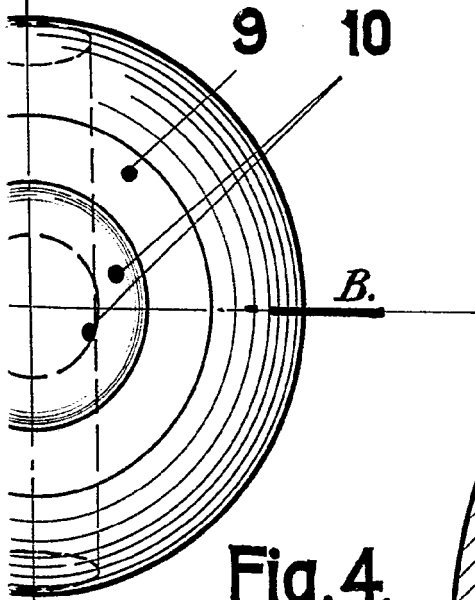

Fig. 4.

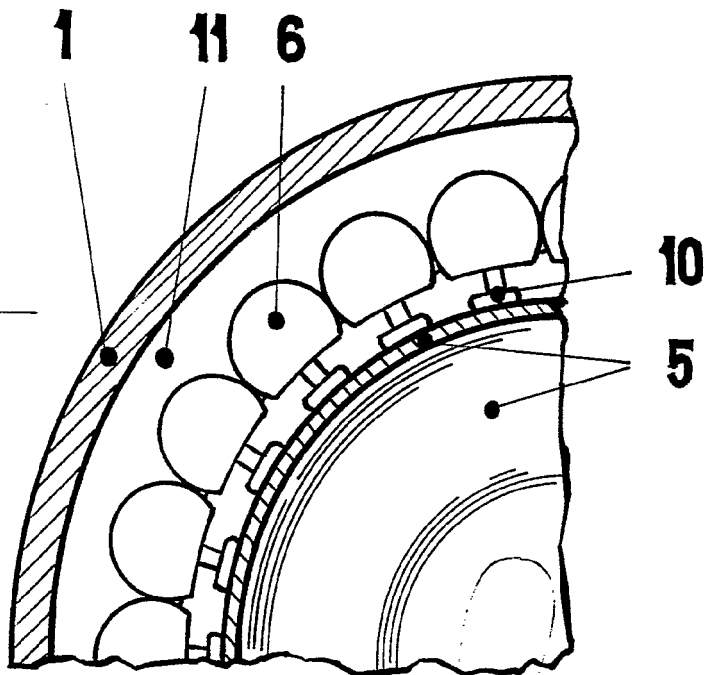

Fig. 6.

ESCALA VARIABLE

CARLOS ROSS

D.P./11/11
11/11/65