

317910



317910

MEMORIA DESCRIPTIVA

DE UNA PATENTE DE INTRODUCCION, POR DIEZ AÑOS EN ESPAÑA, A FAVOR DE DON JOHN BAILEY DALTON SHONE, DE NACIONALIDAD BRITANICA, RESIDENTE EN MADRID (ESPAÑA) Paseo del Pintor Rosales, 48

s o b r e:

"INSTALACION MOVIL PARA LA FABRICACION, CONSERVACION Y VENTA DE PRODUCTOS LACTEOS Y BEBIDAS REFRESCANTES"

=====

Con la presente solicitud se trata de proteger una instalación móvil para la fabricación, conservación y venta de productos lácteos y bebidas refrescantes, con la cual dadas sus características y finalidad se consiguen grandes ventajas, ventajas éstas que se irán desprendiendo a lo largo de la presente descripción.

La instalación móvil que nos ocupa es una unidad autónoma movida a motor, la cual comprende un surtidor para productos helados blandos; una mezcladora-batidora para mezclar leche, productos de distintos sabores y preparar batidos de leche y

317910 28



maltas, etc.; un suministrador de mezcla para almacenaje de mezcla helada, leche helada, etc.; una barra de almibar refrigerada para echar encima de los helados; un acondicionador de aire para comodidad del operador en los días calurosos de verano; un cambiador de calor múltiple para agua caliente; y un motor de gasolina a toda prueba que proporciona energía para compresor y sus necesidades eléctricas. Todo esto incluido y completo en una unidad.

Por lo que respecta a materiales se emplearán todos aquellos que resulten aptos para el fin a que se les destina.

En cuanto a tamaños y formas de la unidad móvil serán objeto de variación, pues dependerá del tipo y características del vehículo sobre el cual se lleva a cabo su montaje y acondicionamiento.

La unidad móvil no es tan solo un congelador surtidor de productos lácteos, entre ellos principalmente el helado, y de bebidas refrescantes tales como zumos de frutas y bebidas carbónicas, sino que es también un sistema acondicionador de aire completo, aún superior al sistema separado que requiere una unidad condensadora completa, bobina de ventilador, alojamiento, tubería, racores y circuitos de control. Es un almacén completo de mezcla muy superior a los anteriores pues alimenta directamente al depósito de mezcla lo que normalmente requiere una unidad completa de condensación, etc.,. Es también un generador completo también muy superior porque elimina el gran generador y su sistema de cables. Es un calentador completo de agua que sustituye a los elementos eléctricos y los cables de conexión.

Su acabado se realiza en acero inoxidable para darle una mayor belleza y facilitar la limpieza y hacerlo resistente.

El vehículo presenta una gran visibilidad con vidrios de

317910

28



color para eliminar un calor excesivo en el interior y evitar que se deslumbre el conductor. Unas ventanillas de servicio amplias a la altura apropiada a ambos lados del vehículo permiten servir convenientemente a los clientes.

5 Va dotado de un acondicionador de aire extra-grande para la comodidad del operador y equipo refrigerador necesario; todo el aire caliente se expulsa al exterior para conseguir una eficacia congeladora máxima para cualquier temperatura exterior. Dos congeladores de excelente calidad sirven dos gustos de he-

10 lados deliciosos. Armario refrigerado con una capacidad de 227 litros para la mezcla. Un generador accionado por motor de gasolina ofrecerá la energía necesaria para el alumbrado y aparatos a un voltaje de 110-22. Depósito para suministro de

15 de unos 113 litros. Calentador de agua eléctrico completamente automático, situado debajo del nivel del grifo para evitar un drenaje accidental del calentador con el consiguiente daño.

Asimismo va dotado de una zona de almacenamiento y otra serie de innumerables elementos dispuestos para comodidad y

20 fácil movimiento del operador dentro de la unidad móvil.

Para mejor comprensión de la descripción que sigue, se adjuntan dibujos a los cuales se hará constante referencia a lo largo de la misma, siempre a título de ejemplo no limitativo.

25 La figura representa es un dibujo esquemático que muestra la planta de la instalación o unidad móvil que nos ocupa.

Consiste la presente solicitud en una instalación móvil para la fabricación, conservación y venta de productos lácteos y bebidas refrescantes, caracterizada porque la misma está

30 constituida por un vehículo a motor (1) debidamente carrozado

317910



en cuyo interior se dispone un acondicionador de aire (2) con sus correspondientes controles internos, dispuesto en la parte divisoria de la cabina para el conductor y conjuntamente al almacén.

5 En la parte de atrás de la unidad se disponen unos refrigeradores gemelos (3), y conjuntamente a los mismos un armario (4) para conos, cuyo armario es calentado eléctricamente para conservar a dichos conos siempre blandos, al igual que en el otro lateral unas pilas gemelas (5) y para el lavado de manos (5')
10 con agua caliente y fría y su correspondiente surtidor de jabón. Delante de los refrigeradores gemelos se dispone una mezcladora batidora, y por último conjuntamente al armario de conos un cajón (6) para la recaudación de la venta.

15 Detrás de la instalación referida en el párrafo anterior y con separación por medio de un tabique (7) se acondiciona la correspondiente unidad de fuerza (8), el depósito de agua caliente (9) y un generador (10), y también otro depósito (11) para almacenamiento de agua.

20 En la cabina del conductor (12) se dispone un espacio de almacenamiento (13), disponiéndose un tabique divisorio (14) con su correspondiente puerta que dividirá la citada cabina del resto del interior del vehículo, acomodándose junto a éste tabique (14) un área refrigerada (15) con su correspondiente puerta para el acondicionamiento de productos que sea necesario mantener a una temperatura determinada.
25

 En un lateral del vehículo se practica una ventanilla de servicio (16) para la expendedoría de los productos al público.

 Por último hemos de citar el acondicionamiento de una pluralidad de recipientes (17) para el almibar con sus correspondientes bombas (18) para ser servido en los productos que se han
30 de expender.



Si bien la forma de ejecución aquí descrita constituye aplicación preferente de la presente invención, podrán introducirse modificaciones de forma y de detalle sin que por ello varíe la esencialidad de la misma, la cual se reivindica en la siguiente

N O T A

En resumen; la presente solicitud recaerá sobre las siguientes reivindicaciones:

10 1ª.-Instalación móvil para la fabricación, conservación y venta de productos lácteos y bebidas refrescantes, caracterizada porque la misma está constituida por un vehículo a motor debidamente carrozado en cuyo interior se dispone un acondicionador de aire con sus correspondientes controles internos, dispuesto en la parte divisoria de la cabina para el conductor y conjuntamente al almacén.

20 2ª.-Instalación móvil para la fabricación, conservación y venta de productos lácteos y bebidas refrescantes, según la reivindicación anterior, caracterizada porque en la parte de atrás de la unidad se disponen unos refrigeradores gemelos, y conjuntamente a los mismos un armario para conos, cuyo armario es calentado eléctricamente para conservar a dichos conos siempre blandos, al igual que en el otro lateral se sitúan unas pilas gemelas y para el lavado de manos con agua caliente y fría, con su correspondiente surtidor ésta última, de jabón,

25 llevando delante de los refrigeradores gemelos una mezcladora batidora.

30 3ª.-Instalación móvil para la fabricación, conservación y venta de productos lácteos y bebidas refrescantes, según las reivindicaciones anteriores, caracterizada porque detrás de la instalación descrita y con separación por medio de un tabique

317910 28



se acondiciona la correspondiente unidad de fuerza, el depósito de agua caliente, un generador y otro depósito para el almacenamiento de agua.

5 4ª.-Instalación móvil para la fabricación, conservación y venta de productos lácteos y bebidas refrescantes, según las reivindicaciones anteriores, caracterizada porque en la cabina del conductor se dispone un espacio de almacenamiento, situándose un tabique divisorio con su correspondiente puerta, que dividirá la cabina del resto del interior del vehículo, acomodándose junto a éste tabique un área refrigerada con su correspondiente puerta para acondicionar los productos a una temperatura necesaria para su conservación.

15 5ª.-Instalación móvil para la fabricación, conservación y venta de productos lácteos y bebidas refrescantes, según las reivindicaciones anteriores, caracterizada porque son colocados una pluralidad de pocillos o recipientes para el almibar con sus correspondientes bombas para servirlo en los productos a expendir, disponiéndose en un lateral del vehículo una ventanilla para la expendición de los mismos.

20 6ª.-INSTALACION MOVIL PARA LA FABRICACION, CONSERVACION Y VENTA DE PRODUCTOS LACTEOS Y BEBIDAS REFRESCANTES.

Según se describe en la presente memoria que consta de seis hojas escritas a máquina y dibujos.

Madrid, 28 SEP. 1965

28 SEP 1965

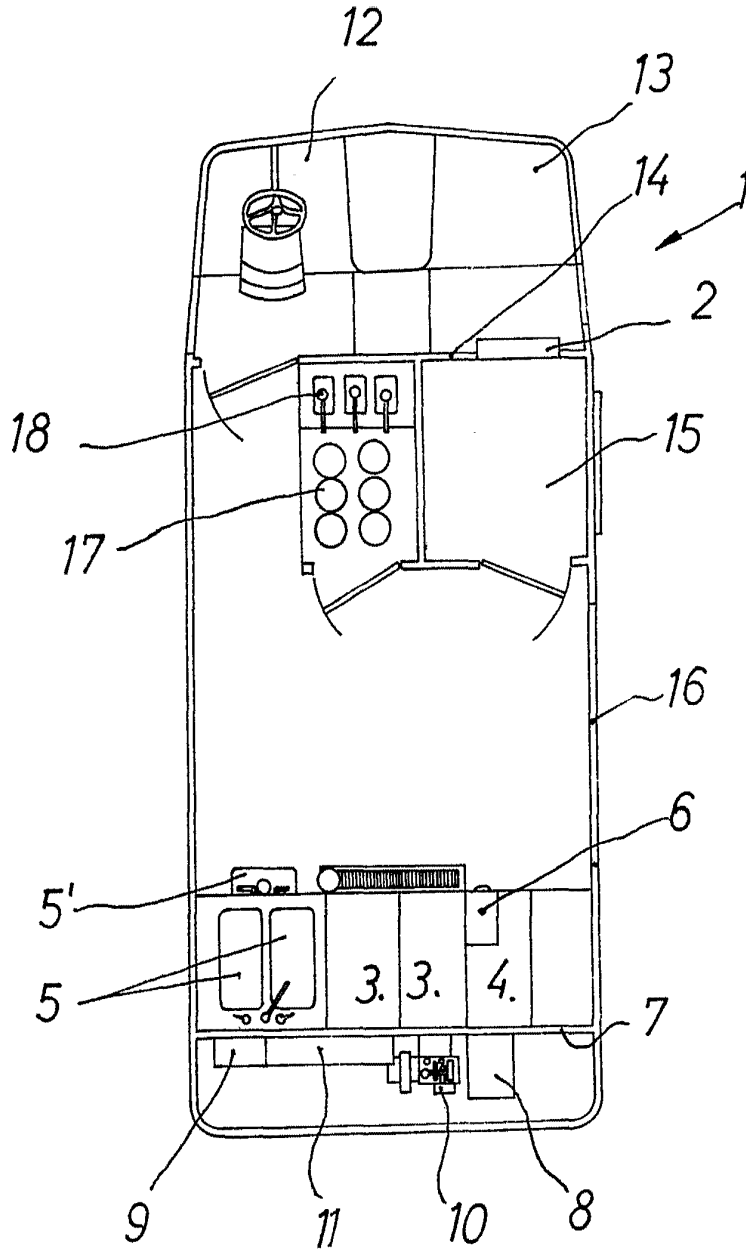

ESCALA VARIABLE
Madrid, de 28 SEP 1965 de 19...