

25



317827

- 1 -

MEMORIA DESCRIPTIVA

que se acompaña

a la solicitud de

registro de una PATENTE DE INVENCION por veinte años en España, a favor del DR. DON RAMON Y DON NORBERTO NAVARRO BOTELLA, residentes en ELIDA (Alicante), General Jordana, 7, de nacionalidad española

por:

"PERFECCIONAMIENTOS EN LA FABRICACION DE CALZADOS"

-----

317827

25



5

La invención a que se refiere la presente memoria, constituye una novedad industrial con características y ventajas que la hacen merecedora del privilegio de explotación exclusiva que por ella se solicita, de acuerdo con las prescripciones del Estatuto vigente sobre Propiedad Industrial de 26 de Julio de 1.929, texto refundido, publicado el 30 de Abril de 1.930.

10

El presente registro de Patente de Invención, concierne como su enunciado indica, a perfeccionamientos en la fabricación de calzados, de acuerdo con la descripción detallada que de los mismos se realiza, debiendo interpretarse siempre este concepto en su más amplio sentido y nunca en limitativo.

15

Este resultado industrial mejora notablemente todo cuanto sobre el particular se conoce y utiliza actualmente, tanto por su sencillez constructiva, como de aplicación, resistencia, duración, indeformabilidad, estética y economía.

20

Para la debida comprensión de este objeto, se adjuntan a la presente memoria descriptiva, dos hojas de planos en las que a título de ejemplo se representan todas y cada una de las partes que lo forman y relación que guardan entre si.

25

En la citada hoja de dibujos queda representado:

FIGURA PRIMERA.- La misma representa una vista en perspectiva superior, de la fase de guarnición de un tacón.

FIGURA SEGUNDA.- Muestra la fase final de acabado de dicha guarnición.

FIGURA TERCERA.- Es otra perspectiva del mismo tacón bajo otra posible variante constructiva.

FIGURA CUARTA.- Representa el acabado de la anterior figura.

30

FIGURA QUINTA.- Indica otra variante de tacón, en la fa-



se inicial de guarnición.

FIGURA SEXTA.- Representa al cabado del mismo.

Los principios de la invención, ajustados a la adjunta ilustración, recaen sobre las siguientes características:

35 Las plantillas -1- y -2- forman parte de los tacones -3- cuyos tacones podrán presentar como en los casos de las figuras primera a cuarta, ambas inclusive, unos vaciados para la reducción de peso y ahorro de materiales.

40 Dichos tacones -3- son guarnecidos lateralmente por las bandas -6- a base de un material apropiado, piel, plástico u otros más similares.

45 Dicha cobertura -6- en los casos de la figura primera y segunda, cubre el tacón por sus laterales, realizándose el encuentro de los bordes en la zona media anterior -8- en posición vertical.

En este caso de las figuras primera y segunda, el borde superior -7- de la pieza -6-, cortado en sus ángulos superiores se superpone sobre los bordes -5- del tacón -3-, los que posteriormente son cubiertos por la plantilla.

50 En los casos de las figuras tercera y cuarta, no existen los bordes -7- quedando enrasada la banda -6- sobre el borde superior del tacón -3-.

En ambos casos el saliente inferior -4- permite el enrasamiento y fijación de la banda -6-.

55 En el caso de las figuras quinta y sexta, la banda -6-, envuelve periféricamente al tacón -3-, realizándose el encuentro en un ángulo del tacón, en lugar de la parte central, como en los casos de la figura primera-cuarta, ambas inclusive.

60 En esta variante de las figuras quinta y sexta, al igual que los casos anteriores, la banda -6- queda fijada inferior-



mente por los salientes -4- que la enrasan superficialmente.

Tambien como los casos de la figura primera y segunda, en estas figuras quinta y sexta mencionada, el borde superior -7- se superpone sobre el plano superior -5- del tacón -3-.

65 El material de cobertura, puede sustituirse por láminas seccionadas a partir de tacos o bloques creados por la superposición de piezas de material, unidas entre sí en forma permanente, y que confieren al tacón un marcado caracter estético.

70 En los casos de las figuras quinta y sexta, la parte anterior del tacón, está guarnecida por una banda de material que se prolonga por el enfranque hacia el piso, disposición que no se presenta en las variantes de las descritas figuras primera-cuarta inclusive.

75 Hecha la descripción precedente, es preciso añadir que los detalles de realización de la idea expuesta pueden variar, sin que por ello cambie la esencia de la invención, que es la que se desprende de los párrafos que anteceden y se reivindica en la siguiente

N O T A

80 En resumen: La Patente de Invención que se solicita, recaerá sobre las reivindicaciones siguientes.

85 1ª.- PERFECCIONAMIENTOS EN LA FABRICACION DE CALZADOS, caracterizados esencialmente porque comprenden la disposición de una banda de cobertura periférica del tacón, cuyo encuentro se realiza en la parte media anterior del tacón y en posición vertical, existiendo en la base del tacón un saliente que enrasa superficialmente a la guarnición citada cuya parte superior queda fijada en superposición sobre el borde correspondiente del tacón y/o la banda se prolonga superiormente, presentando  
90 unos cortes en sus extremos que facilitan la adaptación por



plegado de una sección de la cobertura sobre el plano superior del propio tacón a excepción de su parte anterior, ocupada por el piso.

95 2ª.- PERFECCIONAMIENTOS EN LA FABRICACION DE CALZADOS, según la anterior reivindicación, caracterizada esencialmente porque comprende la disposición de una cobertura sobre el tacón, que guarnece al mismo y cuyo encuentro se realiza en uno de los ángulos anteriores bajo el mismo plano de altura, existiendo una base inferior ensanchada que enrasa a la guarnición, la que por su parte superior se superpone y fija sobre 100 el borde del tacón, presentando esta variante, en la parte anterior del tacón, enfranque y piso otra banda de guarnición, también enrasada superficialmente con el saliente inferior del tacón.

105 3ª.- "PERFECCIONAMIENTOS EN LA FABRICACION DE CALZADOS".

Todo ello tal y como se describe en la presente memoria, que consta de cinco páginas escritas a máquina y dibujos que se acompañan.

Madrid, 25 SEP 1965

JOSE LAHIDALGA,

A handwritten signature in black ink, appearing to read 'Jose Lahidalga', written over a horizontal line.

317827

Fig. 2

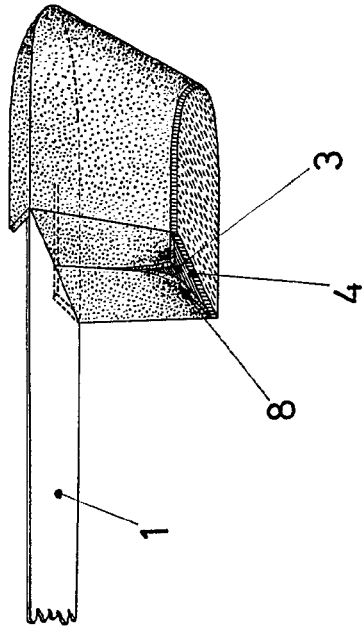

Fig. 1

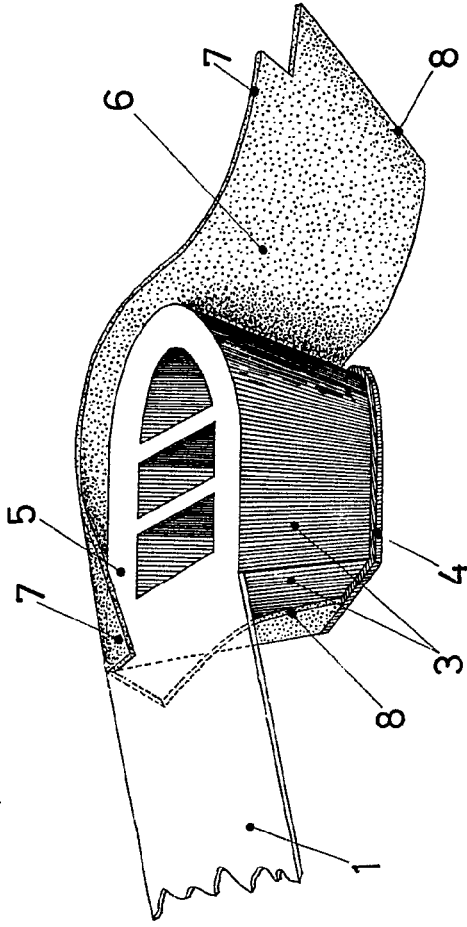

Fig. 6

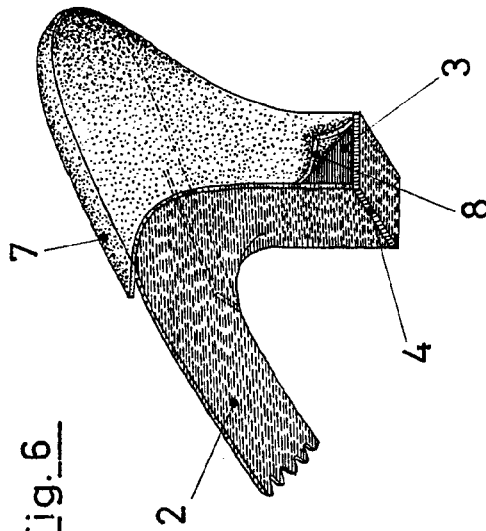
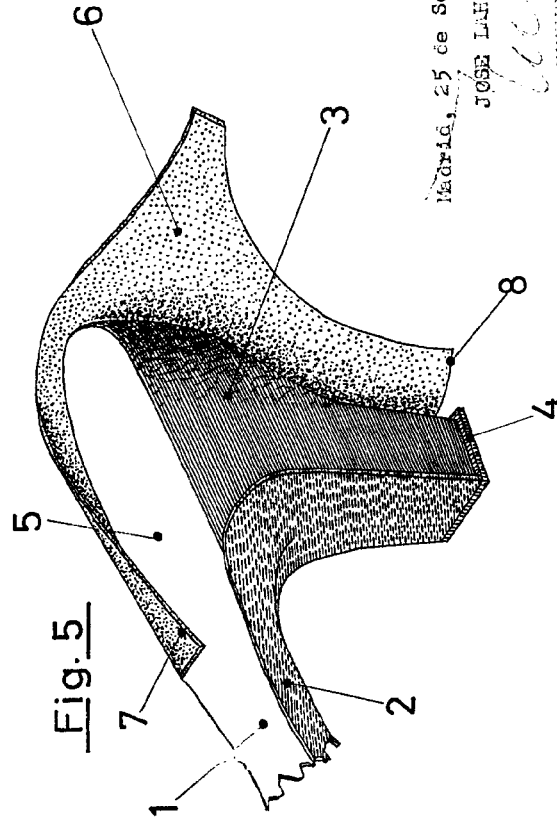

Fig. 5



Madrid, 25 de Septiembre de 1965  
JOSE LAFITALLA,

*[Handwritten signature]*



317827

Fig. 2

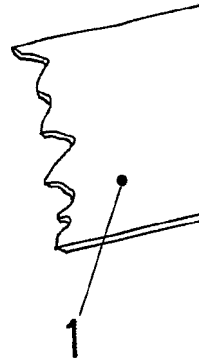
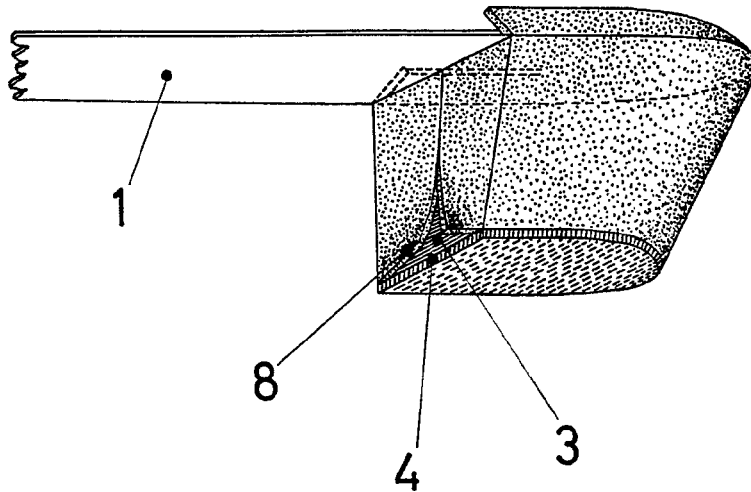

Fig. 6

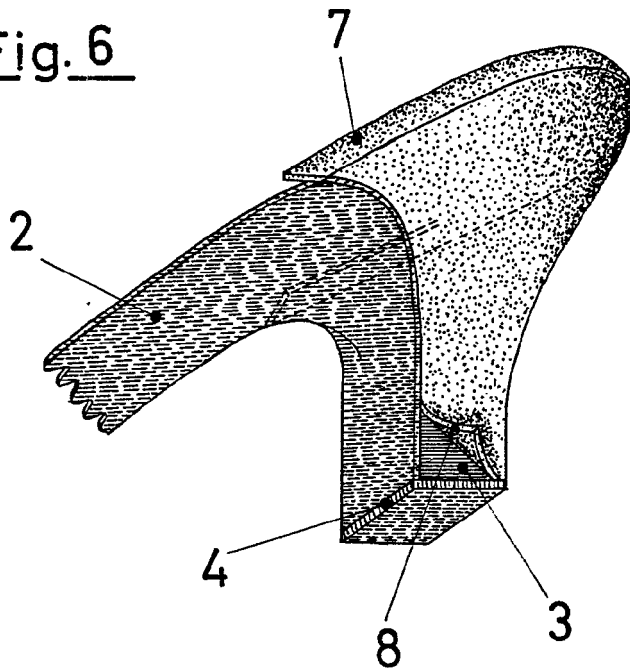
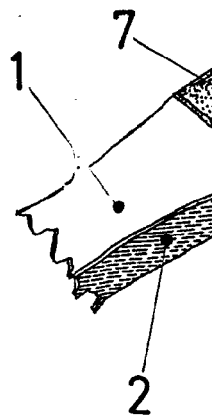

Fig.



ESCALA VARIABLE



Fig. 1

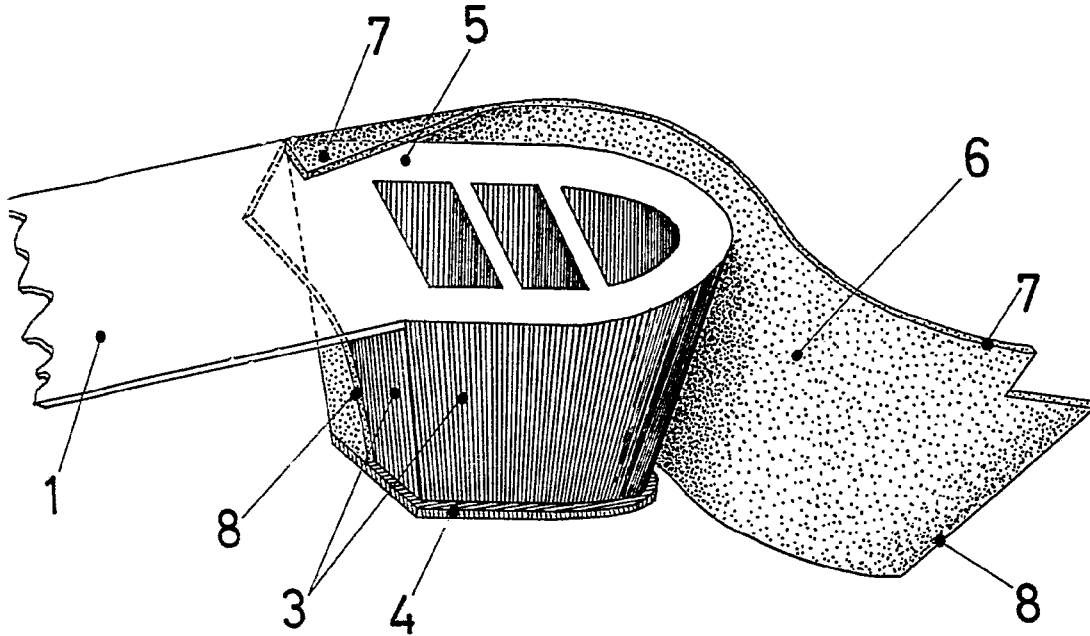
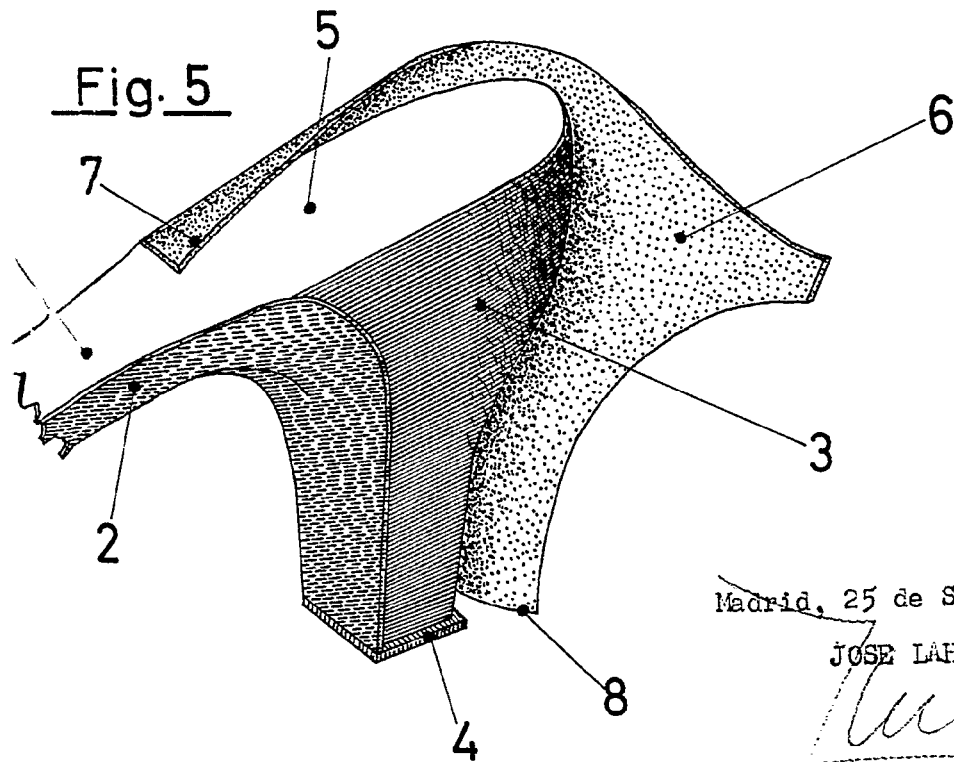

Fig. 5



Madrid, 25 de Septiembre de 1965

JOSE LAHIDALGA,



317827

Fig. 3

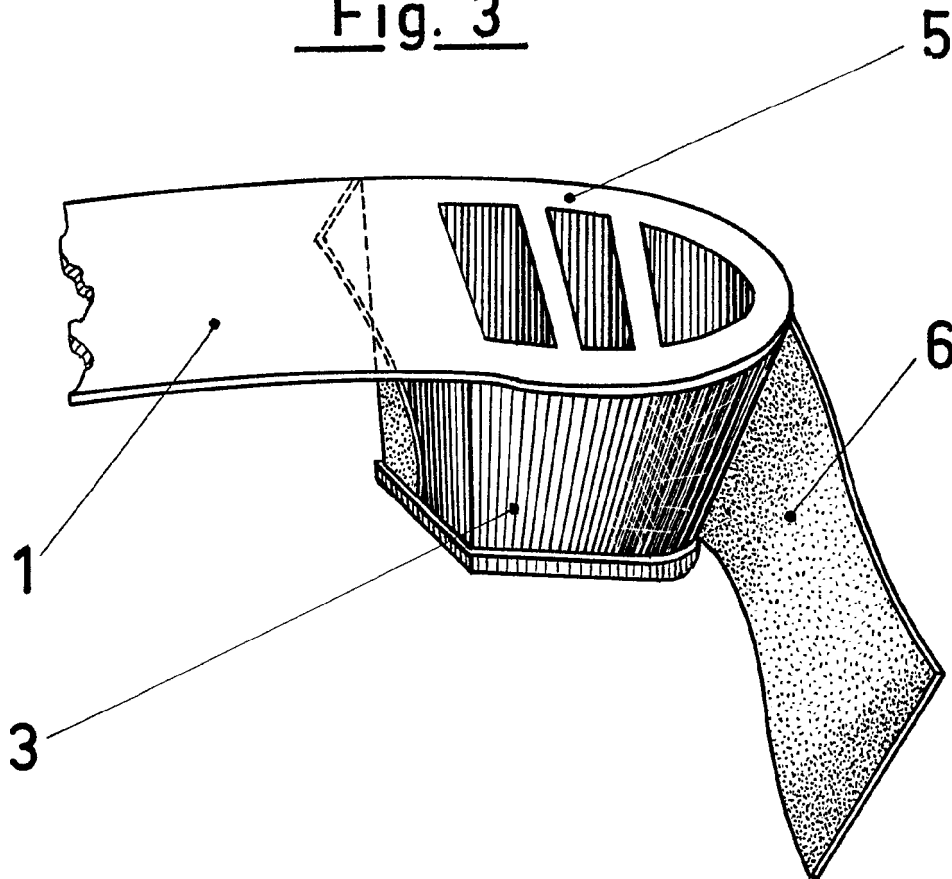
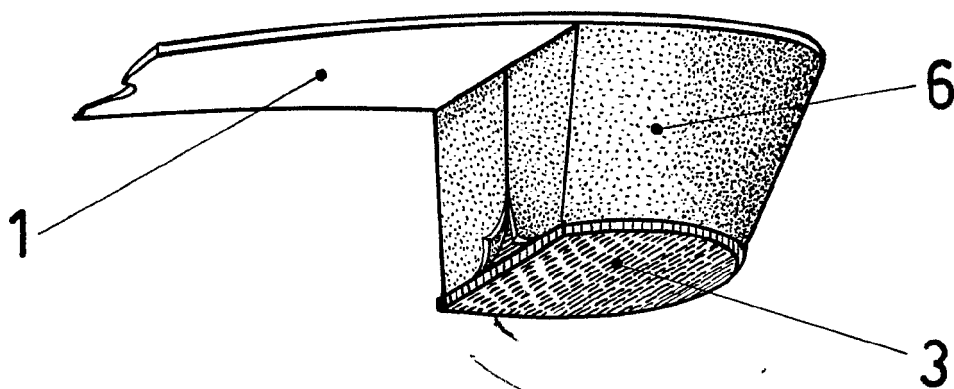

Fig. 4



Madrid, 25 de Septiembre de 1.965

JOSE LAZDALGA

ESCALA VARIABLE