

317565



P A T E N T E
D E
I N V E N C I O N

a favor de Don Jaime FUSET SALA, de nacionalidad española,
residente en Barcelona, Paseo de Gracia, 21, por "APARATO
PUBLICITARIO DE IMAGEN CAMBIANTE".

- . -

MEMORIA DESCRIPTIVA

La presente invención se refiere a un nuevo
aparato publicitario de imagen cambiante, el cual es
sumamente original tanto en su fundamento mecánico como
en los variados efectos de impacto publicitario que con
5. él se consiguen.

Para ello, el presente aparato publicitario de
imagen cambiante se caracteriza esencialmente por el
hecho de comprender un bastidor portador de una pluralidad
de prismas triangulares de ejes paralelos y coplanarios,
10. los cuales giran intermitente y/o alternativamente en

317565

9 SEP



5. dos sentidos, por efecto de un mecanismo accionador provisto de un dispositivo programador, componiendo carteles publicitarios mediante disposición coplanaria de las caras de los prismas, cada una de las cuales es portadora, para este fin, de un fragmento de dichos carteles.

10. Concretando el mecanismo accionador de los prismas, consiste en un mecanismo del tipo de cruz de Malta, que comprende una estrella provista de ranuras, dos dispositivos de leva, dispuestos a ambos lados de la estrella, dotados de movimiento de giro continuo y sentidos opuestos, los cuales juegan en las citadas ranuras, y un retén de punto muerto, cuyos dispositivos de leva y retén constituyen un grupo desplazable lateralmente junto con un eje común, en un sentido y en otro, para
15. su acoplado y desacoplado delectivo de la estrella, de acuerdo con dos levas axiales, asimismo giratorias en sentidos opuestos y desplazables con el grupo, solidarizadas a un dispositivo programador.

20. Dichos dispositivo programador acciona, según otra característica de la presente invención, intermitente y/o alternativamente, uno de dos topes enfrentados a las dos levas axiales, respecto de las cuales los adelanta o atrasa para acoplarlos y desacoplarlos de las ranuras de leva.

25. Por último, cabe destacar como otro detalles interesante, el hecho de ser solicitado el retén de la estrella a la posición de reposo por efecto de dos resortes compensados previstos a ambos lados del mismo.

317565, 9 SEP.



Los dibujos adjuntos muestran a título de ejemplo, no limitativo del alcance de la presente invención, un caso práctico de realización de la misma en representaciones gráficas.

5. En dichos dibujos: La figura 1 es una vista parcial del aparato seccionado, mostrando la disposición de los prismas en el bastidor; la figura 2 es una vista frontal mostrando el bastidor con los prismas dispuestos de forma que componen un cartel publicitario; las figuras 3 y 4 son sendas vistas en planta de los prismas, en las que se observa la transmisión de los mismos, y una posición intermedia y otra final, respectivamente; la figura 5 muestra un grupo de prismas provistos de una transmisión opcional a base de piñones cónicos, y la figura 6 es una vista conjunta en perspectiva del mecanismo accionador del aparato.
- 10.
- 15.

- De acuerdo con los mismos y con la descripción precedente, el bastidor -1-, de forma de caja, lleva montados libremente giratorios los ejes -2-, paralelos y coplanarios, los cuales son portadores de los soportes prismáticos triangulares -3-, en cuyas caras -4- van pegados fragmentos de los carteles publicitarios -5- que se desea presentar al público. Como se comprende, dicho efecto se logra al quedar coplanarias dichas caras por giro sincronizado de los prismas, es decir, de los ejes -2- a los que van rígidamente unidos. Para ello, dichos ejes participan del movimiento del mecanismo de cruz de malta de referencia general -6-, el cual, por efecto del dispositivo progra-
- 20.
- 25.

317565

9



mador -7-, les comunica rotaciones de sentidos alternativos e intermitentes que se traducen en variaciones de impacto publicitario en la presentación de los carteles.

5. En las figuras 3, 4 y 5 se representa dos realizaciones opcionales de la transmisión conjunta de los citados ejes -2- en el mecanismo accionador -6-. Una de ellas prevé la correa -8-, la cual es mantenida contra los ejes por los pares de rodillos externos -9-. La otra comprende el eje -10-, perpendicular a los ejes -2-, con los cuales engrana mediante los pares de piñones cónicos -11- intermedios.

10. En cuanto al mecanismo de cruz de malta -6-, accionador del presente aparato, comprende como elementos esenciales la estrella -12- de cuatro puntas -13- con ranuras -14- en las mismas, los dos dispositivos de leva -15-, dispuestos a ambos lados de la estrella, y el retén -16-, dispuesto entre ambos dispositivos, y que mantiene a ésta en la posición de reposo.

15. Estos dos dispositivos de leva -15- giran con sentidos opuestos por recibir el impulso continuo del eje -17- del motor -18- a través de la rueda simple -19- y las invertida e intermedia -20- y -21-, respectivamente, y actúan mediante sus topes extremos -22- sobre la estrella -12- haciéndola girar, al introducirse aquéllos en las ranuras -14-. En una posición inicial del mecanismo, las citadas levas, si bien giran continuamente en sentidos opuestos, como se ha dicho, están desacopladas de la estrella -12-, que descansa sobre el retén -16-. Para que empiece
- 20.
- 25

317565-9 SE



a girar será preciso liberarla de dicho retén y acoplar una de las levas, con lo cual girará en el sentido de ésta. Esto ocurrirá hasta que, automáticamente, en virtud del mecanismo que se describe a continuación, la citada leva se desacople para dejar sitio a la otra que hará girar la estrella en sentido opuesto al anterior. La duración, frecuencia y orden relativo de los cambios de sentido obedecen a los impulsos del dispositivo programador -7- que actúa sobre el citado mecanismo de puesta en marcha de la estrella.

Este mecanismo, de referencia general -23-, auxiliar del mecanismo de cruz de malta -6- descrito, consiste en las dos levas axiales -24- que forman grupo común con cada una de las levas -15- de la estrella -12- respectivamente, con las que giran en los sentidos propios, las cuales están provistas de las ranuras características -25-, a modo de rampas, en las que son susceptibles de jugar los pivotes -26-. Al ocurrir esto en una u otra leva, el conjunto de levas de referencia general -27-, que constituye un bloque sólidamente unido al eje -28-, se desplaza en la dirección única que le es permitida a éste, es decir, lateralmente, y en el sentido que determina la rampa, acoplando a la estrella -12- la leva correspondiente.

Por su parte, dichos pivotes -26- pertenecen a sendas palancas -27^a desplazables perpendicularmente al eje -28-, para introducir o retirar los pivotes de las ranuras, a tenor de las excitaciones de los electroimanes -29-, los cuales no pueden trabajar al mismo tiempo por

317565



estar así dispuesto en el plato programador -30- de topes -31- cambiables, accionado adecuadamente por el propio eje -17- del motor -18-, mediante el tornillo sin fin -32- y la rueda -33-.

5. Sintetizando el funcionamiento del presente mecanismo, si bien se desprende de la descripción precedente y de la observación de las figuras, en una posición considerada inicial, el retén -16-, solicitado elásticamente mediante los dos resortes compensados -34-, mantiene en reposo la estrella -12-, en tanto que los dos grupos de levas -15- y -24- giran en sentidos opuestos aunque desacoplados de ésta, como es fácil comprender. Esto ocurrirá hasta que uno de los topes -31- del plato programador -30- excite uno de los electroimanes -29-, momento en el cual el pivote -26- de la palanca -27- correspondiente entrará, por adelantamiento de ésta, en la ranura -25- de la leva axial -24- la cual seguirá por girar ésta, llegando a la rampa, en cuyo instante se produce el desplazamiento lateral del conjunto que libera la estrella -12- del retén -16- y acopla en la misma la leva -15-. Dicha estrella empieza a girar en el sentido que lo hace la leva, durante dicho movimiento el tiempo que el pivote -26- sostiene la rampa y que, como se ha dicho, obedece a programa preestablecido, así como el desacoplado posterior de dicha leva -15- de la estrella, y siguiente acoplamiento de la otra de manera análoga.
- 10.
- 15.
- 20.
- 25.

En cuanto a la manera de transmitirse los giros de la estrella a los prismas -3-, ésta lleva rígidamente



unido el eje -35- solidario del -10- de aquéllos o de la correa -8-.

5. Por lo demás, serán independientes del alcance de la presente invención los detalles y características constructivas de los elementos empleados en su puesta en práctica, formas y dimensiones de los mismos tanto absolutas como relativas, materiales de que están hechos, procedimiento de fabricación y utillaje y, en general, cuantos detalles accesorios puedan presentarse, siempre que
10. no alteren el espíritu de las siguientes reivindicaciones.

- . -

N O T A

Se reivindica como objeto de la presente patente de invención:

15. 1. Aparato publicitario de imagen cambiante, caracterizado por el hecho de comprender un bastidor portador de una pluralidad de prismas triangulares de ejes paralelos y coplanarios, los cuales giran intermitente y/o alternativamente en dos sentidos, por efecto de un mecanismo accionador provisto de un dispositivo programador, componiendo carteles publicitarios mediante disposición coplanaria
20. de las caras de los prismas, cada una de las cuales es portadora, para este fin, de un fragmento de dichos carteles.

2. Aparato publicitario de imagen cambiante,

317565



- según la reivindicación anterior, caracterizado por el hecho de ser el mecanismo accionador del tipo de cruz de malta, comprendiendo una estrella provista de ranuras, dos dispositivos de leva, dispuestos a ambos lados de la estrella, dotados de movimiento de giro continuo y sentidos opuestos, los cuales juegan en las citadas ranuras, y un retén de punto muerto, cuyos dispositivos de leva y retén constituyen un grupo desplazable lateralmente junto un eje común, en un sentido y en otro, para su acoplado y desacoplado selectivo de la estrella, de acuerdo con dos levas axiales, asimismo giratorias en sentidos opuestos y desplazables con el grupo, solidarizadas a un dispositivo programador.
5. 3. Aparato publicitario de imagen cambiante, según la reivindicación 2, caracterizado porque el dispositivo programador acciona intermitentes y/o alternativamente, uno de los pivotes enfrentados a las dos levas axiales, respecto de las cuales los adelanta o atrasa para acoplarlos y desacoplarlos de las ranuras de leva.
10. 4. Aparato publicitario de imagen cambiante, según las reivindicaciones 1 y 2, caracterizado porque el retén de la estrella es solicitado a la posición de reposo por dos resortes compensados previstos a ambos lados del mismo.
15. 5. Aparato publicitario de imagen cambiante.
- 20.
- 25.

Todo ello según queda descrito y reivindicado

- 9 - 317565 - 9 SEP



en la presente memoria descriptiva que consta de nueve
hojas foliadas escritas a máquina por una sola cara.

Barcelona, 9 de septiembre de 1965.

Jaime FUSSET SALA

p.a.



12845

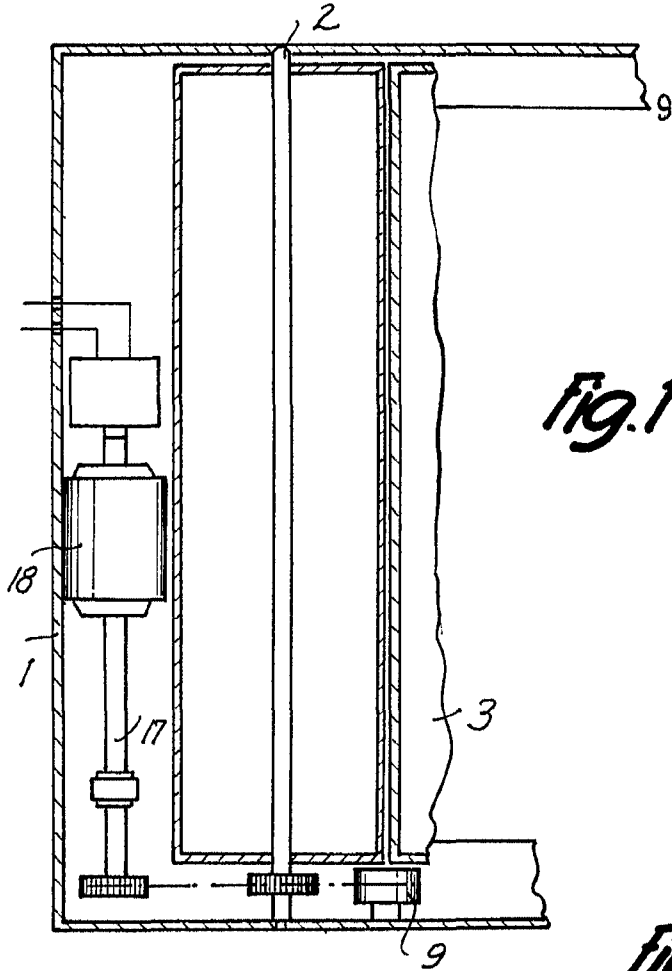

Fig. 1

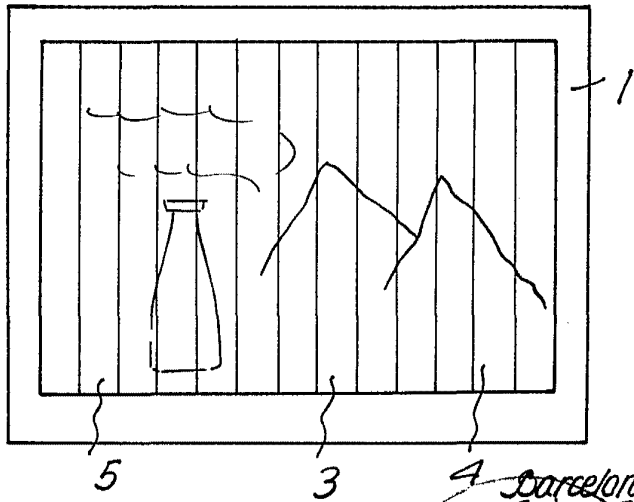

Fig. 2

Barcelona, 9 SEP 1965
 Jaime Fuset Sala
 p.a.



9 SEP 1965
PATENT OFFICE
MEXICO

Fig. 3

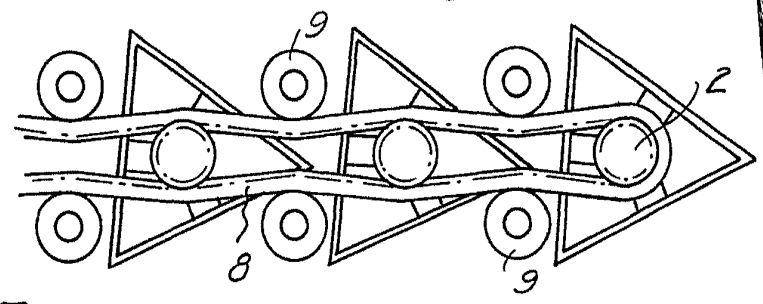

Fig. 4

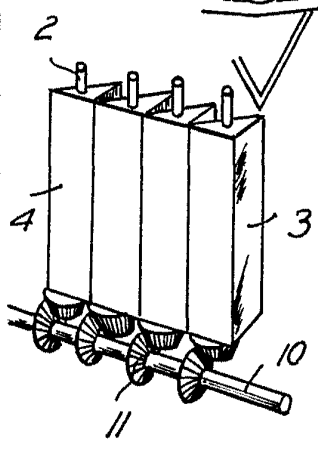
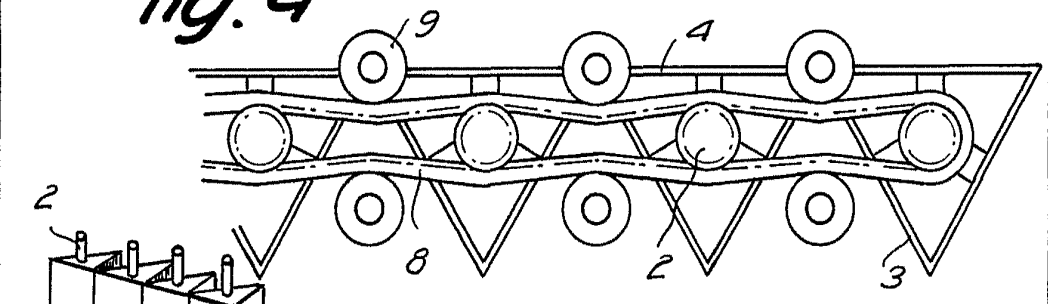
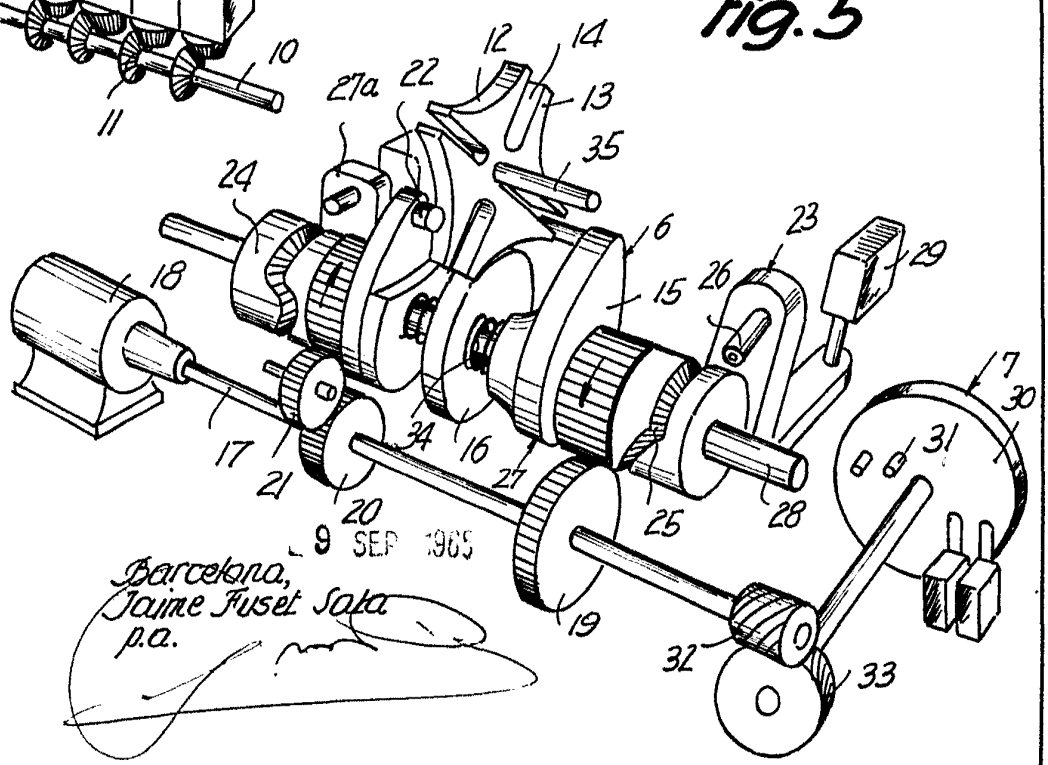

Fig. 5



9 SEP 1965

Barcelona,
Jaime Fuset Sala
p.a.

12845