



317415

D. Antonio García Fernández, de nacionalidad española, domiciliado en Barcelona, calle Muntaner nº 95, solicita registrar una Patente de Introducción, por 10 años, para España y sus Provincias de Ultramar, que se refiere a: "PERFECCIONAMIENTOS EN LOS APARATOS RADIORRECEPTORES, PARA COCHES AUTOMÓVILES". - - - - -

-.-.-.-.-

El objeto de la presente solicitud de Patente de Introducción lo constituyen determinados perfeccionamientos importantes, introducidos en los aparatos radiorreceptores para coches automóviles y en particular en aquellos aparatos
5 que permiten indistintamente la sintonía automática y manual de las emisoras, entre cuyas mejoras cabe citar el hecho de poder actuar sobre los mandos del aparato, aparte de la acción directa, mediante acción a distancia, por ejemplo desde el asiento posterior, presionando sobre un contacto de pedal
10 o pulsador debidamente conexionado con el aparato.



El aparato, cuyo montaje se basa en un circuito superheterodino a transistores, está dotado de un sistema de mandos para sintonizar que funcionan automáticamente, efectuando la selección de las estaciones o emisoras, captándolas con toda nitidez, en su punto óptimo, recorriendo el indicador del dial la escala en uno u otro sentido, según sea pulsado uno de los dos mandos previstos al efecto, Cuando en la banda recorrida no existe ninguna emisora en funcionamiento, el propio aparato, por medio de un contacto inversor, hace retroceder el sintonizador en sentido inverso, hasta que el indicador del dial llega al final de la escala, si no ha encontrado antes, en la nueva banda recorrida, una emisora perfectamente audible.

También se ha previsto un botón de mando que permite la eliminación de las emisoras de reducida potencia que se puedan sintonizar conjuntamente con otras de mayor intensidad de recepción y que podrían, no obstante, perjudicar la perfecta audición de éstas, consistiendo dicho mando en un contactor que pone en circuito un condensador conectado en serie con la bobina de antena.

El mecanismo de sintonía puede ser accionado directamente a mano, actuando sobre el mando giratorio correspondiente, o bien movido automáticamente por un pequeño motor eléctrico, que hace girar un tren de engranajes, transmitiendo el movimiento a un eje conectado con el del condensador de sintonía, el cual está dotado de un tornillo cubierto por una funda roscada, que entra y sale del tornillo, con lo cual el eje del sintonizador avanza o retrocede, según sea el sentido de rotación impuesto al motor, por los contactos del inversor, accionado por los pulsadores de sintonía automática.

En los dibujos adjuntos, que constituyen parte inte-



grante de la presente memoria descriptiva, se ha representado, a título de ejemplo ilustrativo, pero no limitativo, un aparato radiorreceptor para coches automóviles, que reúne los perfeccionamientos que en líneas generales constituyen la base de la presente solicitud de Patente de Introducción.

Dichos dibujos muestran:

Fig. 1.- Vista en planta del aparato, con la tapa superior retirada para que se aprecie la disposición y acoplamiento de los elementos y dispositivos que permiten la sintonía automática, la selección de la emisora captada y la fijación de la misma en su perfecta sintonía.

Fig. 2.- Alzado de los mecanismo representados en Fig. 1, vistos a través del plano A-B, de dicha figura.

Fig. 3.- Vista frontal del cuadro de mandos del aparato.

Refiriéndonos concretamente a dichos dibujos pasamos a describir, con mayor detalle, un aparato de acuerdo con los perfeccionamientos en cuestión.

El conjunto del aparato está contenido en un chasis metálico -1-, en cuya cara frontal se halla el cuadro de mandos -2-, que comprende el pulsador -3- que acciona el interruptor de puesta en marcha y de parada del receptor, y asimismo haciéndolo girar se acciona el potenciómetro de regulación del volumen sonoro de la recepción, habiéndose previsto otro botón -3'- para la modulación del tono.

Al otro lado del propio cuadro de mandos -2- se halla el mando manual -4- del dispositivo de sintonía, y en el centro, debajo del dial -5- con la escala de sintonías y que contiene la aguja indicadora -5'-, se han previsto dos pulsadores -6- y -6'- destinados a la sintonización automática. Entre dichos pul-



sadores de sintonía se halla centralmente otro pulsador -7- que sirve para poner en circuito un dispositivo de eliminación de frecuencias de intensidad dada e inferior a la de una emisora de cierta potencia que se desea escuchar con claridad, a la que podrían afectar aquéllas en determinadas condiciones de recepción, por ejemplo cuando el vehículo se aproxima a una emisora, y principalmente cuando se viaja de noche y se reciben emisoras de cierta potencia, en cuyo caso el accionamiento del pulsador -7- permite eliminar las emisoras de la misma zona y menor potencia, que podrían perjudicar la perfecta audición de la estación elegida.

Los pulsadores -6- y -6'- al ser accionados hacen funcionar un interruptor inversor -8-, a través de un juego de palancas -9- conectadas con dichos pulsadores, para lograr la inversión del sentido de rotación de un pequeño motor eléctrico -11- que hace funcionar el dispositivo de sintonía automática. Por tratarse de un motor de corriente continua, basta con invertir el sentido de circulación de la corriente a través del mismo para que se produzca la inversión de sentido de giro del motor. Los propios pulsadores -6- y -6'- al ser apretados cierran circunstancialmente un contacto -10-, que deja fuera de servicio la alimentación del aparato mientras se produce la inversión de la conexión del motor -11-.

Sobre el extremo -12- del eje del motorcito -11- se halla montado el tren de engranajes -14- y -15-, que hacen girar un eje auxiliar -13- que transmite el movimiento de rotación del motor, a través de los engranajes -15'- -16-, a un eje -17- conectado al eje del condensador de sintonía -18- a través de una platina de engranche, el cual está dotado de un tornillo cubierto por una funda interiormente roscada, que entra y sale, con lo



cual el eje del sintonizador -18- avanza o retrocede, según sea el sentido de rotación impuesto al motor -11- por los contactos del inversor -8-, accionado por los pulsadores -6- y -6'- de sintonía automática.

5 La estabilización de la estación sintonizada se logra también de modo automático, mediante una rueda de trinquete -19-, montada sobre el extremo -12- del eje del motor -11-, la cual es arrastrada, en sincronismo con el juego de engranajes -14- y -15-, a través de una rueda dentada -20-. Cuando la
10 emisora captada está perfectamente sintonizada, entra en funcionamiento un relé magnético -21-, cuya bobina atrae una palanca de la que es solidario un gatillo -22-, que al desplazarse penetra entre los dientes de la rueda de trinquete -19- parándola, con lo cual se frena el eje -12- del motor -11- y se desconecta
15 el circuito que lo alimenta, dejando de funcionar el sintonizador, que queda estabilizado en la posición correspondiente a la estación seleccionada.

 Para cambiar de estación se actúa sobre uno de los pulsadores -6- y -6'-: el izquierdo determina el desplazamiento
20 del condensador variable de sintonía en un sentido y el de la aguja indicadora hacia la izquierda; mientras que el pulsador derecho origina el desplazamiento del condensador variable hacia el sentido contrario y el de la aguja en dirección a la derecha. El contacto eléctrico producido por el accionamiento
25 de cada pulsador -6- y -6'- hace que el motor -11- se ponga nuevamente en marcha, a fin de que el sintonizador -18- vuelva a funcionar, repitiéndose el ciclo hasta que se sintoniza una onda de audiofrecuencia, cuya recepción interese.

 El control del aparato también puede ejercerse a
30 distancia por ejemplo desde el asiento posterior del vehículo,



actuando sobre un contacto de pedal o pulsador manual, debidamente conexasionado, a través de un cable policonductor, que pone en marcha el dispositivo de funcionamiento automático.

Para dar cumplimiento a lo dispuesto en el Artículo 5 70 del vigente Estatuto sobre la Propiedad Industrial, se hace constar como fuente informativa, que los perfeccionamientos en los aparatos radiorreceptores para coches automóviles, a que hacemos referencia en el transcurso de la presente memoria descriptiva, han sido aplicados con éxito en el Japón, desde 10 hace más de un año, por la firma Matsushita Communication Industrial Co. Ltd. de Yokohama.

La Patente de Introducción, por: "PERFECCIONAMIENTOS EN LOS APARATOS RADIORRECEPTORES, PARA COCHES AUTOMÓVILES", cuyo privilegio de explotación en España y sus provincias de 15 Ultramar, se solicita por un periodo de 10 años, deberá recaer sobre las particularidades que se concretan en las siguientes:

REIVINDICACIONES

1ª.- "PERFECCIONAMIENTOS EN LOS APARATOS RADIORRECEPTORES, PARA COCHES AUTOMÓVILES", de la clase que comprende un dispositivo 20 para la sintonización automática de las emisoras y que constan de un motor eléctrico relacionado con el condensador de sintonía a través de un juego de engranajes, y de un interruptor inversor, caracterizados por el hecho de que el indicador del dial recorre la escala en uno u otro sentido, según sea 25 pulsador uno de los dos pulsadores al efecto, los cuales, al ser accionados, hacen funcionar el interruptor inversor, movido a través de un juego de palancas conectadas con dichos pulsadores, estableciéndose el funcionamiento del condensador de sintonía a partir del motor por medio de un juego de engranajes que trans-



mite el movimiento de rotación a un eje auxiliar, que a su vez y a través de un par de engranajes hace girar el eje conectado con el del condensador de sintonía.

2ª- "PERFECCIONAMIENTOS EN LOS APARATOS RADIORRECEPTORES, PARA
5 COCHES AUTOMÓVILES", según las precedentes reivindicaciones, caracterizados por el hecho de que para poder ejercer el control del aparato a distancia, por ejemplo desde el asiento posterior del vehículo, se ha previsto un contacto de pedal o pulsador manual, debidamente conexionado con el aparato a través de un
10 cable policonductor, que pone en marcha el dispositivo de funcionamiento automático.

3ª.-"PERFECCIONAMIENTOS EN LOS APARATOS RADIORRECEPTORES, PARA COCHES AUTOMÓVILES".- Tal como se ha descrito y demostrado en los dibujos adjuntos.

Consta de siete hojas foliadas y mecanografiadas por una sola cara.

Barcelona a 2 de Septiembre de 1965

ANTONIO GARCÍA FERNÁNDEZ

p. a.

317415



Fig. 1

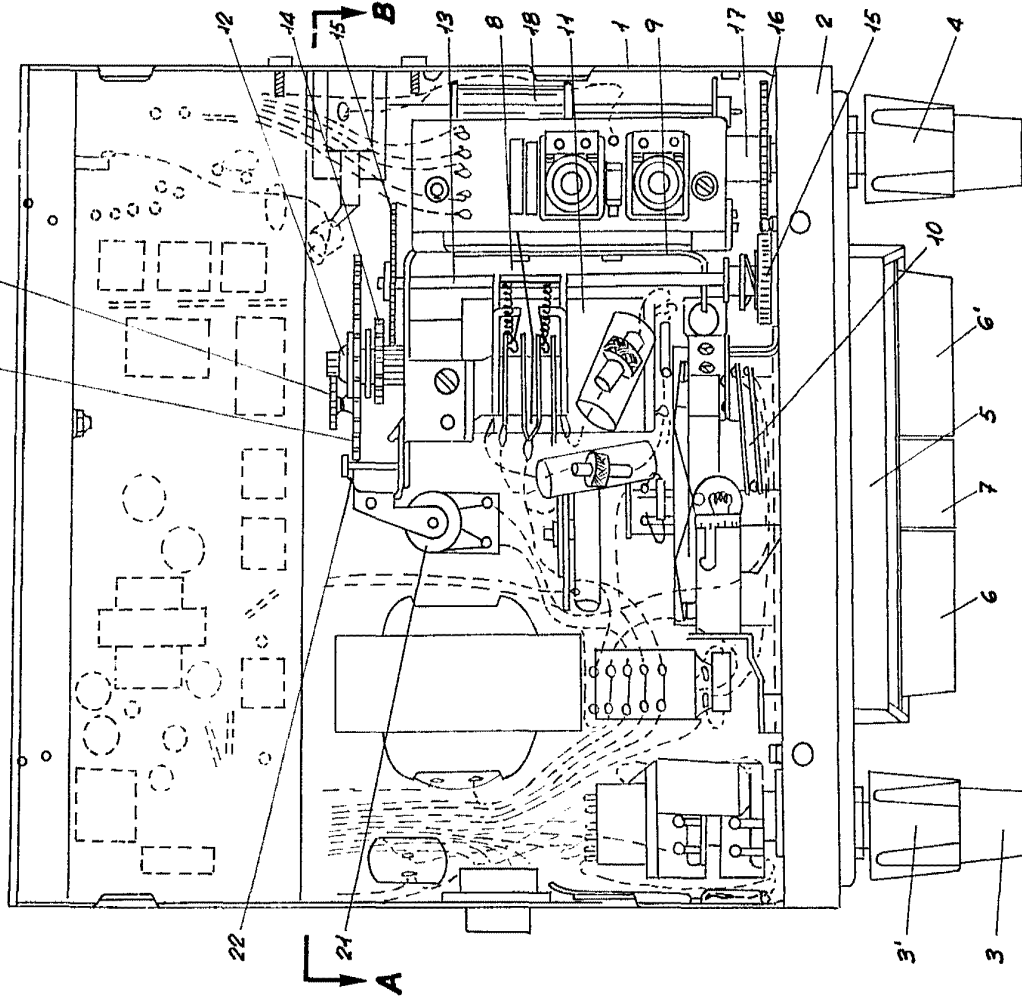

Fig. 2

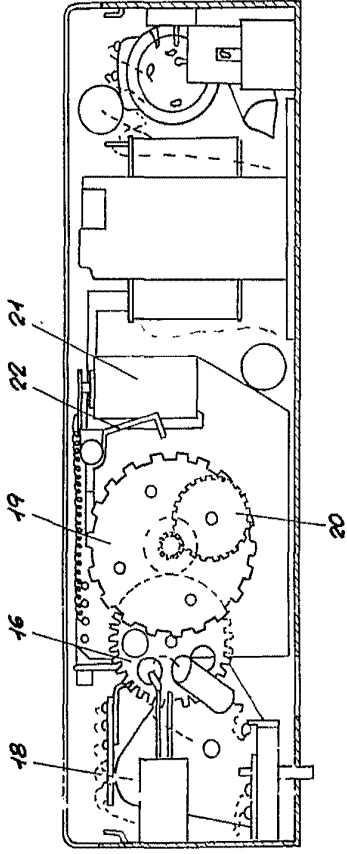
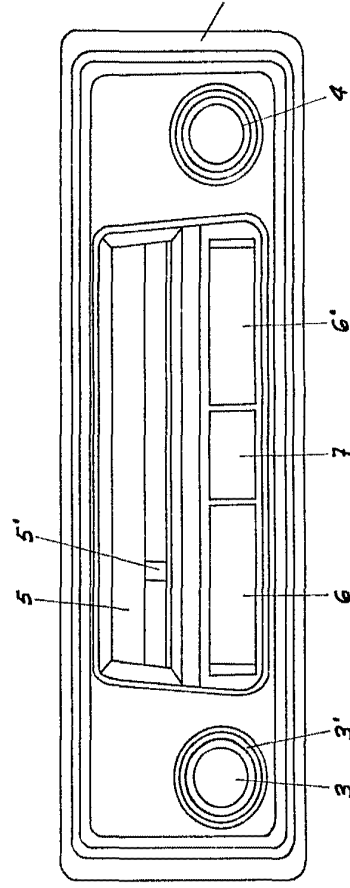

Fig. 3



Barcelona, 2 septiembre de 1965.

M. A. ...
[Signature]

Escala variable

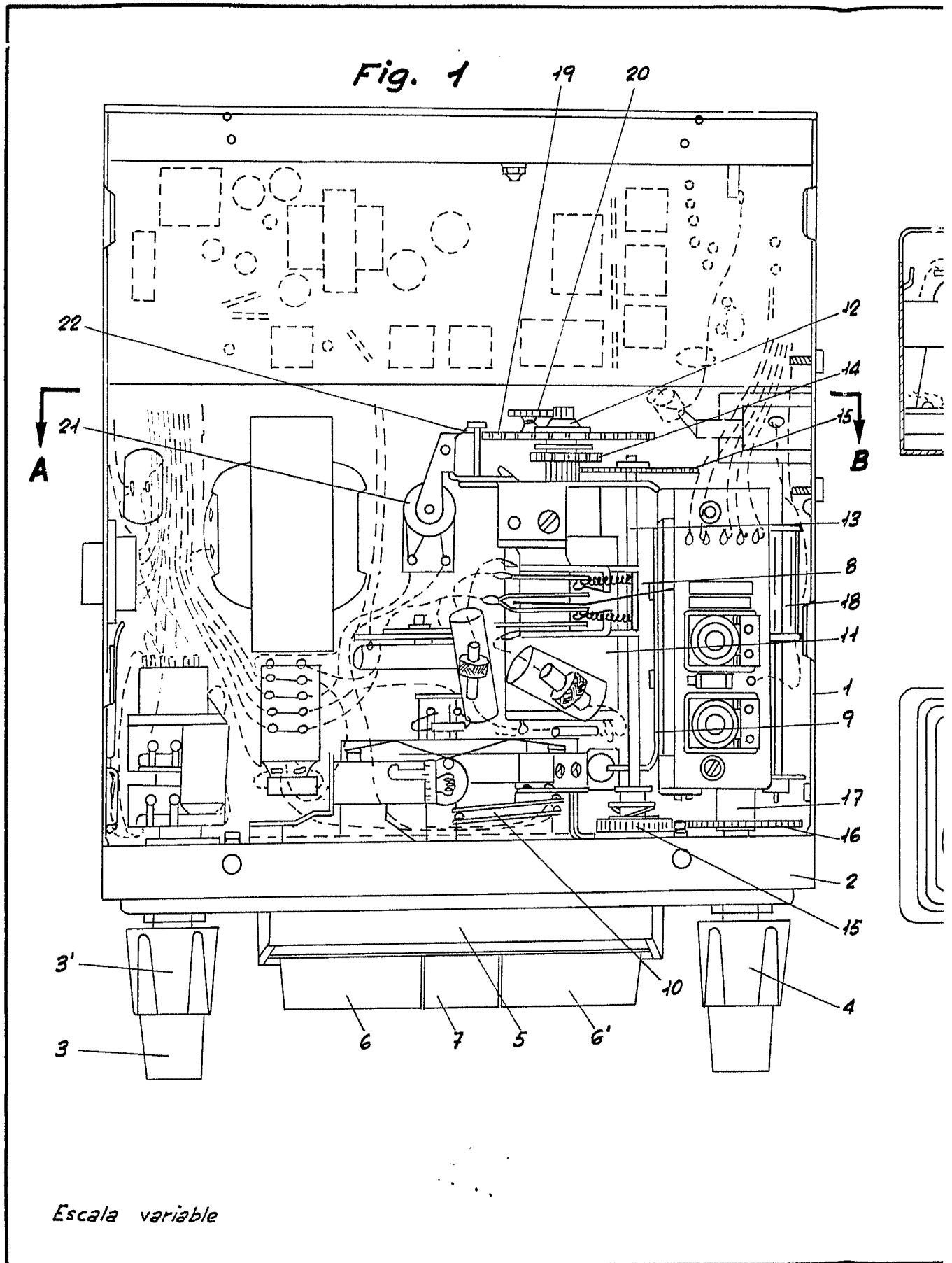

317415

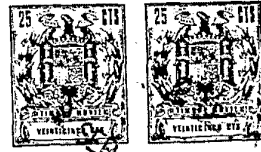

Fig. 2

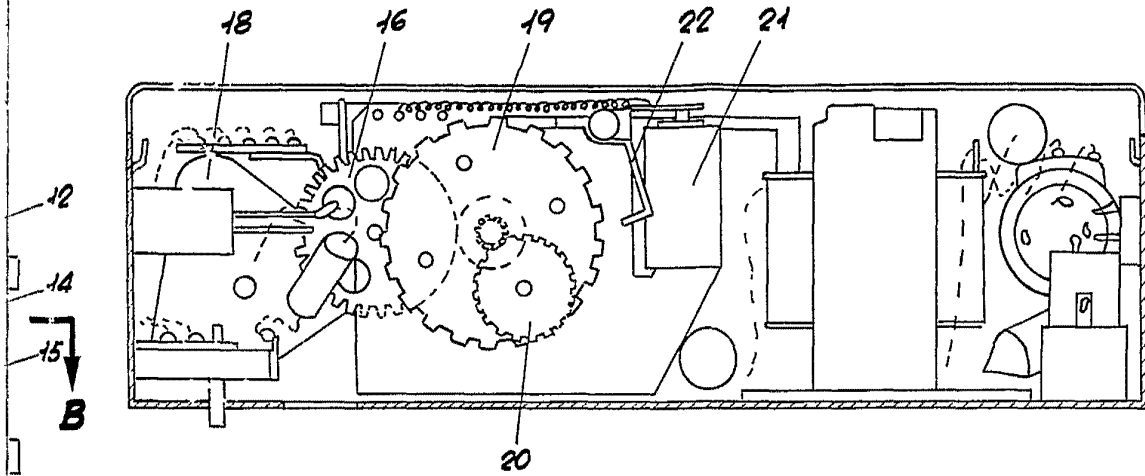
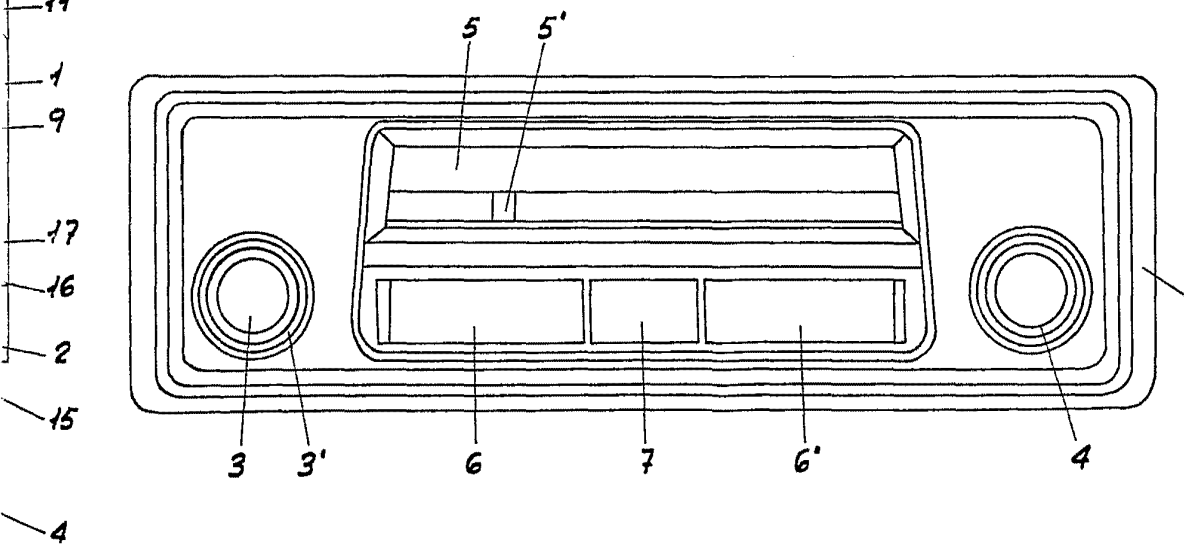

Fig. 3



Barcelona, 2 septiembre de 1965.

p.a.
Mafael