



317286

317286

MEMORIA      DESCRIPATIVA  
-----

Correspondiente a una PATENTE DE INVENCION cuyo registro se solicita por veinte años.

A favor de

Industrias del Hogar, S.A., de nacionalidad española.

Residente en ESTELLA (Navarra).-Barrio de la Merced.

por :

"PERFECCIONAMIENTOS EN LA CONSTRUCCION DEL SISTEMA DE PUERTA CON ESTANTERIA Y POSICIONAMIENTO".

-----



La presente memoria descriptiva tiene como fin la declaración del objeto sobre que ha de recaer el privilegio de explotación industrial y comercial exclusiva en el territorio nacional de una Patente de Invención, conforme a la legislación

5.- vigente en materia de Propiedad Industrial que, según expresa el enunciado, trata de unos perfeccionamientos introducidos en la construcción del sistema de puerta con estantería y resorte de posicionamiento.

La finalidad del presente invento es la de mejorar la construcción de puertas de armarios, principalmente frigoríficos, de manera que permita extraer los artículos colocados en el armario y en la puerta fácilmente, aprovechando el espacio interior al máximo, característica esencial en estos muebles.

Para ello, en las puertas se adosan unos soportes de forma solidaria en los cuales por un sistema de clip u otro cualquiera se fija la bandeja o estante de fondo liso o con concavidades para, por ejemplo, depositar huevos. Al cerrar la puerta, una vez colocada la mercancía en los estantes, éstos quedan intercalados entre otros estantes similares fijados en el interior del mueble, con lo que se aprovecha totalmente la capacidad del mismo al existir una mínima distancia entre los estantes móviles de la puerta y los fijos del interior, siendo, una vez abierta la puerta, fácilmente accesible para extraer o depositar la mercancía.

25.- Estas puertas pueden girar sobre sus ejes libremente, con el inconveniente de que han de estar perfectamente niveladas para evitar su movimiento por sí solas debido al efecto de gravedad, o bien dotándolas de un resorte que las mantiene ancladas en sus dos posiciones extremas de apertura y cierre, con la suficiente fuerza para inmovilizarlas.

30.-



Con el fin de facilitar la interpretación más exacta del objeto sobre que ha de recaer el presente privilegio, en el plano adjunto complementario de la presente exposición, se representa una forma práctica para la realización industrial y

35.- únicamente a título de ejemplo y, por consiguiente, sin carácter exhaustivo sino meramente informativo.

En este plano:

La fig. 1ª, muestra una vista en perspectiva de una puerta abierta con bandejas con concavidades.

40.- La fig. 2ª, un detalle desmontado del sistema de posicionamiento de puertas.

La fig. 3ª, muestra una puerta abierta con bandeja de la mantequera.

Como se desprende de la detenida observación del referido

45.- plano, el objeto que nos ocupa comprende unos soportes (1) fijados solidariamente a la puerta (2) en sus laterales interiores, en los cuales por un sistema de clip u otro cualquiera se fija una bandeja (3), con concavidades para depositar huevos, fig. 1ª o lisa para otros artículos, fig. 3ª. En el interior del mueble

50.- (4) se distribuyen, así mismo, unas bandejas (3') similares a las de las puertas de manera alternativa para que al cerrar la puerta queden intercaladas, con lo que se aprovecha al máximo la capacidad del mueble.

La puerta gira sobre sus ejes (5) superior e inferior, y

55.- para conseguir una perfecta fijación en sus posiciones extremas de apertura y cierre se intercalan unos resortes de forma especial (6) que trabajan coaxialmente, cuyo extremo inferior, debidamente doblado, se aloja en un orificio (7) practicado en lugar conveniente de la base del mueble, la cual forma un cajado adecuado

60.- (8) para permitir un libre recorrido y alojamiento de los



elementos componentes; el extremo superior del resorte (6) apoya entre el eje de giro (5) y un pequeño tetón (9) próximo, quedando el eje del resorte (6) desplazado del de giro de la puerta (5) y sus dos extremos formando un ángulo determinado de forma que  
65.- el extremo superior al actuar sobre el eje de giro (5) o tetón (9) según la puerta esté abierta o cerrada, origina una presión determinada de manera que mantiene a la puerta perfectamente enclavada en sus posiciones extremas.

La puerta de la mantequera (10) está dotada así mismo de  
70.- bandeja (11) y resortes de enclavamiento de las posiciones extremas de apertura y cierre semejantes a los de la puerta principal.

Descrita suficientemente la naturaleza del invento y su forma de realización práctica, únicamente cabe añadir que en  
75.- el conjunto y partes independientes constitutivas del todo son susceptibles modificaciones y cambios de materias, forma y disposición en cuanto estas alteraciones no desvirtúen el fundamento esencial del mismo.

#### RELVINDICACIONES

80.- 1ª).- "PERFECCIONAMIENTOS EN LA CONSTRUCCION DEL SISTEMA DE PUERTA CON ESTANPERIA Y POSICIONAMIENTO" que se caracterizan porque sobre los laterales interiores de la puerta se fijan de manera solidaria unos soportes en los que se acoplan por sistema de clip u otro cualquiera, bandejas lisas o con concavidades  
85.- alveolares, de manera que al cerrar la puerta guardan intercaladas con otras semejantes fijadas en el interior del mueble, de manera alternativa para que al cerrar la puerta se aproveche al máximo su capacidad.



2a).- "PERFECCIONAMIENTOS EN LA CONSTRUCCION DE PUERTA CON ESTANTERIA Y POSICIONAMIENTO" según la anterior reivindicación, que se caracterizan porque en los ejes de giro se intercalan unos resortes de forma especial que trabajan coaxialmente, cuyos extremos forman un ángulo determinado, el inferior debidamente doblado se aloja en un orificio practicado en la base del mueble en cuya zona de giro existe un cajeadado adecuado para permitir el libre movimiento de sus elementos, y el extremo superior se apoya entre el eje de giro y un pequeño tetón próximo, quedando el eje del resorte desplazado, de forma que al originar el extremo superior sobre el eje de giro y el tetón la presión conveniente mantiene la puerta perfectamente enclavada en sus posiciones extremas de apertura y cierre.

3a).- "PERFECCIONAMIENTOS EN LA CONSTRUCCION DEL SISTEMA DE PUERTA CON ESTANTERIA Y POSICIONAMIENTO" según las anteriores reivindicaciones, que se caracterizan porque a la puerta de la mantequera se acopla una bandeja y resortes de enclavamiento de posiciones extremas de apertura y cierre semejante a los de la puerta principal.

4a).- "PERFECCIONAMIENTOS EN LA CONSTRUCCION DEL SISTEMA DE PUERTA CON ESTANTERIA Y POSICIONAMIENTO".

La presente memoria descriptiva consta de cinco hojas foliadas y mecanografiadas por una sola cara, componiendo un total de ciento doce líneas, incluidas éstas.

Madrid, 9 de Septiembre de 1.965.-

P. A. de Prop. Ind. C. O. C.  
La Propiedad Industrial  
ANTONIO LLOBERVA  
P. A.



317286

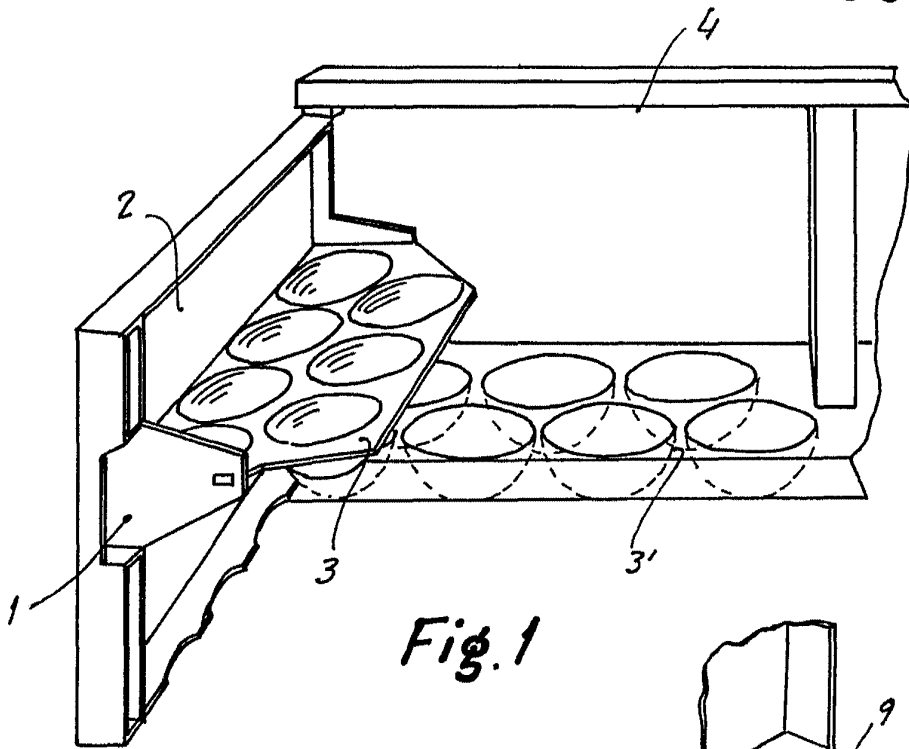

Fig. 1

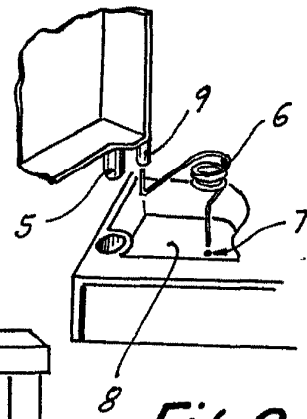

Fig. 2

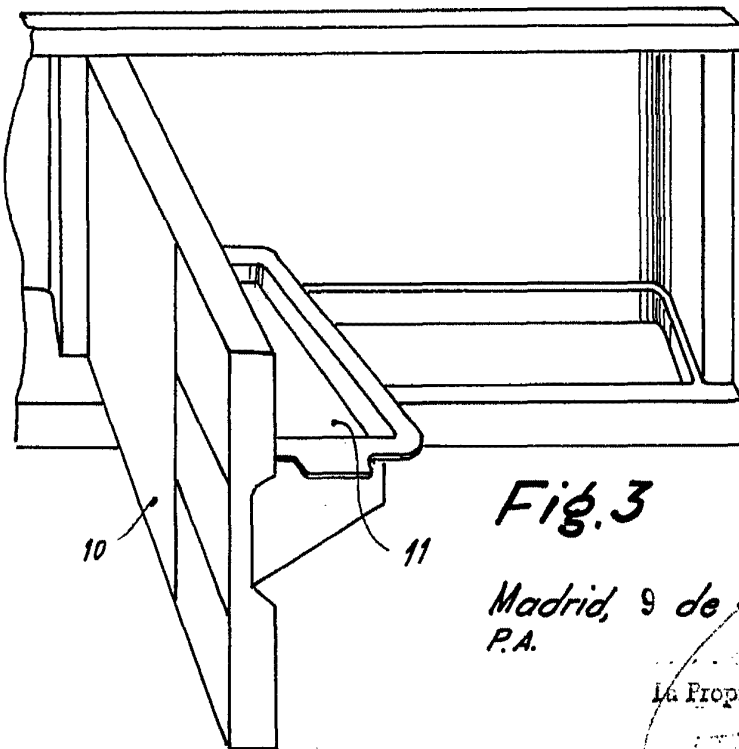

Fig. 3

Madrid, 9 de Septiembre de 1965  
P.A.

La Propiedad Industrial

Escala variable