

317246



317246

PATENTE DE INVENCION

Por veinte años

en España a favor de D. Felix Calvo Carrillo.
de nacionalidad española, residente en Madrid.
calle Caceres 40.-

por:

"PERFECCIONAMIENTOS INTRODUCIDOS EN LAS
BISAGRAS EXTENSIBLES PARA CAPOTS DE AUTOMOVILES".

5.-

ooooo 000 ooooo

MEMORIA DESCRIPTIVA

Se refiere la presente invención, a unos perfeccionamientos introducidos en las bisagras extensibles para capots de automoviles y en particular en los medios para determinar la apertura constante y fija, en una porción adecuada, del capot de los vehiculos, con preferencia en los de motor trasero.

10.-

317246 8



5. De todos es conocido, que en los vehiculos de motor trasero, debido a su escasa ventilación, por deficiencias del capot y sobre todo en los meses del estío, se recaliente en exceso y para evitarlo, los usuarios recurren a los medios más a su alcance para mantener la apertura del capot en una medida adecuada para que penetre más abundantemente el aire y pueda refrigerar el motor.

10.- Para solucionar cómoda y eficazmente esta anomalía, se han logrado varios tipos de elemento, que con mayor o menores garantías, resuelven el problema planteado, pero en general, adolecen de inconvenientes que no beneficia en absoluto su utilización.

15.- Con los presentes perfeccionamientos, se han logrado un nuevo tipo de bisagra, que al mismo tiempo permite la articulación normal del capot y prevé un dispositivo fácilmente accesible que en colaboración con un brazo de palanca, determinan la apertura del mismo en una porción, conveniente, con carácter fijo y con las mayores garantías de efectividad, seguridad y resistencia.

20.- Una idea más amplia de las características del invento, la realizaremos a continuación al hacer referencia a la lámina de dibujos que a ésta memoria se acompaña, en la que, de manera un tanto esquemática y tan solo por vía de ejemplo, se representan los detalles preferidos de la idea del invento.

En los dibujos:

La figura 1ª.- Corresponde a una vista seccionada según un plano vertical del conjunto.

30.- La figura 2ª.- Muestra en alzado lateral el propio conjunto de la figura 1ª.



La figura 3ª.- Es una vista en alzado lateral del complemento de sujeción de la cerradura.

La figura 4ª.- Corresponde a una vista en proyección abatida de la parte superior del elemento representado en la figura anterior.

5.-

Comentando las referencias numéricas de dicha lámina dibujos, se hace la aclaración de que mediante el nº 1, se indica el vástago dotado de cruceta interior del gatillo, siendo -2-, la ranura de la cruceta sobre

10.-

el vástago y -3-, el muelle de expansión que actúa sobre la caperuza de guía y protección -4-. Con el número -5- se indica una brida de sujeción, dotada de su correspondiente taladro -6- y, prevista en el extremo inferior del cuerpo fijo -7-, sobre cuyo extremo superior, pivota

15.-

y articula el brazo de palanca -8-, que gira en un ángulo de 90º para adoptar la posición propicia a la apertura del capot en la medida proporcional a su longitud. Con 9 y 10, señalamos los medios de fijación del cuerpo fijo, siendo 11, la nariz tope para la cerradura y 12

20.-

el cuerpo de acoplamiento sobre el que va solidarizada.

Una vez descrita convenientemente la naturaleza del invento se hace constar a los efectos oportunos que el mismo, no queda limitada a los detalles exactos de ésta exposición, sino que, por el contrario en él se introducirán, aquellas modificaciones, que la práctica pudiera aconsejar.

25.-

N O T A

Se declara como de propiedad y novedad para el todo el territorio español, contenido de las siguientes:

30.-



REIVINDICACIONES

- 5.- 1ª.- Perfeccionamientos introducidos, en las bisagras extensibles para capots de automoviles, que se caracteriza esencialmente al estar constituido por un dispositivo dividido en dos partes, una fija y otra móvil, de las cuales la primera, porta los elementos de anclaje y fijación al capot, así como de un gatillo para fijación de las posiciones del brazo móvil que actúa sobre la carrocería, en colaboración con un complemento para la fijación del mismo.
- 10.- 2ª.- Perfeccionamientos introducidos, en las bisagras extensibles para capots de automoviles, que se caracteriza de conformidad con la reivindicación anterior porque la parte fija, está formada por un brazo hueco de proyección sensiblemente prismático-triangular con sus extremos respectivos romos y, el de mayor sección, formado por dos orejetas, entre las que se realiza la articulación y guía del brazo móvil, a cuyos efectos cuentan con sendos orificios diametralmente opuestos, donde interviene el eje del gatillo o eje de articulación.
- 15.- 3ª.- Perfeccionamientos introducidos, en las bisagras extensibles para capots de automoviles, que se caracteriza de conformidad con el punto 2, porque los medios de fijación de dicho brazo, están integrados por una brida roscada, donde ajusta un esparrago igualmente roscado y tuerca de bloqueo, prevista en su extremo inferior y en la zona media superior de otro esparrago igualmente roscado y solidario de una pletina soldada a los bordes del mismo.
- 20.-
- 25.-
- 30.-

317246



- 4^a.- Perfeccionamientos introducidos en las bisagras extensibles para capots de automóviles, que se caracteriza de conformidad con la reivindicación 1^a, porque el brazo móvil está formado por una palanca en "U",
- 5.- que pivota y articula por su extremo inferior en el eje de un gatillo con desplazamiento lineal merced a unas ranuras longitudinales que deslizan sobre el mencionado eje y articula en un giro de 90^o, hasta ocupar la posición propicia para determinar la apertura del capot en la medida proporcional al largo de dicho brazo, caracterizándose
- 10.- además porque el extremo libre del mismo cuenta con un buloncillo transversal, fijado a los laterales del perfil en "U".

- 5^a.- Perfeccionamientos introducidos en las bisagras extensibles para capots de automóviles, que se caracteriza de conformidad con la 1^a reivindicación porque
- 15.- el gatillo o dispositivo de bloqueo, está formado por un vástago cilíndrico, adosado a los laterales del cuerpo fijo interiormente dotado de unas canales en cruzeta, sobre las que actúa el pivote de un eje axial, que sobresale en porción adecuada para recibir un resorte helicoidal de expansión, cubierto por una caperuza de guía y protección, fijada al extremo libre del eje y sobre la que realizamos la
- 20.- manipulación del brazo de palanca móvil.

- 6.- Perfeccionamientos introducidos en las bisagras extensibles para capots de automóviles, que se caracteriza de conformidad con la reivindicación 1^a, porque el complemento de cierre, esta formado por una pletina en "S", dotada en su tramo inferior de un calado para el paso de los tirafondos de fijación y en el superior de un
- 25.- cabezal paralelepípedo de la que se proyecta una uñeta o
- 30.-



317246

nariz de perfil angular sobre la que se determina el punto de anclaje o fijación de las oposiciones correspondiente en la bisagra.

- 7º PERFECCIONAMIENTOS INTRODUCIDOS EN LAS
- 5.- BISAGRAS EXTENSIBLES PARA CAPOTS DE AUTOMOVILES, según se describe y reivindica la presente memoria que consta de 6 hojas mecanografiadas por una sola de sus caras, y una lámina de dibujo que la ilustra.

Madrid, 8 SEP 1965

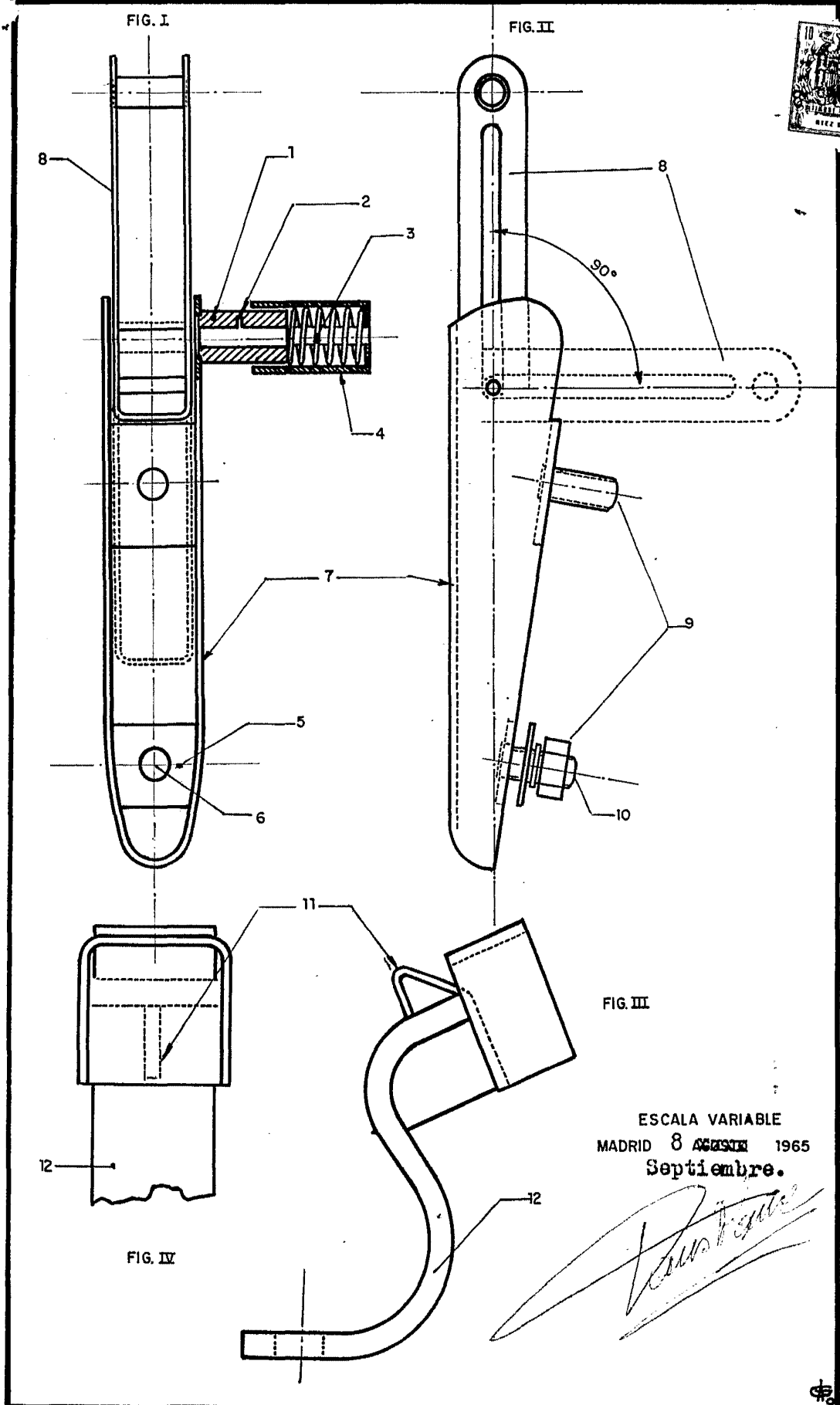

FIG. III

ESCALA VARIABLE
MADRID 8 ~~AGOSTO~~ 1965
Septiembre.