

316859



316859

PATENTE DE INVENCION
por 20 años

a favor de PALFER, S.A., Sociedad Española, residente en
Barcelona y domiciliada en la calle Virgili, nº 24, - - -
por: "PERFECCIONAMIENTOS EN LA FABRICACIÓN DE MUEBLES"-----

MEMORIA DESCRIPTIVA

Los perfeccionamientos en la fabricación de muebles a que se refiere ésta Patente se concretan especialmente a la construcción de armarios y su descripción, en lo que tiene de esencial, es objeto de ésta Memoria.

5. Los nuevos perfeccionamientos se aplicaran en general a la construcción de toda clase de armarios pero han sido estudiados muy especialmente para la fabricación de armarios metálicos, en que la calidad del material empleado facilita la aplicación de dichos perfeccionamientos.
10. Consisten esencialmente los nuevos perfeccionamientos en labrar en las planchas que constituyen las paredes laterales, superiores e inferiores de los armarios a que se apliquen unos nervios constituidos por doblado de la plancha que forma dichas paredes, a manera de perfil en "U" con lo que, además de servir de refuerzo de la construcción general, se utilizaran para la sujeción de otras planchas dispuestas en sentido normal y, tambien, como elementos de soporte lateral y guía de los cajones que se dispongan en el armario.
- 15.

- 2 - 316859



AGO. 1965

20. Asimismo, y de acuerdo con los perfeccionamientos a que nos venimos refiriendo, en los cajones dispuestos segun el párrafo anterior se labraran en sus paredes laterales, unas molduras salientes hacia adentro, obtenidas por moldeo a presión de la misma plancha que constituye la pared, 25. las cuales se cortaran a distancias sucesivas por entallas que sirvieran de alojamiento a los bordes extremos de unos tabiques de separación que formaran, en el interior de cada cajon, unos compartimentos de la cabida deseada.

Sin que ello signifique restricción alguna en el 30. alcance de la Patente solicitada y únicamente a título de ejemplo ilustrativo y no limitativo, en lo que sigue y en los planos adjuntos nos referiremos a un caso muy concreto de industrialización de los nuevos perfeccionamientos.

En la figura primera se representa en perspectiva 35. parte de un armario fabricado de acuerdo con nuestros perfeccionamientos y, en ella se ve la plancha -1- provista de los nervios -2-.....-2- obtenidos por doblado de los extremos laterales de la misma, que permiten alojar y fijar las paredes verticales de uno o varios compartimentos 40. sucesivos que sirvieran para el montaje del armario total.

En la figura segunda se muestran los mismos nervios -2- obtenidos por embutido y doblado de la plancha que constituye la pared, que -en éste caso- se utilizan como sosten y guía de los cajones a situar en el armario 45. -5- de la manera descrita.

La figura tercera es una sección de una parte de las paredes laterales -3- de los cajones en que se ven las molduras salientes hacia el interior -4-, -4- según se ha explicado anteriormente.

50. La figura cuarta representa uno de los tabiques de separación utilizados en los cajones.



Finalmente en la figura quinta se describe gráficamente la disposición general de los cajones segun los párrafos anteriores y, en ella se vé un cajón -5- con sus molduras laterales interrumpidas por sucesivas entallas -6-...-7- entre las que se disponen los tabiques -7- de la manera antes dibha)

55. No alteraran la esencialidad de los nuevos perfeccionamientos aquellas variantes de tamaño, materiales empleados, formas accidentales o decorativas de los diversos elementos y, en general, cuantas circunstancias no alteren o cambien fundamentalmente las características principales dichas.

N O T A :

Esta Patente se caracteriza por:

65. 1ª - Perfeccionamientos en la fabricación de muebles, que consisten en labrar en las planchas que constituyen las paredes laterales, superiores e inferiores de los armarios a que se apliquen unos nervios constituidos por doblado de la plancha que forma dichas paredes, a manera de perfil en "U" con lo que, además de servir de refuerzo de la construcción general, se utilizaran para la sujecion de otras planchas dispuestas en sentido normal y, tambien, como elementos de soporte lateral y guía de los cajones que se dispongan en el armario.

70. 2ª - Perfeccionamientos en la fabricación de muebles, según reivindicación primera, por los que en los cajones dispuestos segun el párrafo anterior se labraran, en sus paredes laterales, unas molduras salientes hacia adentro obtenidas por moldeo a presión de la misma plancha que constituye la pared, las cuales se cortaran a distancias sucesivas por entallas que servirán de alojamiento a los bordes extremos de unas tabiques de separación que formaran, en el interior de cada cajón, unos compartimentos de la cabida deseada.

- 4 316859



1860. 1965

85. 3ª - "PERFECCIONAMIENTOS EN LA FABRICACION DE MUEBLES",

Todo tal y como queda descrito, reivindicado
y representado en los planos adjuntos.

Consta la presente memoria de cuatro hojas fo-
liadas escritas a máquina por una sola de sus caras.

90.

Madrid a 27 de Agosto de 1965.

P.A.

Javier Fina

D. P.

316859



Fig. 1

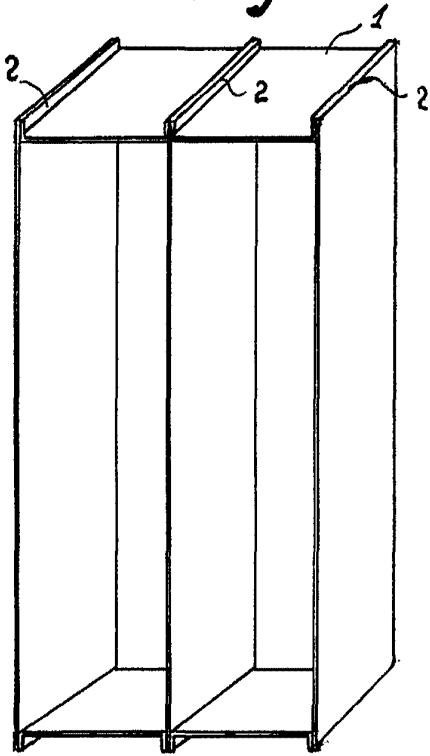

Fig. 2

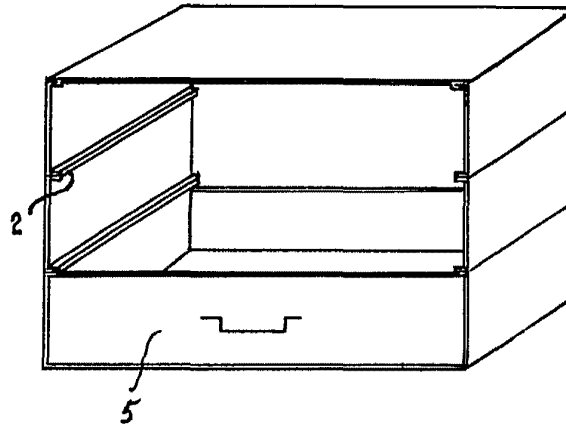

Fig. 3

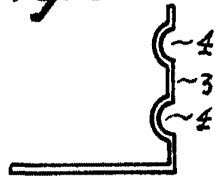

Fig. 4

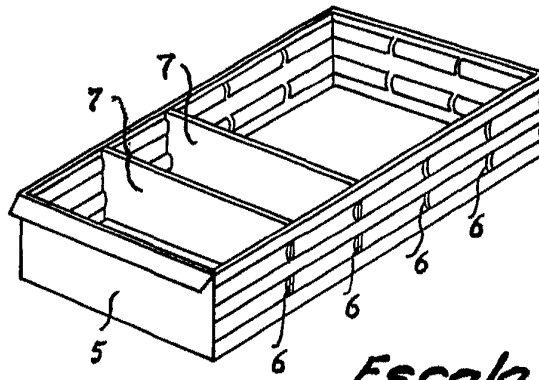

Fig. 5

27 AGO. 1965

Javier Fina

D. P.

Escola variable