



316822

316 822

- 1 -

MEMORIA DESCRIPTIVA

que se acompaña

a la solicitud de

registro de una PATENTE DE INVENCION por veinte años en España, a favor de DON MANUEL ROS LORENZO, residente en MADRID, Ibiza, 33, de nacionalidad española

por:

" PERFECCIONAMIENTOS INTRODUCIDOS EN ESTRUCTURAS PARA LA CONSTRUCCION".



316822

5 La invención a que se refiere la presente memoria, constituye una novedad industrial con características y ventajas que la hacen merecedora del privilegio de explotación exclusiva que por ella se solicita, de acuerdo con las prescripciones del Estatuto vigente sobre Propiedad Industrial de 26 de Julio de 1.929, texto refundido, publicado el 30 de Abril de 1.930.

10 El presente registro de Patente de Invención, concierne como su enunciado indica, a unos perfeccionamientos introducidos en estructuras para la construcción, de acuerdo con la descripción detallada que de los mismos se realiza, debiendo interpretarse siempre este concepto en su más amplio sentido y nunca en limitativo.

15 Este resultado industrial mejora notablemente todo cuanto sobre el particular se conoce y utiliza actualmente, tanto por su sencillez constructiva, como de aplicación, resistencia, duración, indeformabilidad y economía.

20 Para la debida comprension de este objeto, se adjunta a la presente memoria descriptiva, dos hojas de planos, en las que a título de ejemplo, se representan todas y cada una de las partes que lo forman y relación que guardan entre si.

En las citadas hojas de dibujos queda representado:

25 FIGURA PRIMERA.- La misma muestra en perspectiva un detalle del acoplamiento de una viga, dotada de los necesarios apoyos para las piezas de forjado.

FIGURA SEGUNDA.- Es otra perspectiva de la disposición de vigueria, tanto de apoyo vertical, como horizontal del propio forjado.

30 En estas figuras y con el mismo valor en ambas, se aprecian las siguientes referencias:



1.- Viga propiamente dicha, de situación vertical, que sirve de medio de apoyo a las vigas de sustentación de encofrado.

35

2.- Alas de estas vigas, unidas en forma continua y que crean una superficie de apoyo de las piezas del encofrado, bovedillas o similares, estando éstas alas, unidas en forma permanente sobre las vigas de sosten -1-, de las cuales forman parte inseparable.

40

Esta disposición, viene a sustituir con eficacia a las clásicas vigas en T, presentando en este caso, una notable reducción de su altura y ampliándose racionalmente la superficie para conseguirse las máximas luces.

Este conjunto monobloque se forma directamente en obra.

45

3.- Secciones de forjado, creadas entre las alas -2-, por los procedimientos normales, no existiendo sobre el particular ninguna limitación.

4.- Armaduras, estribadas o no, que enlazan a todas y cada una de las vigas, tanto verticales como horizontales.

50

Hecha la descripción precedente, es preciso añadir que los detalles de realización de la idea expuesta, pueden variar, sin que por ello cambie la esencia de la invención, que es la que se desprende de los párrafos que anteceden y se reivindica en la siguiente

N O T A

55

En resumen: La Patente de Invención que se solicita, recaerá sobre las reivindicaciones siguientes:

60

1º.- PERFECCIONAMIENTOS INTRODUCIDOS EN ESTRUCTURAS PARA LA CONSTRUCCIÓN", caracterizados esencialmente porque las vigas clásicas de perfil en T que sirven de apoyo para los correspondientes muros, se la reduce de altura, ampliándose ra-

316822

26



65

cionalmente su superficie para conseguirse las máximas luces y se transforma en un bloque paralelepípedo, que en su interior comporta las necesarias armaduras, para establecer el enlace con los demás elementos adyacentes tanto laterales, como superior e inferior.

2a.- "PERFECCIONAMIENTOS INTRODUCIDOS EN ESTRUCTURAS PARA LA CONSTRUCCION".

Todo ello tal y como se describe en la presente memoria, que consta de cuatro páginas escritas a máquina y dibujos que se acompañan.

Madrid, 26 de Agosto de 1.965

JOSE LAVIDALGA.

A large, stylized handwritten signature in black ink, written over the typed name "JOSE LAVIDALGA." The signature is highly cursive and extends across the width of the text.

Fig. 1

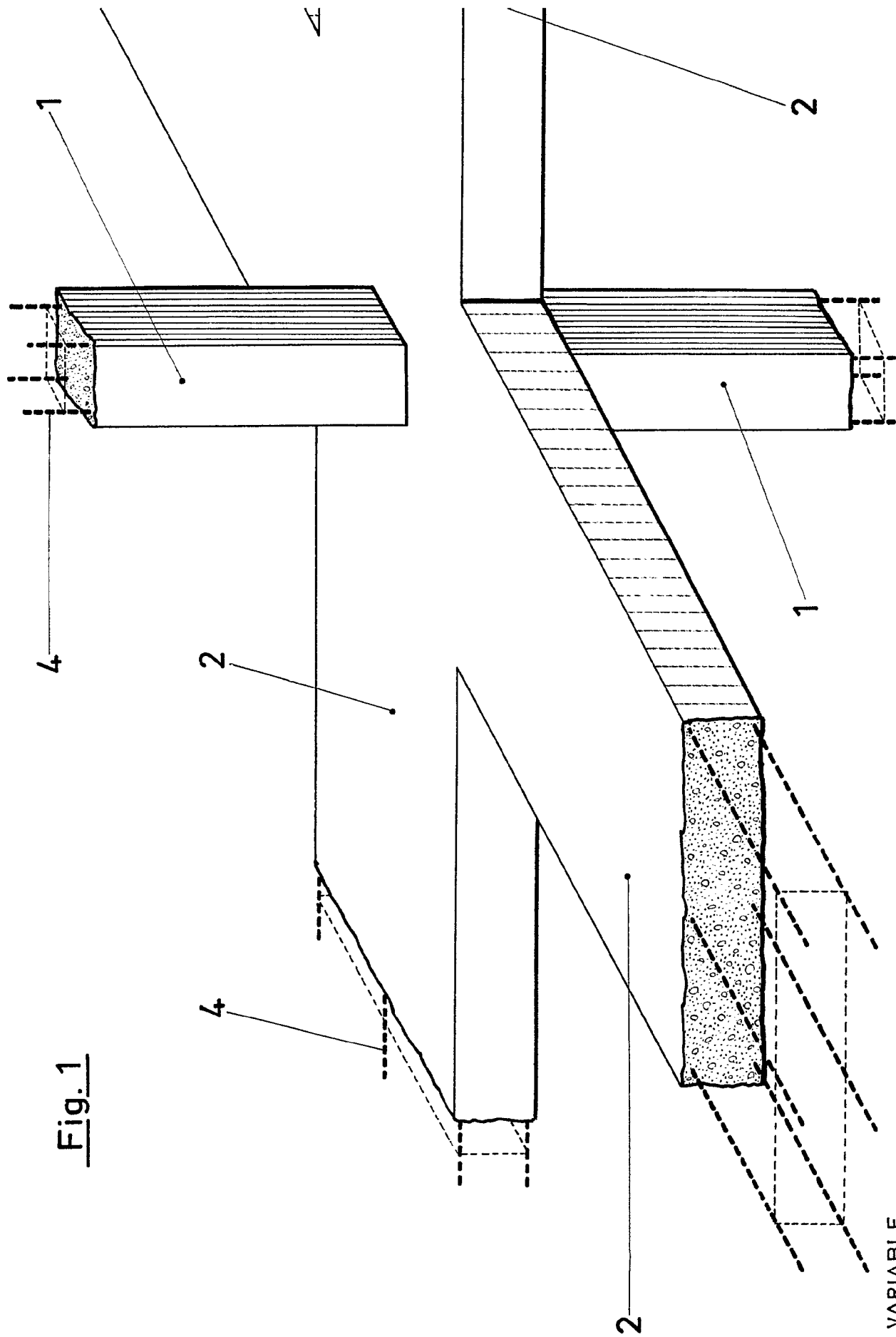

ESCALA VARIABLE

316022

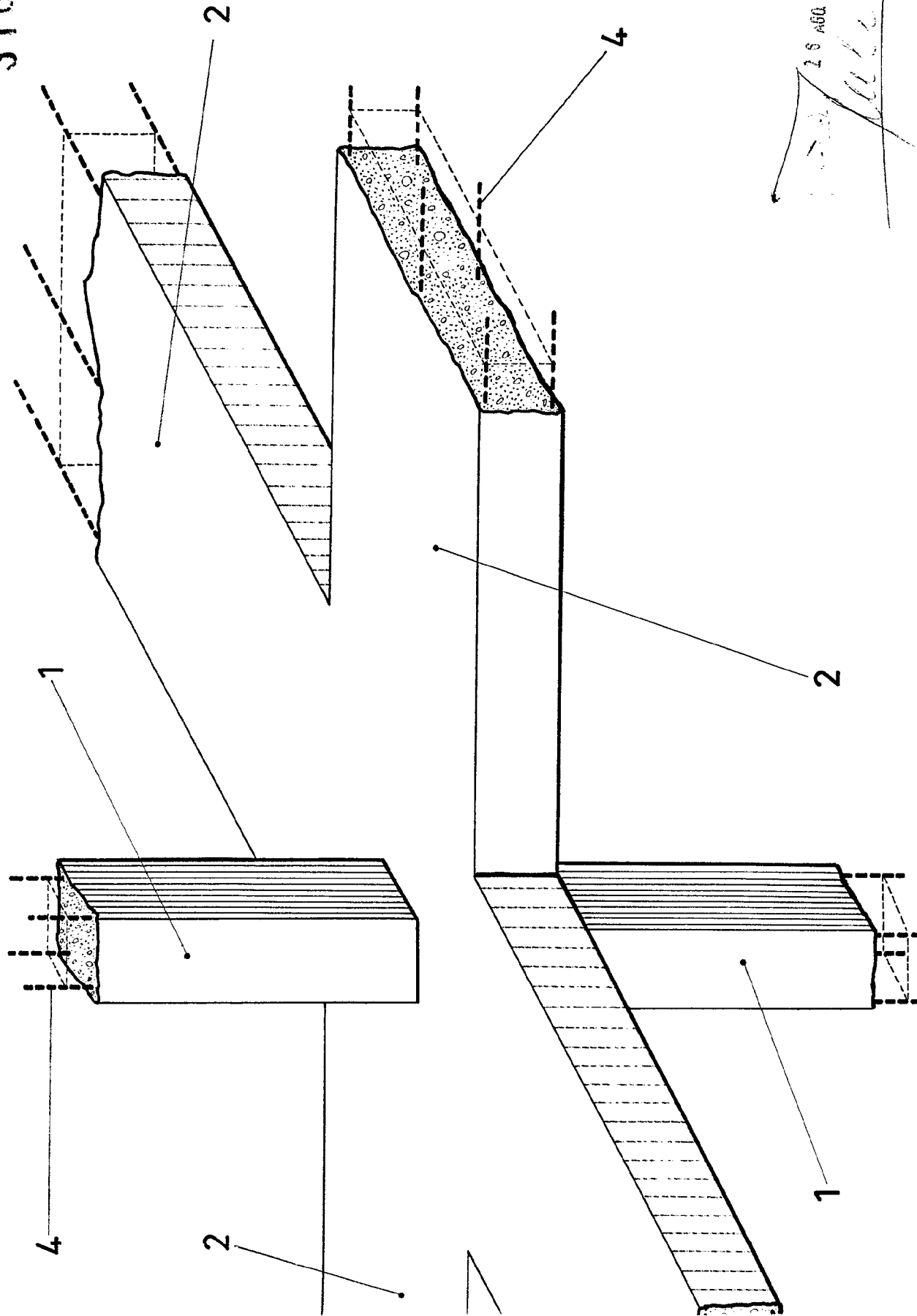

28 AGO 1965



Fig. 1

4

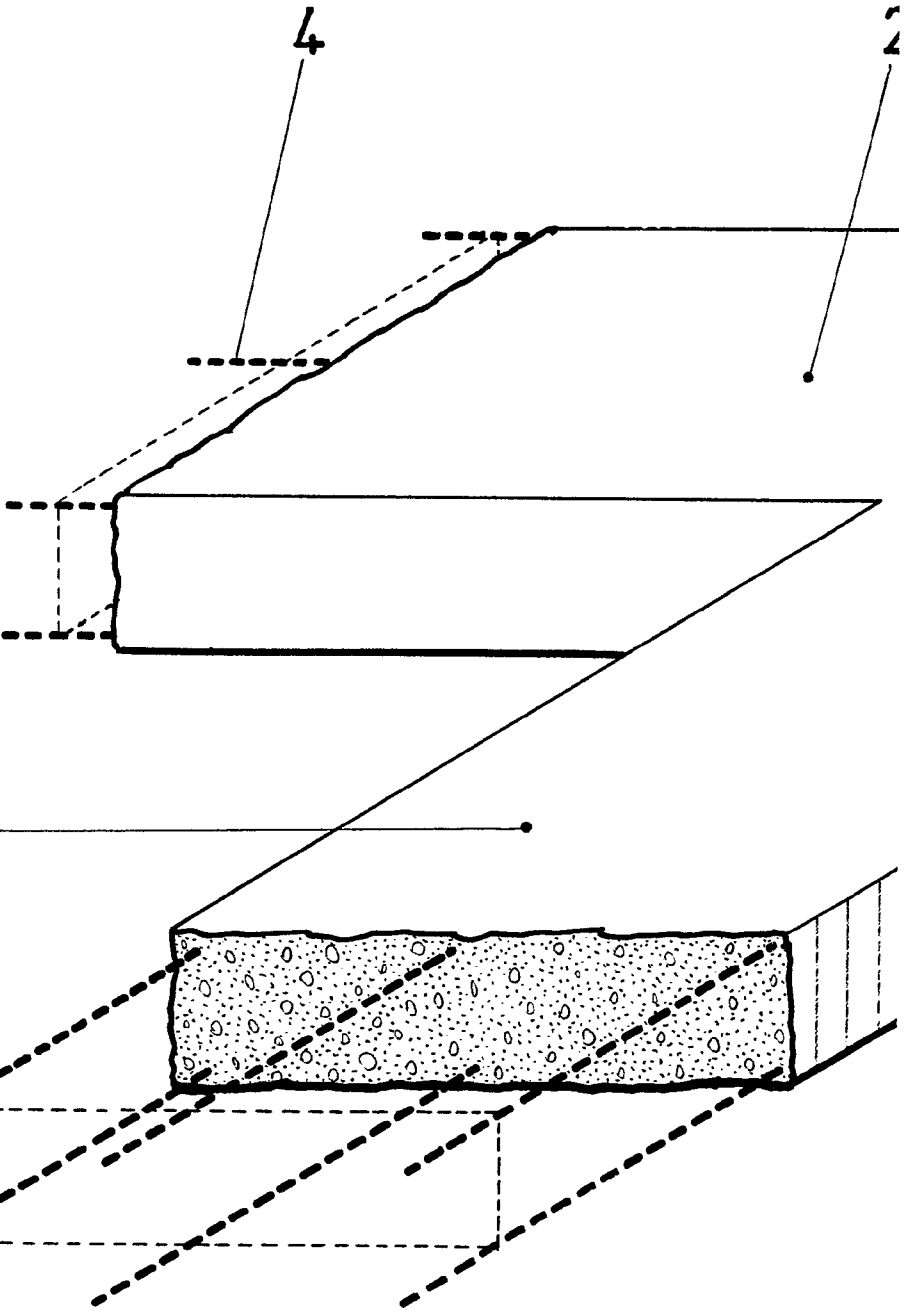

2

ESCALA VARIABLE

26 AGO 1965

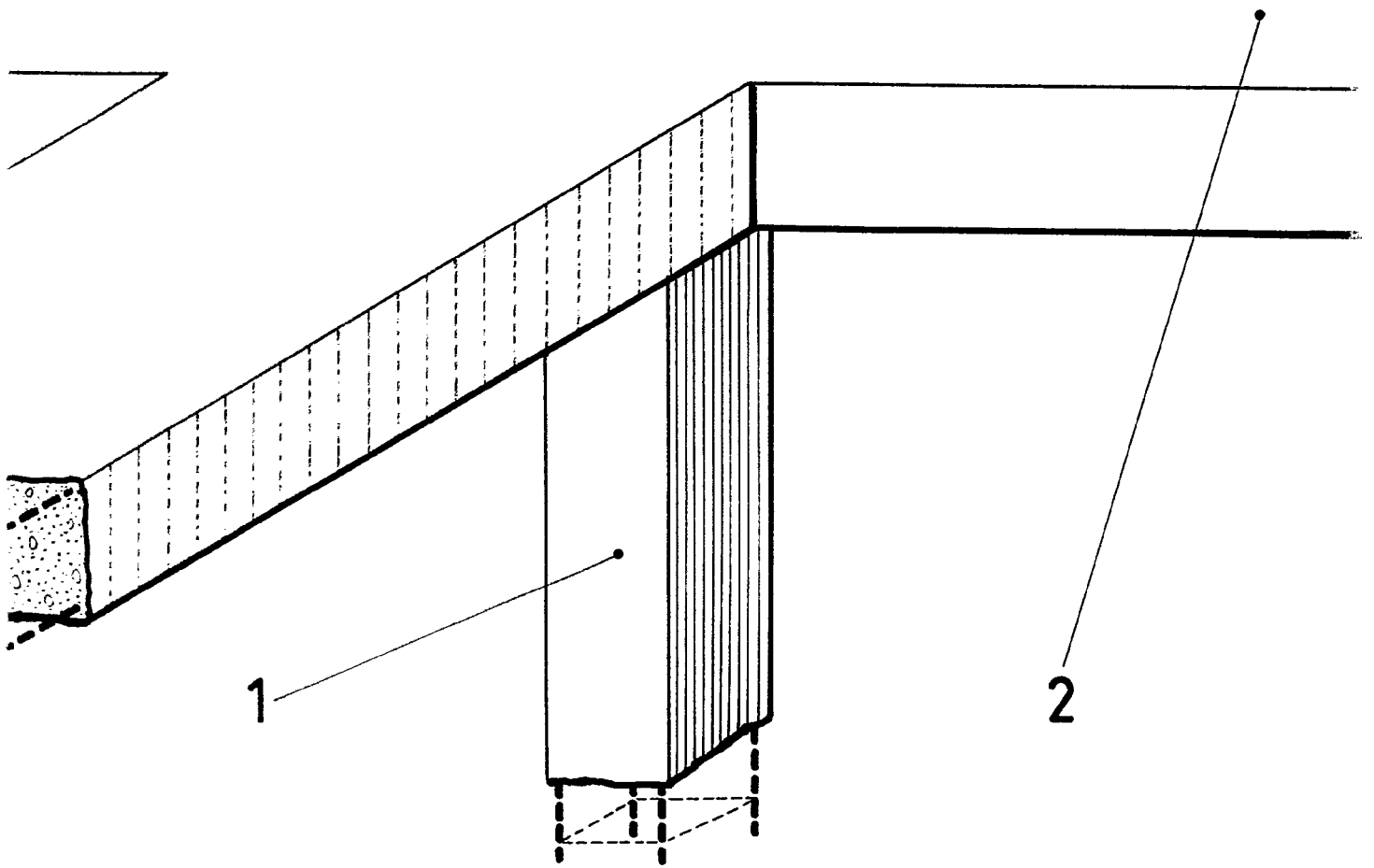
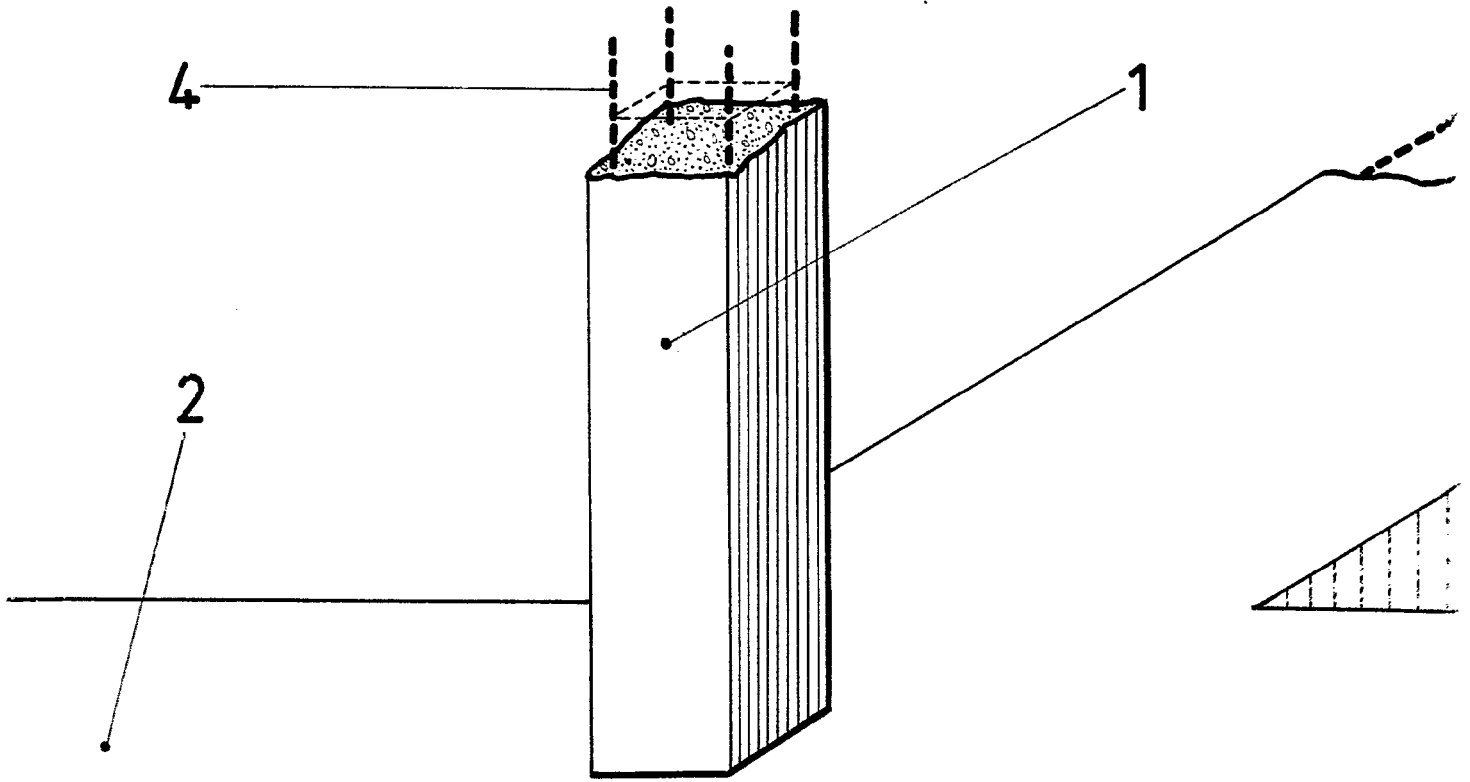

26 AGO 365

316

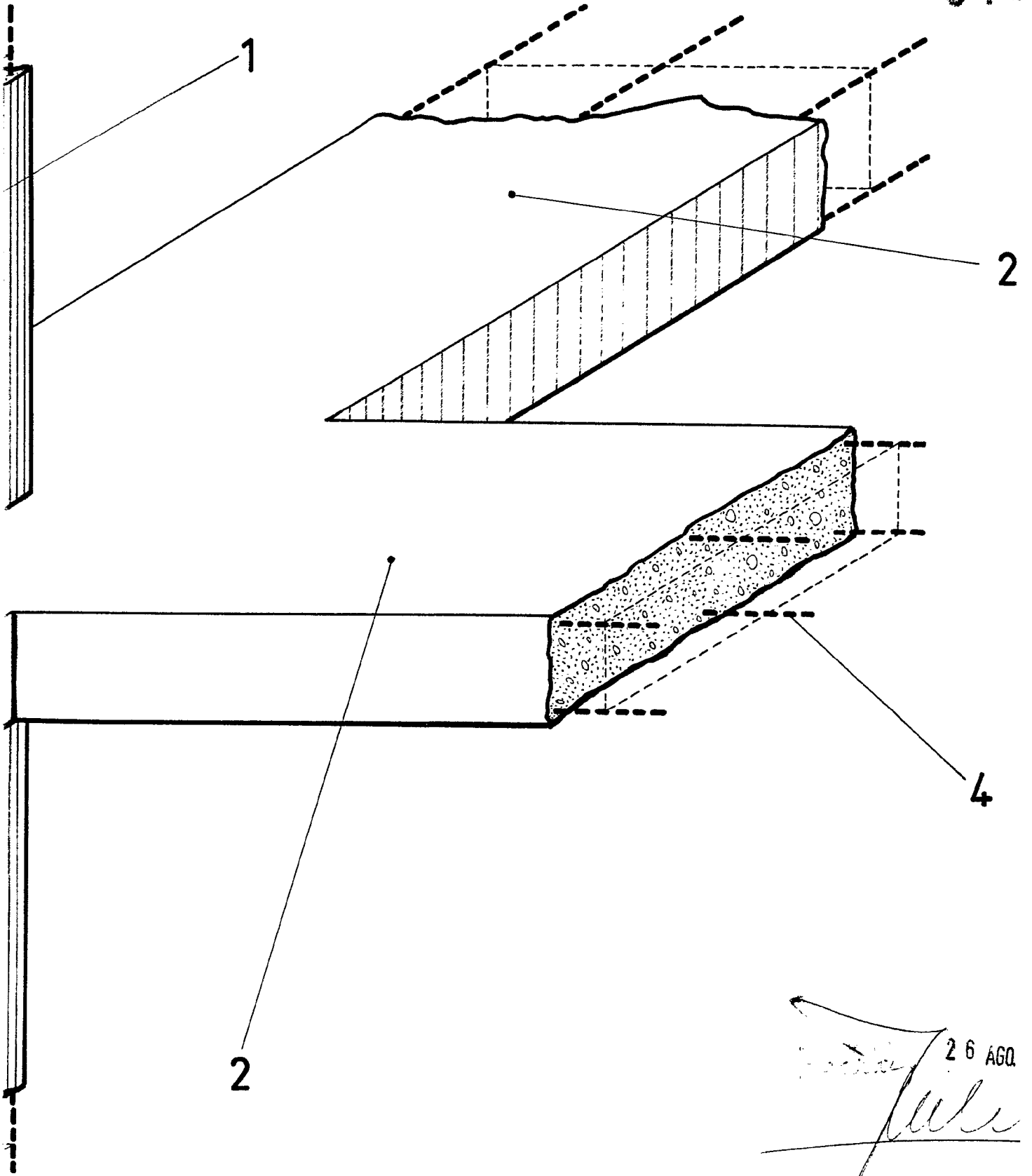

[Signature] 26 AGO

26
AGO
1965

316822

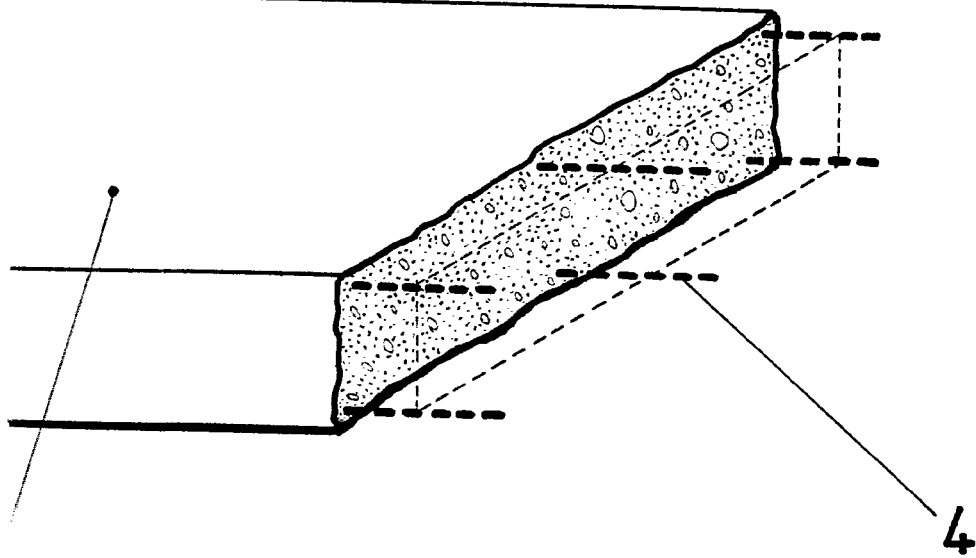
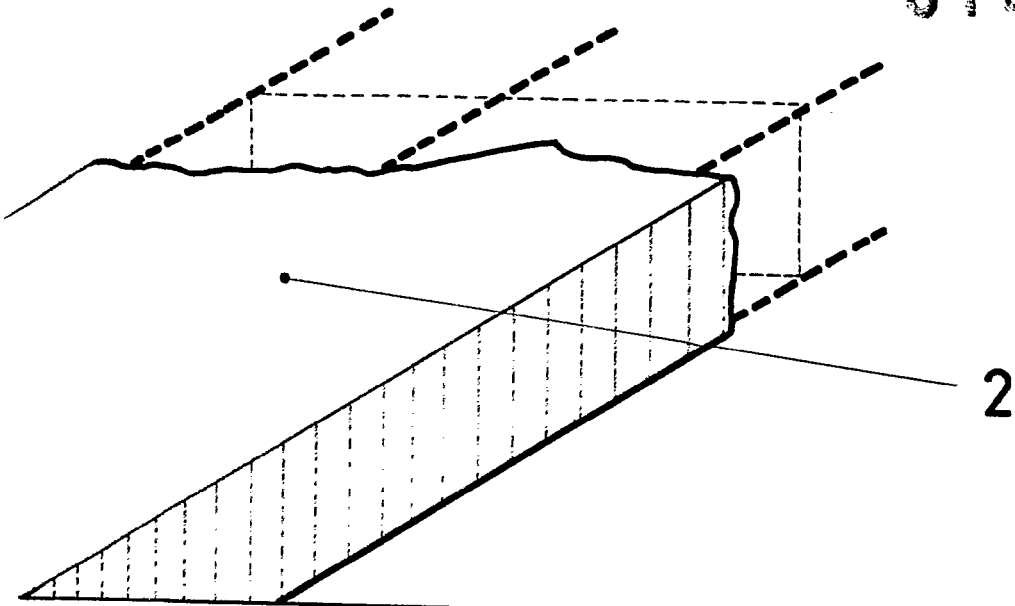

26 AGO. 1965
[Handwritten signature]

17.8 AGO 1965

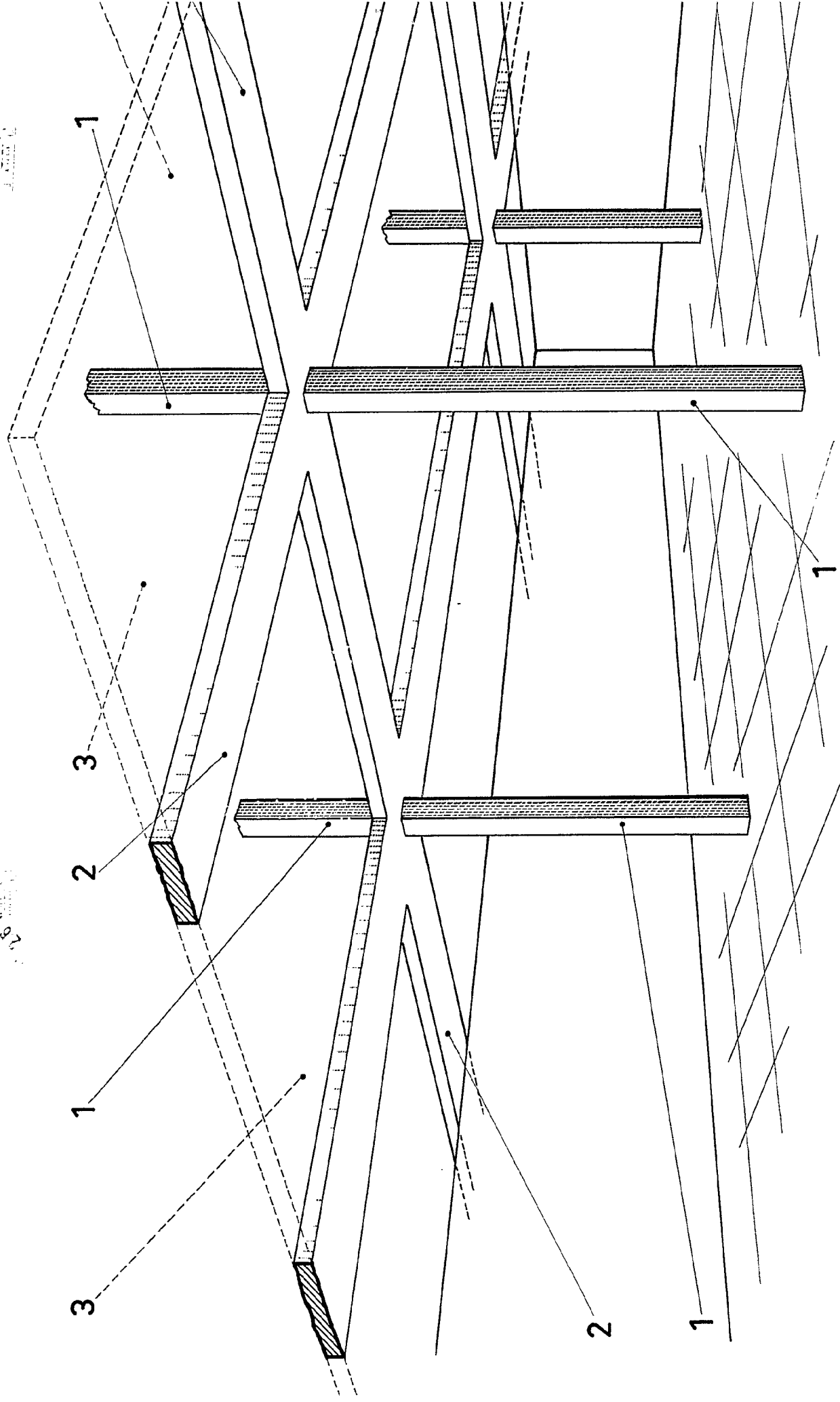

AGU 1965

HOJA Nº 2

SON DOS HOJAS

316002

Fig. 2

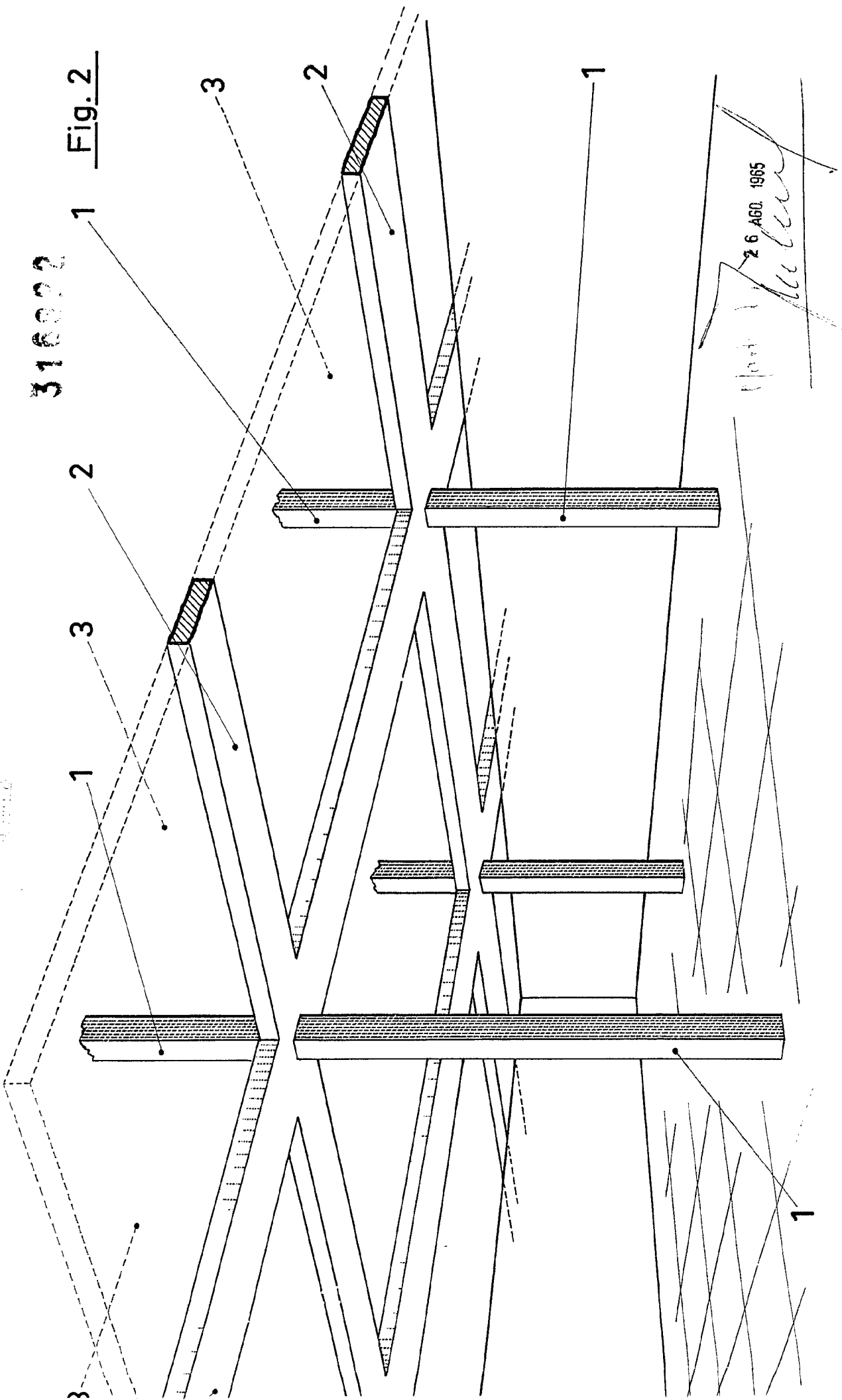

26 AGO. 1965

Handwritten signature

1

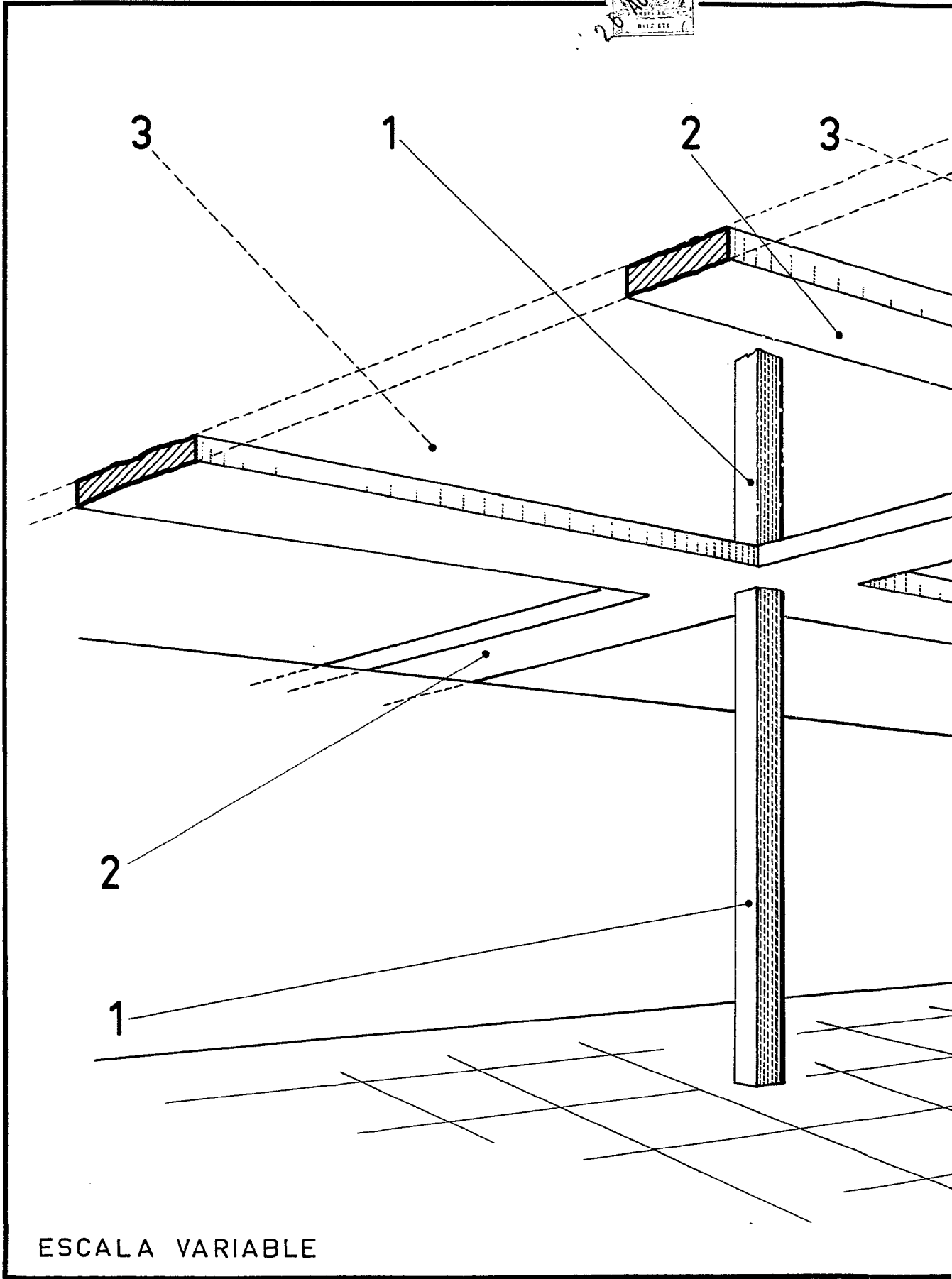

26 AGO 1965
INSTITUTO VENEZOLANO DE INVESTIGACIONES CIENTÍFICAS
LIBRERIA NACIONAL

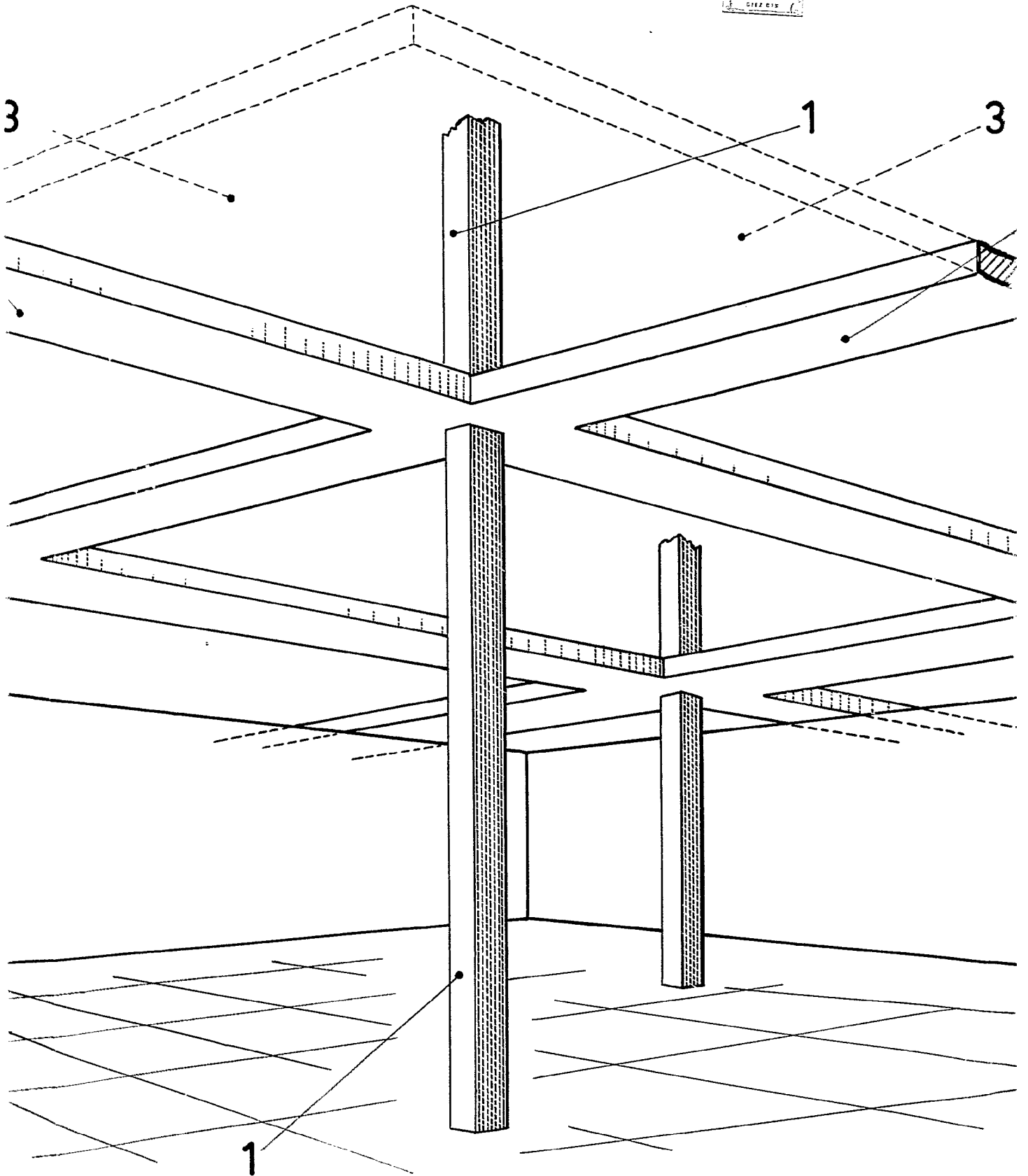

HOJAS

26 AGO 1965

316822

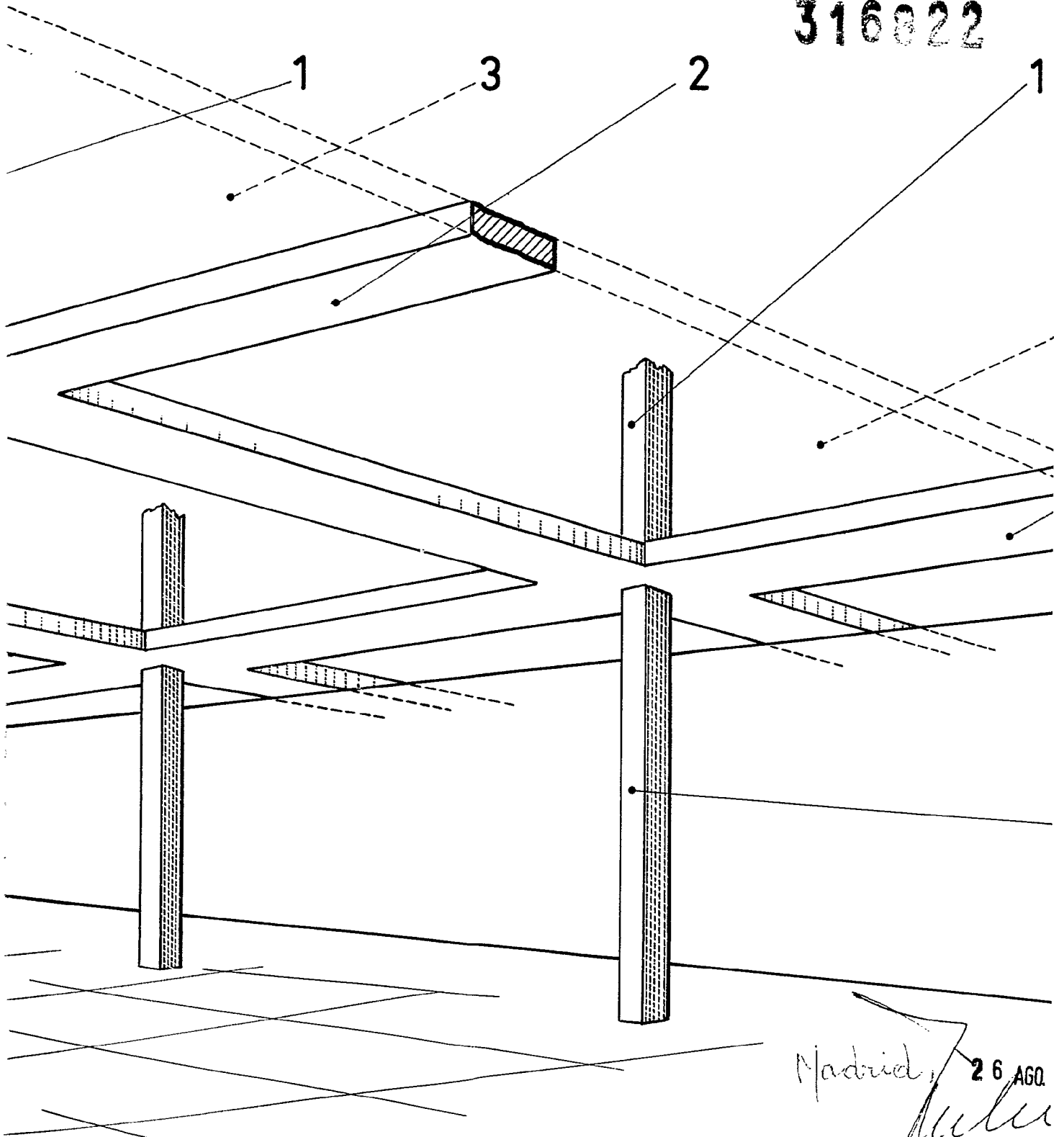

Madrid, 26 AGO

[Handwritten signature]

316822

Fig. 2

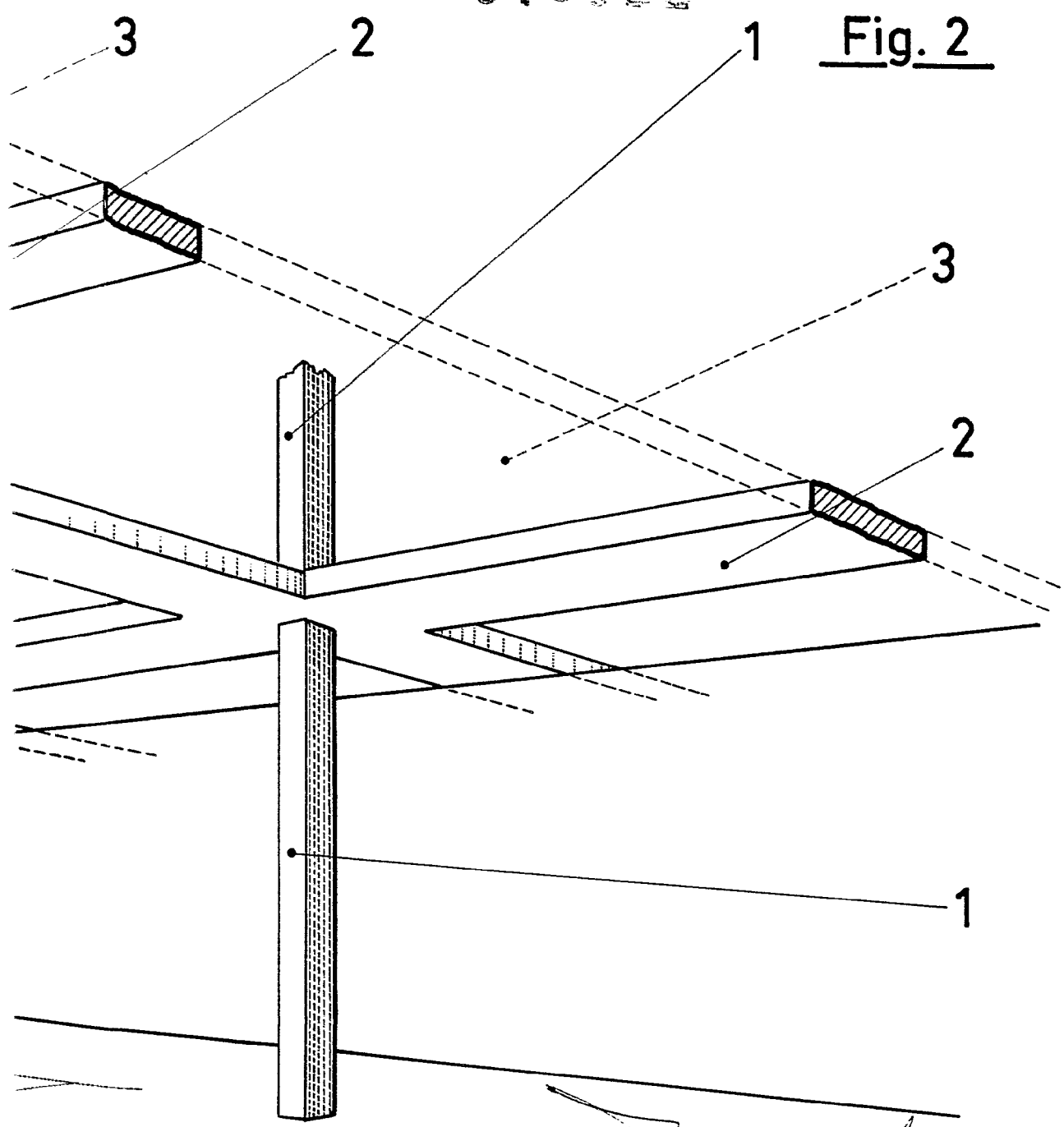

Madrid, 26 AGO. 1965
[Handwritten signature]