

748268



1963

MEMORIA DESCRIPTIVA

que corresponde a una solicitud de Patente de Introducción,  
por veinte años, por "PERFECCIONAMIENTOS INTRODUCIDOS EN EL  
MONTAJE Y CIERRE DE RECIPIENTES AGRUPADOS", cuyo registro se  
solicita a favor de D. Javier Sanz Gil, de nacionalidad espa-  
ñola residente en BILBAO, c/ Tivoli, 18

-----0-----

Tiene por objeto esta solicitud de Patente de  
Introducción amparar la novedad en territorio español de unos  
recipientes que se agrupan y cierran, formando una unidad  
transportable, por medio de un ingenioso sistema de atadura  
5.- que, al propio tiempo proporciona el asidero para manejar el



conjunto.

316246

Consiste esencialmente en varios recipientes de distinta capacidad y configuración, por ejemplo, uno rectangular cuyas dimensiones son las que en extensión ha de ocupar el conjunto y de conveniente altura; este recipiente se cierra simplemente por medio de una tapa encajable. Sobre este recipiente, cerrado, se disponen por ejemplo tres de menor tamaño, uno alargado que viene a ser la mitad del que sirve de base y dos iguales, rectangulares, equivalentes cada uno a la cuarta parte del que constituye la base. Agrupados en la forma dicha estos cuatro recipientes equivalen a dos del tamaño del que sirve de base. Es decir, que forman un bloque paralelepípedo rectangular cuyas aristas laterales están redondeadas.

Independientemente, se dispone de una armadura de sujeción que está constituida por un marco rectangular de varilla que tiene de uno a otro de sus lados menores una faja de chapa que se estrecha en su centro, de manera que constituye una pequeña superficie de apoyo. En los otros lados del marco se hallan dos brazos planos que se articulan sobre dichos lados y llevan cada uno acoplado un gancho de cierre por resorte.

Con este marco coopera otro de semejantes características que tiene una faja de chapa igual a la del ante-

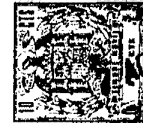

30.- rior y que lleva montado en ella un asa articulado. Los lados mayores tienen en su centro una zona saliente para originar el punto de enganche del cierre de soporte antes dicho.

En lo que sigue haremos referencia al dibujo adjunto, dado a título de ejemplo ilustrativo, en el cual:

35.- La figura 1ª representa el sistema de atadura.

La figura 2ª muestra el mismo pero con sus partes separadas.

La figura 3ª es el conjunto de recipientes apilados, y

40.- La figura 4ª el dispositivo completo.

Como se ha dicho anteriormente, el conjunto de recipientes en este ejemplo se compone de las cajas o fiambreras -1- que es la mayor, -2- que es la mitad de la anterior y -3-3'- que equivalen a la cuarta parte de la -1- y la mitad de la -2-. Se forma así un conjunto paralelepípedo rectangular, como ilustra la figura 3ª.

El conjunto así formado se dispone sobre el marco -4- que por ser de medida ligeramente superior al recipiente -1- lo abraza como se observa en la figura 4ª, penetrando tan solo lo que permite la pequeña curvatura de la placa de fondo -5-.

Los brazos planos -6-6'- están montados giratorios sobre los lados mayores del marco -4- por lo que son suscepti-



55.-           bles de abatirse hacia los lados, como se aprecia en la  
fig. 2ª.

Estos brazos -6-6'- llevan en su cara externa  
unos cierres de gancho -7- de resorte ó palanca -8- de  
accionamiento.

60.-           Dispuesta la pila de recipientes sobre el marco  
de fondo -4- se aplican a sus costados los brazos -6-6'-  
de manera que su pestaña superior -9-9'- monte sobre el  
borde de aquellos.

65.-           A continuación, rodeando a la parte superior de  
los recipientes se coloca el marco superior -10- de manera  
que sus zonas salientes -11- monten sobre la parte superior  
de los brazos -6-6'- y quede aún un pequeño saliente para  
recibir a los ganchos -7- en la operación de cierre.

70.-           El marco superior -10- lleva también una placa de  
tapa -12- semejante a la -5- pero convexa para adaptarse a  
los recipientes en tanto que aquella es, podríamos decir,  
cóncava, para recibirlos. Esta placa -12- lleva en su cara  
superior un asidero articulado -13-.

El conjunto completamente montado se representa  
en la figura 4ª.

75.-           Con el fin de cooperar con los dispositivos de  
cierre y para dar el mismo cierta elasticidad, se propone  
disponer entre los recipientes inferior y superior una lá-



mina de material esponjoso ó simplemente comprensible.

80.- Se logran con este nuevo sistema de montaje y disposición de cierre de los recipientes una serie de importantes ventajas, entre las que podemos citar lo compacto del conjunto, su reunión en el mismo volúmen, sencillez y eficacia del cierre, facilidad de manejo y transporte y, finalmente, acertada presentación.

85.- En el objeto descrito caben como es lógico modificaciones de forma, dimensiones, proporciones y materias sin apartarse de la esencialidad característica del mismo, por lo que se hace constar que tales modificaciones se entenderán incluidas en esta solicitud sean cualesquiera las circunstancias que concurren.

90.-

N O T A

Descrito suficientemente el objeto de esta solicitud se declaran de novedad en España las siguientes

R E I V I N D I C A C I O N E S

95.- 1ª.- Perfeccionamientos introducidos en el montaje y cierre de recipientes agrupados, que se caracterizan porque comprenden la combinación de dos marcos independientes que se montan respectivamente sobre la superficie superior e inferior de la pila de recipientes, cuyos marcos están provistos de unas

100.- placas de fondo que se apoyan sobre dichos recipientes en tanto que los marcos los rodean, teniendo el superior los brazos arti-



planos articulados los cuales llevan acoplado un dispositivo de cierre por enganche a presión mediante palanca y tienen en su borde superior una pestaña que monta sobre el de los recipientes.

105.-

2ª.- Perfeccionamientos introducidos en el montaje y cierre de recipientes agrupados, según la reivindicación anterior, que se caracteriza porque el marco superior tiene en sus lados unas zonas salientes para montar sobre los brazos cuando están en posición de cierre y constituir el punto de agarre de los ganchos de cierre.

110.-

3ª.- Perfeccionamientos introducidos en el montaje y cierre de recipientes agrupados, según las reivindicaciones anteriores, que se caracterizan porque los brazos planos están provistos también de unos angulos de apoyo y tope para el marco superior.

115.-

4ª.- Perfeccionamientos introducidos en el montaje y cierre de recipientes agrupados, según las reivindicaciones anteriores, que se caracterizan porque la placa del marco superior lleva montado un asidero articulado.

120.-

5ª.- Perfeccionamientos introducidos en el montaje y cierre de recipientes agrupados, según las reivindicaciones anteriores, que se caracterizan porque entre los recipientes se dispone una lámina de materia elástica que coopera con los dispositivos de enganche en la suspensión del cierre.

125.-

- 7 -

316246

7 A



6<sup>a</sup>.--PERFECCIONAMIENTOS INTRODUCIDOS EN EL MONTAJE Y

CIERRE DE RECIPIENTES AGRUPADOS.

Todo ello conforme se describe y reivindica en la memoria que antecede que consta de siete hojas escritas a máquina por una sola cara y dibujos que la ilustran.

Madrid, 7 de Agosto de 1.965

JOSÉ IBÁÑEZ  
Agente Oficial.

**FIG. 1ª**

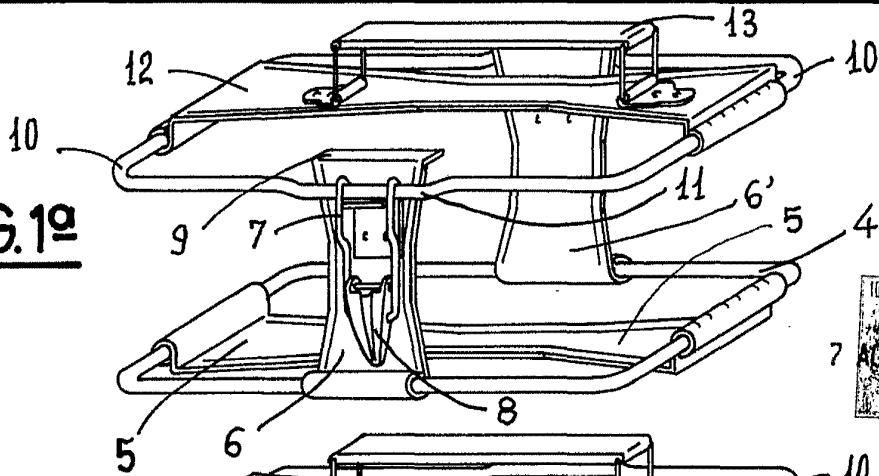

**FIG. 2ª**

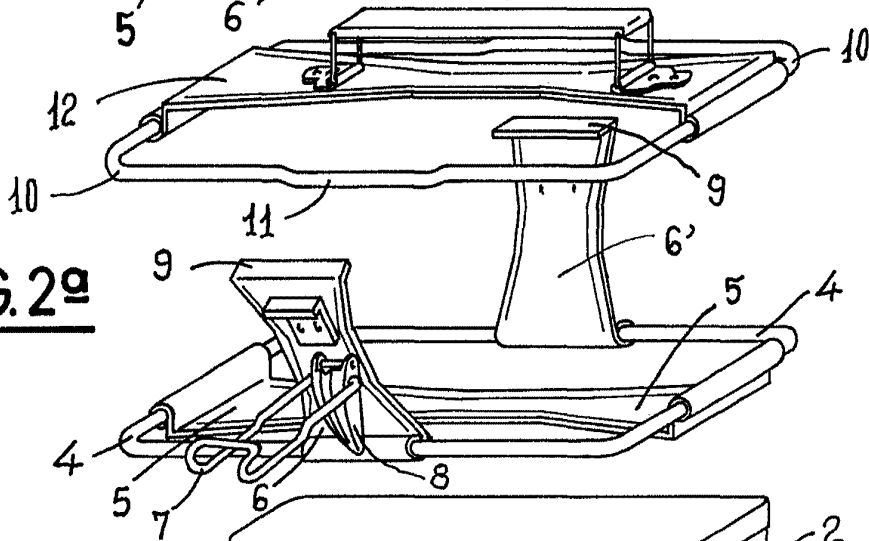

**FIG. 3ª**

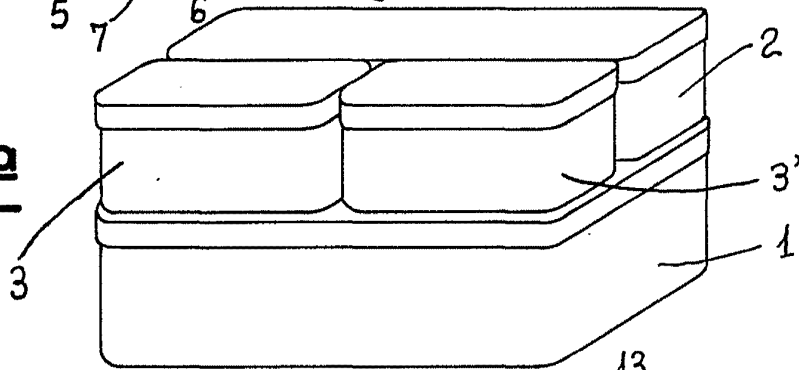

**FIG. 4ª**

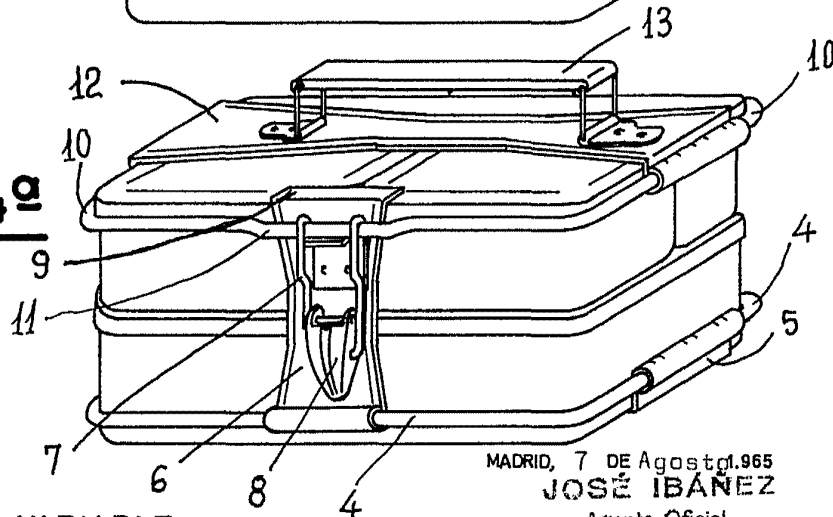

ESCALA VARIABLE

MADRID, 7 DE Agosto 1965  
JOSÉ IBÁÑEZ  
Agente Oficial.

*Handwritten signature or initials.*