

28 J



315916

## memoria descriptiva

CLASE DE  
REGISTRO

PATENTE DE INVENCION, por veinte años en España

NOMBRE Y  
NACIONA-  
LIDAD DEL  
SOLICITANTE

Doña Aenne L E N Z  
- de nacionalidad alemana -

RESIDENCIA  
Y DOMICILIO

Rodenkirchen b. Köln (Alemania)  
Maternusstrasse, 29

OBJETO

" MEJORAS EN LA CONFECCION DE CUELLOS PARA PRENDAS DE VESTIR "

PRIORIDAD:

Solicitud patente alemana L 48.469 VIIa/3a<sup>1</sup> del día 5 de Agosto de 1964.

INVENTOR:

Robert Lenz; de nacionalidad alemana.



28 JUL 1967

315916

- 1 -

1  
5  
10  
15  
20  
25

Según la patente alemana nº 1.039.961 se conoce un cuello en el que los engrosamientos existentes en los cuellos usuales a lo largo de los cantos delanteros y del canto inferior se evitan por simple replegado de la tela superior e inferior alrededor de los bordes laterales de la entretela, que forman más tarde los cantos delanteros del cuello, así como alrededor del canto inferior de la entretela, que forma más tarde en canto inferior del cuello, efectuándose de modo oculto la unión de la tela superior y de la tela inferior por costuras pasantes, tanto a lo largo del canto inferior del cuello que se producirá más tarde, como también en la cara inferior del cuello.

Según esta indicación pueden confeccionarse con buenos resultados los tejidos de materias sintéticas que no se planchan, conocidos bajo las marcas "Nylon" y "Perlon". Recientemente estos tejidos son sustituidos una vez más por otros materiales resistentes a la colada caliente y no obstante libres de la necesidad de ser planchados, para lo que es conveniente una modificación de la clase de confección del cuello. Se ha demostrado en la elaboración de estos nuevos materiales que no es posible el replegado de la tela superior e inferior alrededor de la entretela a lo largo de lo que más tarde será el canto inferior del cuello, sin un enlace con la entretela, a no ser que, como es conocido en sí, el cuello se respuntease de nuevo, por lo que se perdería la ventaja de la supresión de las costuras en la cara anterior, que se obtiene al lado de otras ventajas por medio de la patente anterior arriba citada.

Gracias al invento se resuelve el problema

2<sup>a</sup> JUL 1965

315916

- 2 -

1 de producir con un gasto económico un cuello adecuado para todas las clases de telas y para todos los fines, que muestra las ventajas de la patente alemana nº 1.039.961 y además de ello permite la utilización de telas resistentes a la cocción en la  
5 colada y libres de la necesidad de planchar.

Según el invento, esto se alcanza porque el cuello muestra una envuelta de tela superior que, de manera conocida se compone de un corte o de varios cortes que se producen a partir de los lados por replegado y costura de unión  
10 por lo menos con una costura transversal, recubriendo por ambos lados la entretela y con su borde situado en lo que más tarde será el canto inferior del cuello, cosido sobre el borde inferior del canto de la entretela.

Al lado de esta costura de enlace entre  
15 la envuelta y la entretela puede existir además una costura de unión longitudinal entre las dos bandas de telas superior de la envuelta.

La entretela puede estar constituida en una pieza o puede estar unida con otro corte de entretela o con  
20 varios cortes por costura, pero especialmente por adherencia, pudiendo mostrar estos cortes de entretela adicionales, unas partes laterales, que sobresalen de lo que más tarde serán los cantos delanteros del cuello, cuyas partes laterales se repliegan en la confección del cuello sobre la cara interna de la entretela a lo largo de los cantos delanteros del cuello. El cuello,  
25 lo, según el invento, es por ello de estructura sencilla y su fabricación es extraordinariamente económica. Por el modo especial de la sujeción de la envuelta de tela superior en la en-

28



- 3 -

315916

1  
2  
3  
4  
5  
6  
7  
8  
9  
10  
11  
12  
13  
14  
15  
16  
17  
18  
19  
20  
21  
22  
23  
24  
25

La entretela el mismo está asegurado contra distorsiones a lo largo del canto inferior del cuello ondulado y por ello resiste a la cocción. Además de ello se evitan engrosamientos a lo largo de los cantos delanteros del cuello lo mismo que a lo largo del canto inferior del cuello. La clase de confección de cuello según el invento puede aplicarse para cualquier forma de cuello y para cualquier corte de cuello deseado.

La confección de esta clase de cuello, respectivamente de cuello superior, se efectúa de tal modo que el corte de tela superior, ventajosamente consistente en una pieza, para la cara superior e inferior del cuello se une en los lados estrechos por lo menos por una costura transversal que transcurre de cualquier modo deseado, seguidamente se une formando la envuelta de tela superior para el corte de la entretela, se fija ésta con una costura con su borde situado en lo que más tarde será el canto inferior del cuello, según una clase de ejecución sobre el borde del canto inferior del cuello situado de modo invertido según una imagen reflejada, de la entretela, y seguidamente se vuelve la envuelta sobre la entretela, después de lo cual, se efectúa de manera conocida la unión por costuras a la camisa o al cuello inferior, que puede estar confeccionada de igual manera. Para el caso de que en la costura invertida según imagen reflejada de la envuelta de tela superior todavía abierta, situada a lo largo de los bordes longitudinales superpuestos, de la misma al borde del canto inferior del cuello de la entretela, se produjeran dificultades por parte de mano de obra de aprendices o de auxiliares, que se suprimen en el caso de mano de obra experimentada, las dos bandas de tela de la en-



315916

1 vuelta de tela superior, antes de la costura de unión a la entretela, pueden reunirse por costura longitudinal a lo largo de lo que más tarde será el canto inferior del cuello, de modo que la envuelta de tela superior, en aquel lado en el que se cose  
5 uniéndola de modo invertido al borde del canto inferior del cuello de la entretela, ya muestra una costura de enlace, de modo que ahora sólo tiene que efectuarse la costura de unión a la entretela por así decirlo solamente a lo largo de la costura de enlace ya existente.

10 El invento resulta igualmente adecuado para cuellos de una pieza, en los que el cuello superior y el cuello inferior, respectivamente la tirilla no se confeccionan separadamente y después se reúnen cosiéndoles a lo largo del canto de pliegue, sino que desde un principio forman una unidad.  
15 Este cuello de una pieza tiene muchas ventajas, por ejemplo, un único corte de entretela, en el caso óptimo igualmente sólo un único corte de tela superior, suprimiéndose la costura de unión entre el cuello superior y el cuello inferior, por lo que se ahorra tiempo de trabajo y el canto del pliegue del cuello superior es delgado. Por otra parte, es difícil de confeccionar esta  
20 clase de cuello porque las inserciones de la brida del ojal y del botón tienen que cortarse previamente y deben coserse por costura pasante con el resto del corte, lo que en los ángulos del cuello ocasiona distorsiones y engrosamientos antiestéticos.  
25 A ellos se unen todavía los engrosamientos de las puntas del cuello y las costuras pasantes visibles desde delante, que resultan feas.

Por lo tanto, es muy considerable el

28



- 5 -

315916

1 hecho de que con el invento se consigue eliminar estos inconvenientes.

5 Según otra ejecución del invento, el corte de tela superior, compuesto de una o varias partes, para los lados superior e inferior del cuello de una pieza, a partir del canto inferior, que forma la cara de costura de unión a la camisa o el lado de costura de unión del cuello, puede escotarse en dos lugares triangularmente con un ángulo preferentemente de 95°, desembocando las puntas de los ángulos en las líneas de los que posteriormente serán los cantos delanteros del cuello. En 10 estas escotaduras se cosen piezas de brida cortadas separadamente. Estas costuras están en ello tan retrasadas que las mismas, después de replegar el cuello superior sobre el canto de pliegue sobre el cuello inferior, son invisibles desde delante. 15 Las puntas o picos de las bridas están por ello delgadas y no muestran costuras pasantes. Como los picos al unirlos por costura a la camisa o al respunpear por encima se repliegan por delante, también aquí sigue siendo delgado el lugar de costura de unión. Hasta ahora aquí eran gruesos los cantos de pliegue, 20 de modo que al principio y al final de estas costuras siempre se producían rodetes.

25 También esta ejecución puede mejorarse adicionalmente según el invento porque los dos cortes separados para los picos del cuello y por ello el gasto adicional de trabajo para el corte, así como para la costura de unión, se suprimen y además porque en el lugar en que se lleva la corbata en el cuello no son visibles costuras en los cantos de los picos del cuello y los ángulos de escote para los picos del cuello

28



315916

- 6 -

1 en las costuras transversales traseras para la unión de los cortes para la envuelta de la tela superior se retrasan por detrás de los cantos delanteros del cuello.

5 Para ello, aquellas partes de la tela superior, que forman los picos del cuello están cortados según los cortes de longitud diferencial de la envuelta de tela superior estando establecidos los cortes para la cara superior de los picos del cuello de tamaño diferente al de los cortes para la cara inferior y están establecidos de tal modo que sus bordes laterales adosados a los cantos marginales de la tela superior de corte forman aproximadamente ángulos iguales con estos

10 bordes laterales.

Con estos cortes angulares iguales los cortes para la cara superior y la inferior del cuello se superponen primeramente en un lado y se unen por costura pasante y después se superponen igualmente en el otro lado y se unen por costura. Por ello se termina la envuelta de tela superior. Así siempre tienen igual longitud las puntas para el botón y para el ojal y ya no tienen que comprobarse para ver si tienen igual

15 longitud como se hacía hasta ahora después de la terminación de un lado comparándole con el otro para efectuar la rectificación después de comprobar diferencias de longitud.

Esta envuelta de tela superior, como se describirá posteriormente, puede coserse con el borde situado

25 en lo que posteriormente será el canto inferior del cuello, sobre el borde de canto inferior de la entretela, situado invertido como una imagen reflejada.

315916



- 7 -

1

Esta costura de unión de la envuelta de tela superior y de la entretela se efectúa ventajosamente de otro modo. En ello la entretela tiene adecuadamente varias capas. Se componen entonces de una entretela básica y de otra entretela, que por lo menos determina la forma del cuello superior, las cuales están unidas entre sí preferentemente por pegado. La entretela básica muestra en ambos lados en primer lugar en cada caso un saliente, que determina la forma de los picos del cuello. A lo largo de los cantos delanteros del cuello puede estar previsto además en cada caso de un saliente, que sobresale por cerca de 40mm. de la entretela, que determina la forma. Además, la entretela básica, en el canto inferior del cuello, es aproximadamente 8 mm. más ancha que la entretela, que determina la forma. Sobre esta entretela conjunta se superpone la envuelta con su canto inferior sobre otro canto inferior y ambos se unen por costura a una distancia de aproximadamente 4 mm. de la entretela, que determina la forma. La envuelta así sujeta, después con el canto inferior de la entretela básica, que está situada aproximadamente a 2 mm. por debajo de la entretela determinante de la forma, se repliega contra esta última. Por ello se produce entre la envuelta cosida y la entretela determinante de la forma, una superficie de aproximadamente 4 mm. de ancho, que permite - sin tocar la envuelta del cuello - unir por una costura al biés la entretela básica replegada en el canto inferior del cuello, con la entretela determinante de la forma. Por esta costura se evita la prominencia de la tela trasera del cuello por encima del canto inferior del cuello, al estar terminado

5

10

15

20

25



315916

1

dicho cuello. Antes de volver el cuello, en caso de existir, la parte de la entretela básica, que sobresale en los cantos delanteros del cuello, que puede proveerse de varillas de cuello, se repliega hacia dentro, es decir contra la entretela determinante de la forma.

5

Esta manipulación impide la perforación de las puntas del cuello, ya que la tela superior no entra en contacto de ningún modo con el borde de la entretela aguda determinante de la forma, lo que es importante, por ejemplo, en todos los tejidos de popelín.

10

La entretela determinante de la forma, según otra ejecución del invento, puede estar escotada en el canto de pliegue del cuello, pero penetra en el cuello inferior en los extremos del cuello delantero. Por ello, al replugar el cuello superior en el canto de pliegue, resulta en los cantos delanteros del cuello un redondeo de belleza única, en que se sitúa la corbata.

15

La entretela determinante de la forma puede reforzarse además especialmente por cantoneras pegadas. El cuello inferior puede estar provisto igualmente de una tira adhesiva. Esto es importante en tejidos de algodón (tejidos de popelín).

20

En telas de nylon y perlon en los cantos delanteros del cuello no necesitan estar previstos salientes de entretelas básicas, también puede suprimirse la tira adhesiva en

25

22 JUL



- 9 -

315916

1

el cuello inferior.

5

10

Las ventajas descritas para un cuello de una pieza, también pueden aplicarse al cuello de dos piezas, ante todo la formación de envolturas de la tela superior, la fijación de la envoltura en el canto inferior de la entretela básica, la provisión de la entretela básica de una inserción adhesiva determinante de la forma del cuello que puede reforzarse además con cantoneras adhesivas, el replegado del canto inferior de la entretela básica unido por costuras con la envoltura, contra la inserción adhesiva y la aplicación de la costura al biés.

15

20

También puede pensarse en que la entretela básica en el canto inferior del cuello no está cortada 8 mm. más ancha que la entretela determinante de la forma, sino que termina cortada con ésta.

En el dibujo se representan tres dibujos de ejecución. A base del ejemplo de ejecución de las figuras 1-6 se explica la confección del cuello superior, con el ejemplo de las figuras 7-11, la confección de un cuello de una pieza, en tanto se diferencien los detalles, y las figuras 12-20 muestran otro modo de confección de un cuello de una pieza.

25

Muestran:

La fig. 1 el corte de tela superior extendido para la cara superior y partes de la cara inferior del cuello superior;

La fig. 2 el corte de tela superior extendido para el resto de la cara inferior del cuello superior;

La fig. 3 la envuelta de tela superior uni-

28 JUL 1945



- 10 -

315916

1

das por costuras transversales de ambos cortes;

La fig. 4 en apuntamiento de las partes como preparación para la costura de unión entre la envuelta superior y la entretela;

5

La fig. 5 el estado después de la confección de la costura de unión;

La fig. 6 el cuello superior terminado después de la vuelta antes de la unión por costura con el cuello inferior, respectivamente con la tirilla del cuello;

10

La fig. 7 el corte de tela superior extendido para la cara superior e inferior de un cuello de una pieza, con los cortes preparados para las pestañas;

La fig. 8 el correspondiente corte de entretela también extendido;

15

La fig. 9 el corte de tal superior extendido con las pestañas unidas por costuras;

La fig. 10 la envuelta de tela superior para la entretela, formada por costura de unión de ambos extremos estrechos del corte y por replegado;

20

La fig. 11 el cuello terminal con cuello superior replegado alrededor del canto de pliegue sobre el cuello inferior;

25

La fig. 12 la vista sobre el corte de la tela superior para la cara externa del cuello de otra ejecución de cuello de una pieza;

La fig. 13 una vista sobre el corte de tela superior para la cara interna del cuello de una pieza de



28 JUL 1965

- 11 -

315916

1

la fig. 12;

La fig. 14 el estado al establecer la costura de enlace entre los dos cortes de tela superior mostrados en las figs. 12 y 13;

5

La fig. 15 la vista sobre la cara interna de la envuelta de tela superior confeccionada según la fig. 14;

La fig. 16 la vista sobre la entretela;

La fig. 17 el estado al unir por costura

10

la envuelta de tela superior sobre la entretela;

La fig. 18 el estado después del repliegue de la envuelta de tela superior cosida alrededor de la entretela;

15

La fig. 19 la cara interna del cuello después de volver la envuelta de tela superior encima de la entretela y antes de cosido de unión a la correspondiente camisa; y

La fig. 20 la cara externa del cuello después de volver la envuelta de tela superior sobre la entretela según la fig. 19.

20

Se parte en el ejemplo según las figs. 1-6 de un corte 1 de tela superior para la cara superior del cuello, que está cortado más largo que éste (fig. 1). Por consiguiente, el corte de tela superior 2 para la cara inferior del cuello está cortado menor (fig. 2). Este corte puede estar  
25  
constituido también de varias partes. La fig. 3 muestra que estos cortes 1 y 2 se unen en el dorso con costuras pasantes de curso transversal 3 y 4 de modo que se obtiene una envuelta de



315916

1 tela superior. Seguidamente se unen por costura 5 las dos ban-  
das de tela superpuestas en el canto inferior, cuya costura  
transcurre a alguna distancia del borde 6 del corte, por ejem-  
plo, a una distancia de cerca de 7 mm. Esta envuelta - como  
5 muestra la figura 4 - se aplica con el lado del canto inferior  
invertido simétricamente al borde inferior 7, determinante del  
posterior canto inferior del cuello, del corte 8 de la entrete-  
la. Seguidamente se acerca la envuelta a la entretela 8 a lo  
largo del borde inferior en el sentido de las flechas dibujadas  
10 en la fig. 4 y se une con la costura 9 a la entretela 8. (fig.  
5). En ello transcurre la costura 9 aproximadamente paralela a  
la costura 5 y en la zona entre ésta y el borde del corte 6. La  
costura 5 confeccionada primeramente para el cierre de la en-  
vuelta en el lado inferior sirve meramente para facilitar la  
15 unión de costura de la envuelta en la entretela. Puede omitirse  
tan pronto el operario correspondiente tenga habilidad para u-  
nir por costura la envuelta con el lado inferior abierto, es de-  
cir sin la costura 5, inmediatamente con un cosido 9 sobre la  
entretela. Tan pronto está establecida esta unión en el lado in-  
20 ferior de la entretela y de la envuelta superpuestos inversamen-  
te de modo simétrico, esta última se vuelve desde la posición  
de la fig. 5 encima de la entretela 8 y se obtiene la forma de  
cuello mostrada en la fig. 6, que después se prevé a lo largo  
del canto superior 10 del cuello inferior, respectivamente de  
25 la tirilla.

En el ejemplo de ejecución de un cuello  
de una pieza según las figs. 7 - 11 se parte de un corte 12 de

28 JUL 1965

- 13 -

315916

1

5

10

15

20

25

tela superior de una pieza para las caras superior e inferior del corte de entretela 13, también de una pieza, representado en la fig. 8. También aquí ambos cortes pueden componerse de varias partes. El corte de tela superior está escotado en ángulo en 14 con un ángulo algo mayor de  $90^\circ$  de modo que su punta está situada siempre en la línea 15 indicada por puntos, que forma en cada caso uno de los cantos delanteros del cuello, que se formarán posteriormente. En estos escotes se cose los dos cortes 16 para las pestañas del ojal, respectivamente del botón, como muestra la fig. 9. A consecuencia de los escotes 14, estas costuras 17 están retrasadas tanto que, cuando el cuello terminado de una pieza está plegado con su cuello superior 18 a lo largo del canto de pliegue 19, por encima del cuello inferior 20, no pueden verse costuras en las pestañas 21 desde delante. (fig. 11). La unión del corte de tela superior 12 para formar una envuelta que recubre por ambos lados la entretela 8, se efectúa con ayuda de la costura 22 (fig. 10) al unir por plegado de ambos extremos laterales libres en el lado posterior del cuello y por ello invisiblemente desde delante, exactamente como está descrito en el otro ejemplo de ejecución. También la costura de unión del canto inferior 23 de la envuelta de tela superior, que transcurre inversamente de modo simétrico, con el canto inferior 24 de la entretela, se efectúa de la manera descrita posteriormente junto con el ulterior curso de la fabricación.

A base de las figs. 12-20 se explica la producción de otro cuello de una pieza según el invento.



315916

1 La fig. 12 muestra el corte de tela superior 1 para la cara superior del cuello representado de una pieza, en el que los cuellos superior e inferior forman un todo uniforme.

5 La fig. 13 muestra el corte 2 de tela superior con las caras dorsal, respectivamente inferior de todo el cuello. Estos cortes de tela superior muestran los salientes 24 y 25 escotados según el invento para el ojal, respectivamente para la pestaña del ojal que se formarán posteriormente, que en estado unido forman los conocidos picos. El corte 1 de la tela superior para la cara superior del cuello es más largo que el corte 2 de tela superior para la cara inferior del cuello. Son también de tamaños diferentes las partes recortadas de tela superior 24 y 25 para las pestañas de los picos.

15 Ambos cortes de tela superior se unen después para formar una envuelta por medio de dos costuras transversales. La forma de estas costuras transversales corresponde a los bordes laterales 26 y 27 de ambos cortes, que según el invento transcurren bajo iguales ángulos. Para formar las partes de tela superior por cosido de unión de ambos cortes de tela superior de la fig. 12 y 13, éstos se superponen en ángulo con los bordes laterales 26 y 27 - como muestra la fig. 14 - y se unen por costura por medio un cosido pasante 28 primeramente en un lado y después en el otro. Se obtiene después la envuelta de tela superior, cerrada en ambos bordes laterales, de la fig. 15, con las costuras transversales 28, que transcurren en lo que más tarde será la cara posterior del cuello e invisibles desde



315916

- 15 -

1

delante.

5

Esta envuelta se escota (30) aproximadamente a la altura de la transición de los posteriores cantos delanteros del cuello 29 a las pestañas 21 de los picos, de manera conocida, hasta la costura 28.

10

15

20

En la fig. 16 se representa la entretela, que puede confeccionarse también de otra manera y especialmente también en una capa. En el ejemplo de ejecución se compone la entretela de una entretela 31, que en esencia determina la forma que ha de tener posteriormente el cuello superior, así como de una entretela básica 32 establecida mayor. En ello está unida la entretela 31 determinante de la forma, con una entretela básica, preferentemente por pegado. Esta entretela básica 32 está provista de salientes 33 en los lados, que preferentemente sobresalen, por ejemplo 40 mm. de los bordes laterales 34 de la entretela 31 determinante de la forma. Estos dos salientes, en el curso de la confección, como se mostrará todavía, se repliegan sobre la entretela determinante de la forma a lo largo de los bordes laterales 34 e impiden más tarde el paso de perforación de la tela superior en los cantos delanteros. Estos salientes 34 pueden estar reforzados adicionalmente todavía con varillas 35 de cuellos pegadas encima o respunteadas encima.

25

La entretela básica 32 está establecida aproximadamente 8 mm. más ancha que la entretela 31 determinante de la forma a lo largo del canto inferior. Esta última entretela posee a ambos lados una regleta 36 que llega hasta la entretela básica del cuello inferior, que ocasiona en el cuello



315916

1 terminal una excelente redondez en el canto de pliegue entre el  
cuello superior e inferior, de modo que la corbata encuentra una  
excelente sujeción.

5 En el lado trasero, en la zona del cuello inferior, sobre la entretela básica está pegada una tira 37 especialmente que es importante cuando se trata de una envuelta de tela superior de tejidos de algodón. Además está reforzada la entretela desde los cantos delanteros hacia atrás en cierta longitud por medio de tiras 38 pegadas encima. En la entretela  
10 básica pueden recortarse además partes 39 que rellenan determinando la forma de las pestañas del botón, respectivamente del ojal.

15 Sobre la entretela, como muestra la fig. 17, se coloca la envuelta de la fig. 15 con un canto inferior, sobre otro canto inferior, encima de la entretela y se unen entre sí por costura a lo largo del canto inferior aproximadamente a una distancia de 4 mm. del canto inferior de la entretela determinante de la forma (40). La envuelta de tela superior así fijada, como se dibuja en la fig. 17 con una flecha, se repliega  
20 después alrededor del canto inferior encima de la cara posterior de la entretela, lo que muestra la fig. 18. Por ello se produce entre la envuelta de tela superior cosida y la entretela determinante de la forma, una estrecha superficie de cerca de 4 mm. de ancho, a lo largo de la cual, con ayuda de una costura al biés 41 se une por costura la entretela básica replegada  
25 en el canto inferior del cuello con la entretela determinante de la forma. Esta costura al biés transcurre sin contacto alguno con la envuelta de tela superior. Sirve para impedir que sobre-

28 JUL 1968



315916

- 17 -

1

salga la tela superior trasera por encima del canto inferior del cuello al estar terminado este último.

5

Entonces se termina el cuello, porque los salientes 33, como se indica con flecha en la fig. 13, se repliegan a lo largo de los cantos delanteros de la entretela 31 determinante de la forma, sobre ésta, y seguidamente se repliega la envuelta de tela superior alrededor de la entretela, de modo que ahora la entretela está tapada desde ambos lados con la tela superior.

10

15

20

El cuello así terminado se muestra en las figs. 19 y 20. La fig. 19 muestra en ello la cara posterior del cuello con las costuras de enlace, que transcurren transversalmente sobre la misma, de ambos cortes de tela superior que, como muestra la fig. 20 a modo de vista sobre la superficie externa del cuello, no son visibles desde delante. Ambas figuras permiten observar además que en la zona de la pestaña del botón y del ojal a aquel lado del cuello inferior en que están situadas las costuras de enlace de ambos cortes de pestañas de pico cortadas simultáneamente, que en el cuello terminado no es visible desde delante, es decir donde está situada la corbata. Allí no puede verse ninguna costura, lo que representa una esencial ventaja del cuello según el invento.

25

N O T A

La presente patente de invención, comprende de las siguientes reivindicaciones:



315916

1

1.- Mejoras en la confección de cuellos para prendas de vestir, especialmente de cuellos superiores, caracterizadas porque la envuelta de la tela superior, que recubre por ambos lados la entretela, que se compone de un corte previo o de varios cortes previos desde los lados por plegado y costura de unión por lo menos con un cosido transversal, está cosida con el borde situado en el posterior canto inferior del cuello, sobre el borde del canto inferior de la entretela.

5

10

2.- Mejoras según la reivindicación 1, caracterizadas porque al lado de la costura de enlace entre la envuelta y la entretela existe una costura de unión longitudinal entre las dos bandas de tela superior de la envuelta.

15

3.- Mejoras según las reivindicaciones 1 o 2, caracterizadas porque la entretela misma o un ulterior corte de entretela unido con ésta, están provistas de partes laterales que sobresalen de los posteriores cantos delanteros del cuello, cuyas partes laterales están plegadas en el lado interior de la entretela a lo largo de los cantos delanteros del cuello.

20

4.- Mejoras según una de las reivindicaciones 1 - 3, caracterizadas porque en la envuelta de la tela superior, para un cuello de una pieza, a la altura de los posteriores cantos delanteros del cuello están recortadas escotaduras angulares con un ángulo de 90 - 100° a partir del posterior canto inferior del cuello inferior, a las que están adosados por costura los cortes preparados separadamente para la tirilla del botón y del ojal.

25

28



- 19 -

315916

1

5.- Mejoras según la reivindicación 4, caracterizadas porque la envuelta de tela superior compuesta de un corte mayor de tela superior para el lado superior del cuello y de un corte menor de tela superior para el lado inferior del cuello, está formada con costuras oblicuas a través del ancho, mostrando cada corte de tela superior a los lados en cada caso una prolongación para la formación de una parte de una tirita de pico, siendo estas prolongaciones de un corte aproximadamente iguales entre sí, pero desiguales en comparación con las del otro, formando con sus bordes laterales, adosados a los cantos marginales de los cortes de la tela superior, ángulos aproximadamente iguales con éstos, y se obtiene, después de superposición angular correcta de ambos cortes de tela superior, por una costura pasante a lo largo de las ramas de los ángulos en ambos lados de corte, produciéndose la envuelta con las tirillas de pico.

5

10

15

20

6.- Mejotas según la reivindicación 5, caracterizadas porque la envuelta con su cara inferior está cosida al canto inferior de la entretela y después está vuelta alrededor de ésta.

25

7.- Mejoras según las reivindicaciones 5 ó 6, caracterizadas porque como entretela está previsto un cuerpo de dos o varias capas, que se componen de una

28 JUL 1963



20.

315916

1

entretela, que determina la forma del cuello, de una entretela básica unida con ella, especialmente pegada, y de una o varias piezas de refuerzo, sobresaliendo la entretela básica, por lo menos a lo largo del canto inferior de la entretela determinante de la forma, por un reducido ancho, por ejemplo por aproximadamente ocho milímetros, y por encima del canto del lado delantero de la entretela determinante de la forma, por un largo mayor, por ejemplo de aproximadamente 40 mm., pudiendo estar provistos estos salientes todavía adicionalmente de varillas de refuerzo, y porque la envuelta de la tela superior, con el canto inferior sobre la entretela básica sobresaliente a lo largo del canto inferior de la entretela determinante de la forma, a una distancia de la entretela básica está cosida, y porque otra costura al biés está dispuesta al exterior de la envuelta, para unir por costura la entretela básica con la entretela determinante de la forma después del plegado alrededor del canto inferior de la entretela determinante de la forma sobre ésta, las que después de volver la envuelta sobre la entretela, están cubiertas por la cara delantera del cuello.

5

10

15

20

8.- Mejoras según las reivindicaciones 1 - 7, caracterizadas porque la envuelta de tela superior, con el borde situado en el posterior canto inferior del cuello, está cosida sobre el borde del canto inferior de la entretela, situado simétricamente invertido.

25

9.- Mejoras en la confección de cuellos para prendas de vestir.

Según se describe y reivindica en la presente memoria descriptiva.

28 JUL 1965



315916

- 21 -

1

Y se ilustra con los planos que a la misma se acompañan.

La cual consta de veintiuna hojas foliadas y escritas a máquina por una sola cara.

5

Madrid, a 28 Julio 1965.

**CARLOS ROEB**

10

15

20

25

315916 28 JUL 1905



Fig.1.

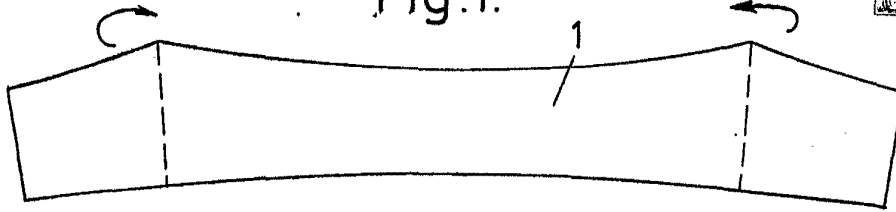

Fig.2.



Fig.3.

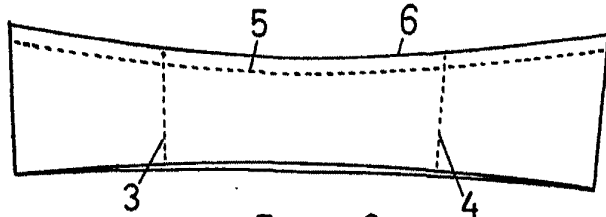

Fig.4.

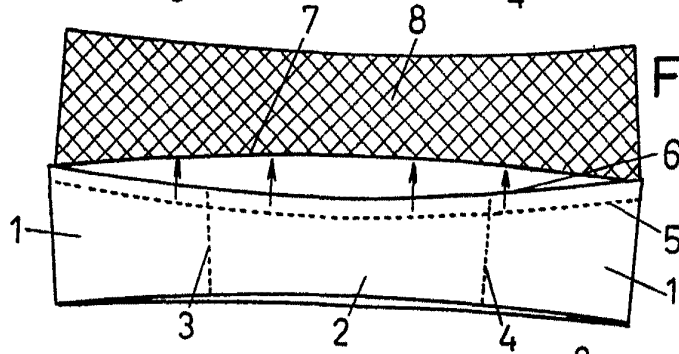

Fig.5.

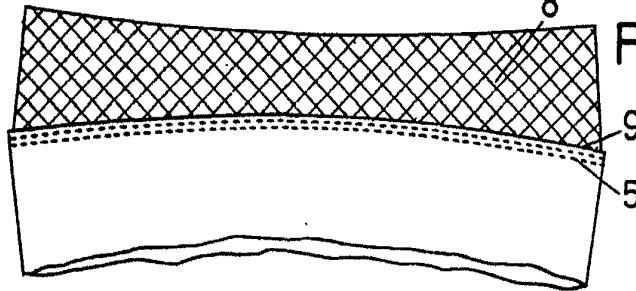
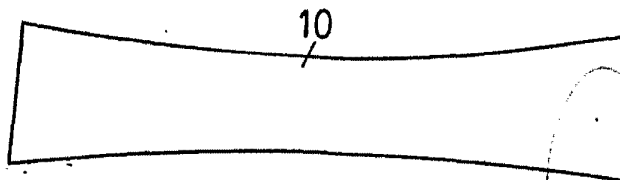

Fig.6.



ESCOLA TÉCNICA  
CARLOS BOSS  
1905

315316

28 JUL 1965

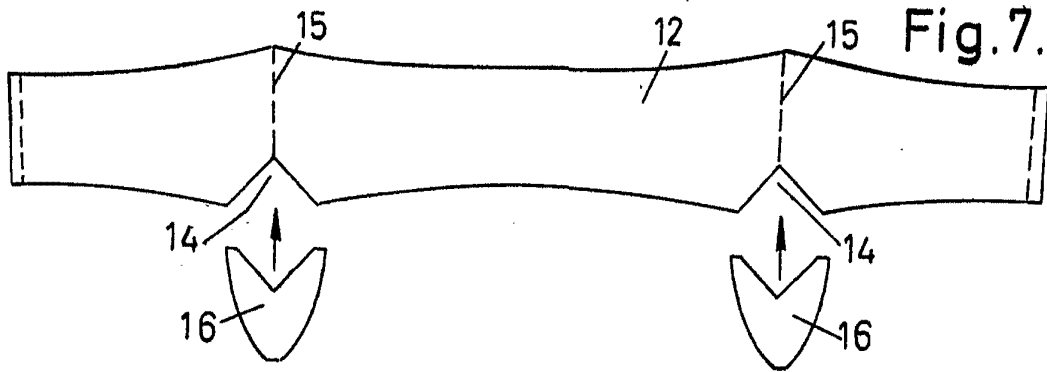

Fig. 7.

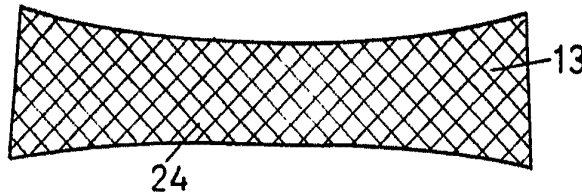

Fig. 8.

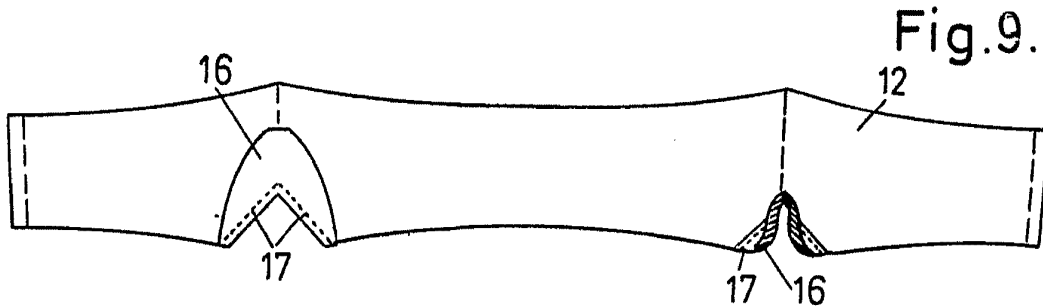

Fig. 9.

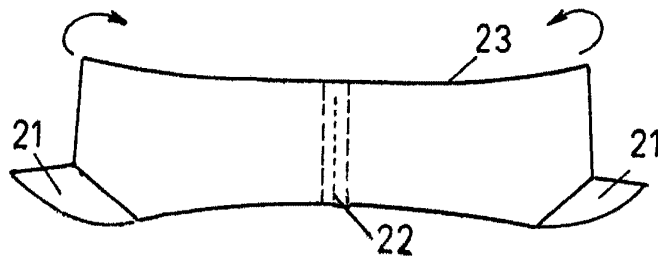

Fig. 10.

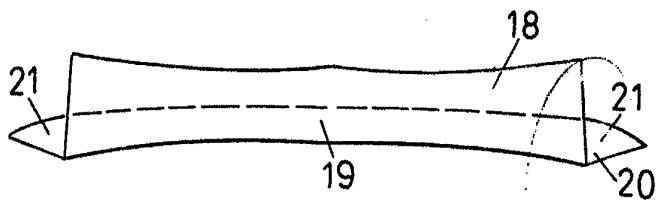

Fig. 11.

**ESCALA VARIABLE**

**CARLOS ROEB**

315916

28 JUL 1965



Fig.12.

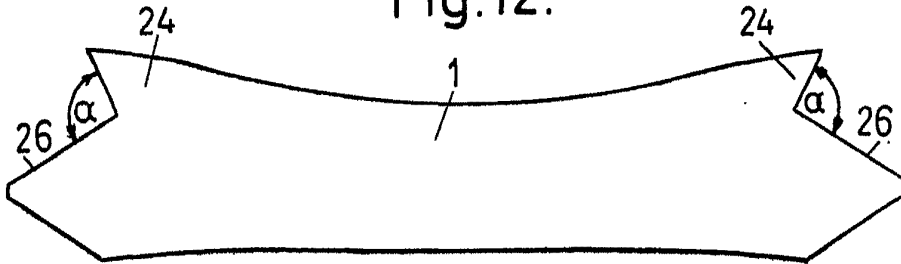

Fig.13.

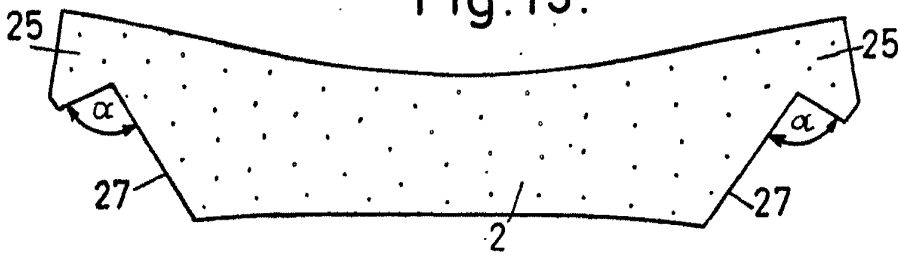

Fig.14

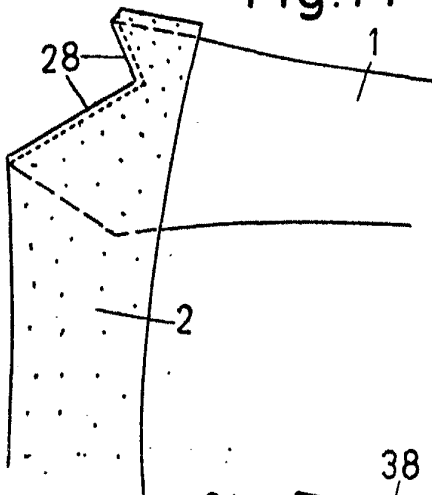

Fig.15.

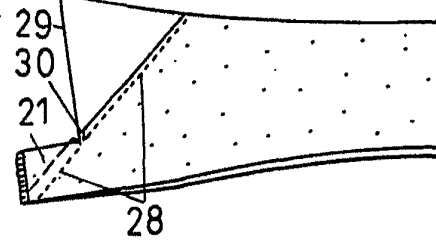
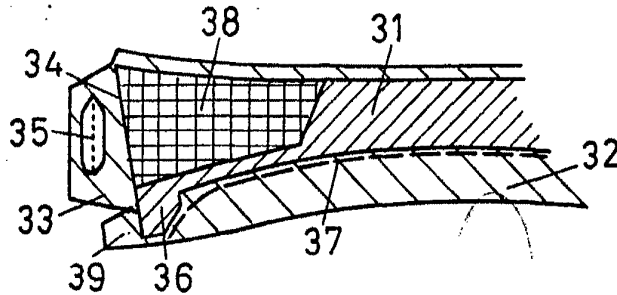

Fig.16.



ESCALA VARIABLE

CARLOS ROES

315916 28 JUL 1965



Fig.17.

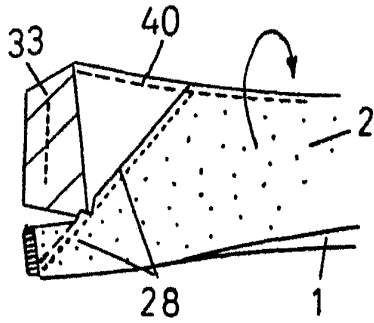

Fig.18.

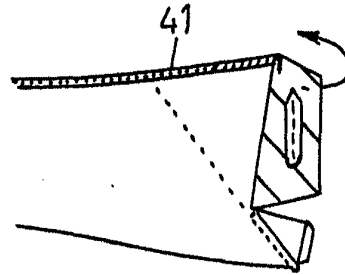

Fig.19.

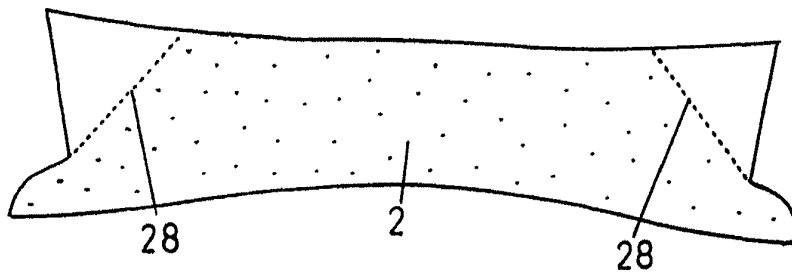
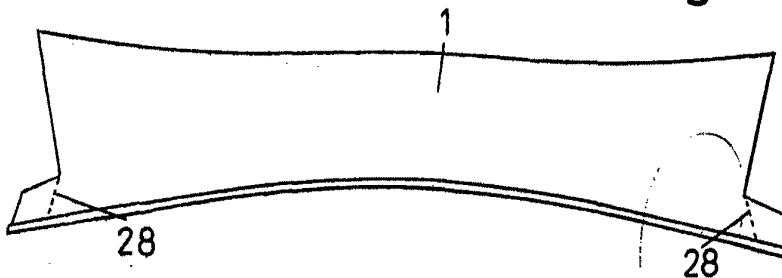

Fig.20.



**ESCALA VARIABLE**

CARLOS ROEL