

314875

26 AGO. 1965

P.- 29.648

CN 34851



MEMORIA DESCRIPTIVA

que se presenta para unir a la solicitud

de

PATENTE DE INVENCION

formulada el 2 de Julio de 1.965, con el Número 314.875

en

ESPAÑA

por VEINTE años

a nombre de GASKELL & CHAMBERS (NON-DRIP MEASURE) LIMITED,
entidad británica, establecida en 59 Dingwall Road, Croy-
don, Surrey, Inglaterra, por:

"UN DISPOSITIVO PARA LA ENTREGA DE CANTIDADES MEDIDAS DE
LIQUIDO."

Este invento se refiere a dispositivos para entregar
cantidades medidas de líquidos desde botellas invertidas
o recipientes similares y de la clase que incorporan una
cámara de medida y un miembro operante axialmente movable
5 que, después de la aplicación de presión ascendente a la
misma cierra la cámara medidora del recipiente y entrega
el contenido de la cámara por una salida de descarga forma-
da en el miembro operante. Ejemplos de estos dispositivos
se describen en nuestra memoria de patentes británicas Nú-
10 meros 532.530 y 862.166

3 2075

11 AGO 1963

Aunque tales dispositivos despachan cantidades determinadas de líquido con una exactitud razonable, para obtener un despachamiento de mucha precisión, particularmente las estrechas tolerancias y exactitud consistentes necesarias para las medidas precintadas, y también timbradas oficialmente, de "pesos y medidas", a cuyo precintado se hace referencia en, por ejemplo, la solicitud de patente británica anterior Número 48.933/63, es necesario eliminar la tendencia de las burbujas de aire a adherirse al techo de la cámara de medidas, lo cual afecta la cantidad de líquido despachado cuando es importante una exactitud de mucha precisión. Es el objeto del presente invento crear un dispositivo de la clase mencionada que evite dicha exactitud.

Según el invento en un dispositivo de la clase a que se hace referencia, el techo de la cámara de medida se inclina hacia arriba hacia la conexión con el recipiente facilitando de este modo la circulación ascendente de aire procedente de la cámara de medida dentro del recipiente.

Se hará ahora referencia al dibujo adjunto que ilustra en sección axial una realización preferida del invento.

El dispositivo de medida representado sigue muy de cerca la construcción representada en nuestras citadas memorias, comprendiendo una cámara de medida 1 cerrada en su extremo superior por una parte de miembro de cubierta 2 formado con un pase de entrada axial 3 e incorporando en su lado superior una prolongación 4 para sostener un corcho, por medio de la cual se monta el dispositivo dentro del cuello de una botella invertida u otro recipiente de suministro. Un miembro 5, que funciona montado verticalmente, se extiende dentro de la cámara de medida a través del extremo in-



5 ferior de la misma, estando provisto dicho miembro de los
brazos laterales 6 para su aplicación con el reborde de un
receptáculo a llenar y por medio de los cuales se comunica
un movimiento ascendente al miembro operante para que descar-
gue el contenido de la cámara de medida. Una válvula de dis-
co 7 en la extremidad superior del miembro operante cierra
el paso de entrada 3 cuando está vaciándose la cámara 1,
la válvula de aire 8, accionada por una apoyo 9 sobre el
miembro 5, permite que el aire sustituya al líquido descar-
gado desde la cámara.

10 Para que el objeto del presente invento, la parte in-
ferior del miembro de cubierta 2 es de forma de cúpula o
truncocónica como se representa en 10, estrechándose hacia
arriba hacia el paso de entrada 3, dispuesto centralmente,
que comunica con la botella. El ángulo de inclinación de la
15 superficie 10 del techo no es crítico, pues un ángulo del
orden de 20° con la horizontal demuestra ser suficiente
para asegurar la expulsión total de aire desde la cámara de
medida dentro de la botella o recipiente similar según se
está llenando dicha cámara de líquido.

20 La cámara 1 está cerrada en su extremo inferior por
un piso 11 constituido por la pared periférica que se cur-
va hacia dentro y la pared de base de la cámara inclinada
hacia abajo, terminando este piso en el taladro a través
25 del cual se desliza el vástago 5, por lo cual el líquido
en la base de la cámara fluye facilmente dentro del paso
de salida 12 en dicho vástago cuando está alineado con el
mismo.

30 La presente solicitud que corresponde a la presentada
en Gran Bretaña con fecha 3 de Julio de 1.964, bajo el

26 AGO 1965

Número 27511/64, se acoge a los beneficios del artículo 52 del vigente Estatuto sobre Propiedad Industrial.

5

N O T A

Los puntos de invención propia y nueva que se presentan para que sean objeto de esta solicitud de Patente de Invención en España, por VEINTE años, son los siguientes:

10 1º.- Un dispositivo para la entrega de cantidades medidas de líquido del tipo descrito, en el que el techo de la cámara de medida se inclina hacia arriba en dirección a la conexión con la botella o recipiente similar para facilitar el paso hacia arriba del aire desde dicha cámara al recipiente.

15 2º.- Un dispositivo según la reivindicación 1, en el que dicho techo de la cámara se inclina en un ángulo en la región de 20º con la horizontal.

20 3º.- Un dispositivo para la entrega de cantidades medidas de líquido.

Tal y como se ha descrito en la Memoria que antecede, representado en el dibujo que se acompaña y para los fines que se han especificado.

25 La presente Memoria consta de cuatro hojas escritas a máquina por una sola de sus caras.

Madrid, 26 AGO 1965

P.A.

Alberto de Alcala
Prof. D. de

30

mvg/.- M. C. M.

314875

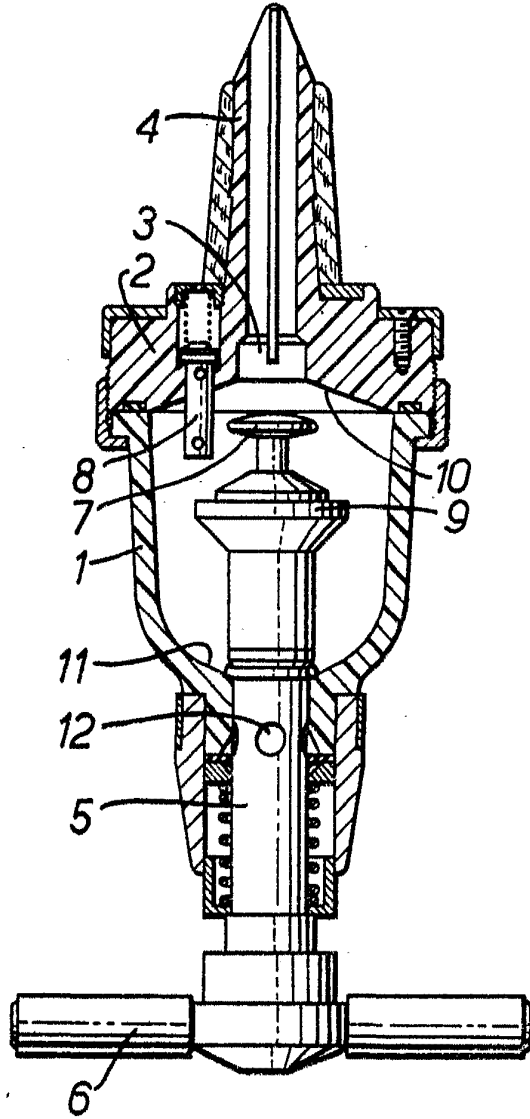
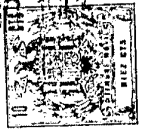

Gaskell & Chambers
LONDON