

26



313432

P A T E N T E D E I N V E N C I O N
P O R V E I N T E A Ñ O S
E N E S P A Ñ A

Solicitada a favor de la razón comercial F. SEGUI=Y CIA, S.A.,
de nacionalidad española, domiciliada en ALCOY, Plaza Gonzalo
Cantó, nº 1

p o r

==:==:==:==:="PERFECCIONAMIENTOS INTRODUCIDOS EN LAS MAQUINAS
MOLTURADORAS DE ACEITUNAS,FRUTOS,SEMILLAS Y SIMILARES"==:==:==:==

~~~~~

M E M O R I A    D E S C R I P T I V A  
= = = = =

La presente Memoria Descriptiva, tiene por objeto presentar  
las características esenciales de unos perfeccionamientos introdu-  
cidos en máquinas molturadoras de aceitunas,frutos,semillas y si-  
milares que, por sus cualidades técnicas, justifican la solicitud,  
a favor de su titular, del privilegio de exclusividad, que para su  
fabricación y venta en España y territorios dependiente, concede la  
vigente Ley de la Propiedad Industrial.

5



313432

Los perfeccionamientos aportados, vienen a resolver, con su bien estudiada aplicación, una serie de problemas planteados en las máquinas de este tipo empleadas corrientemente, al mismo tiempo que aumentan su efectividad sensiblemente, como más adelante se comprobará.

Estos perfeccionamientos, no llevan consigo complicaciones en los dispositivos de la máquina, ya que en este caso, los resultados obtenidos no hubieran correspondido a las pretensiones propuestas con la aplicación de los perfeccionamientos aportados, cuyo rendimiento estaría afectado por estas complicaciones.

Considerando que todas estas circunstancias han sido tenidas en cuenta, en las realizaciones presentadas, no es aventurado afirmar, el éxito que la aparición de una máquina molturadora, equipada con nuestros perfeccionamientos, ha de conseguir.

Por ello, creemos innecesario extendernos en la descripción de los resultados a obtener, pasando seguidamente a detallar las características de la máquina, con la ayuda, para ello, de los planos que se adjuntan, en los que quedan contenidas diversas vistas de su realización, bien entendido que estas representaciones tan sólo tienen carácter informativo, y por tanto deberán de ser consideradas en el más amplio sentido, y bajo ningún concepto, como límite del alcance del presente expediente.

La figura 1ª, nos muestra una vista en planta de uno de los discos estriados, representado en alzado seccionado en la figura 2ª. Las figuras 3ª y 4ª, nos muestran sendas vistas del rodete central, correspondiendo las figuras 5ª, 6ª, 7ª y 8ª a sendas representaciones de las paletas raseras. Finalmente en la segunda hoja de los planos adjuntos, queda contenida la figura 8ª, que corresponde a la representación de un conjunto de los perfeccionamientos aportados.



26

- 3 - 313432

Haciendo referencia a las precitadas figuras, observamos que nuestros perfeccionamientos quedan referidos a un rodete cuyo cubo señalamos con -1-, del que parten los brazos -2- que concluyen en zonas ensanchadas -3-, orientadas, según muestran las figuras 3ª y 4ª, de diferente forma, y con una ligera inclinación para facilitar su trabajo de molienda. Estas zonas ensanchadas -3-, están provistas de orificios -4- sobre los que se montan las paletas raseras -5- cuyos lados mayores son curvados, provistas de los estriados -6-, en una de sus caras, y las paletas -7-, practicamente triangulares (véase la figura 8ª), terminadas en un canto -8- afilado, para permitir, en colaboración con las anteriores, un molturado rápido y eficaz.

Con esta especial disposición, se consigue que las paletas o cuchillas molturadoras -5- y -7- queden situadas en la forma más conveniente, y resulten cambiables en caso de avería en una de ellas.

El rodete constituido de esta forma gira durante su trabajo, circundado por sus/lados, por los discos estriados -9-, de un diametro exterior sensiblemente igual al exterior del rodete, para aprovechar al máximo el trabajo de las paletas de este. Las estrias -10- de los discos -9- orientadas hacia el interior, son de sección decreciente, a partir del orificio central -11- de cada uno de ellos, por cuyos orificios se realiza la carga de los productos a molturar, explicando esta sección decreciente, la forma trapecial de las paletas -7-, que así, presentan sus laterales casi en contacto con los bordes de las estrias -10-, en la forma que muestra la figura 9ª, de los planos adjuntos, haciendo realmente efectivo el rendimiento de la máquina.

El conjunto está rodeado por la correspondiente criba, fácilmente cambiable, determinando su diámetro el paso de los productos molturados, de acuerdo con sus características.



313432

70 Suficientemente descrita la naturaleza y funcionamiento de  
nuestros perfeccionamientos introducidos en las máquinas moltura-  
doras de aceitunas, frutos, semillas y similares, solo nos resta  
decir que serán variables las circunstancias de materiales, tama-  
ños y formas de sus diferentes partes, siempre y cuando no se al-  
tere su esencialidad que queda contenida en la siguiente

75

N O T A  
= = = =

Los puntos que se reivindican en la presente Patente de Inven-  
ción, con los siguientes:

80 1º.-Perfeccionamientos introducidos en las máquinas molturado-  
ras de aceitunas, frutos, semillas y similares, consistentes en la  
disposición de un rodete, constituido por un cubo del que parten  
una pluralidad de brazos, terminados en zonas ensanchadas de dife-  
rente orientación y ligeramente inclinadas, sobre las que se mon-  
tan, con facultad de fácil desmontaje, unas paletas raseras estria-  
das por una de sus caras y de lados mayores curvos, y otras de fi-  
85 gura en planta trapezoidal y uno de sus bordes afilados, que durante  
su giro molturan el producto correspondiente en colaboración con  
las estrias radiales de sección decreciente practicadas en dos dis-  
cos laterales fijos, a través de cuyos orificios centrales llegan  
los productos a molturar. Y

90

2º.-"PERFECCIONAMIENTOS INTRODUCIDOS EN LAS MAQUINAS MOLTURA-  
DORAS DE ACEITUNAS,FRUTOS,SEMILLAS Y SIMILARES", de conformidad  
en un todo en lo esencial y fines industriales a lo descrito en la  
precedente Memoria Descriptiva y gráficamente representado en los  
adjuntos planos para su mejor comprensión.

Esta Memoria consta de CUATRO hojas escritas o mecanografiadas

- 5 - 313432



por una sola cara a doble espacio en 94 líneas.

Valencia, 24 Mayo 1965

Por autorización de la interesada.

*Juan López*

313432

26 MAYO

313432

Fra. Seguí y Cia. S.A

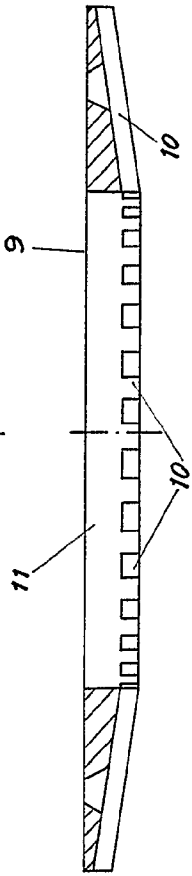
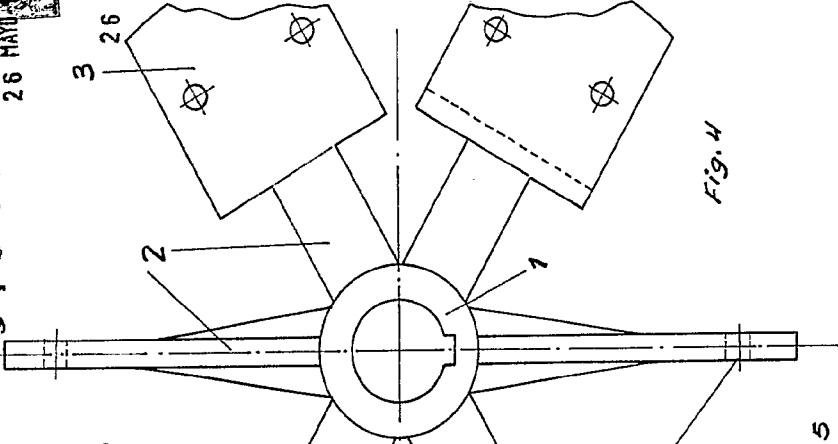
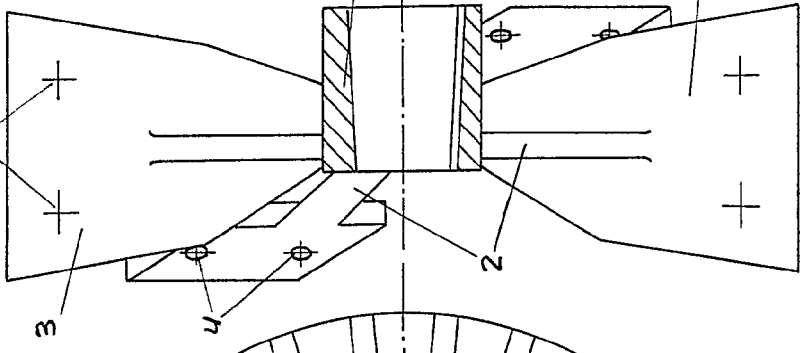
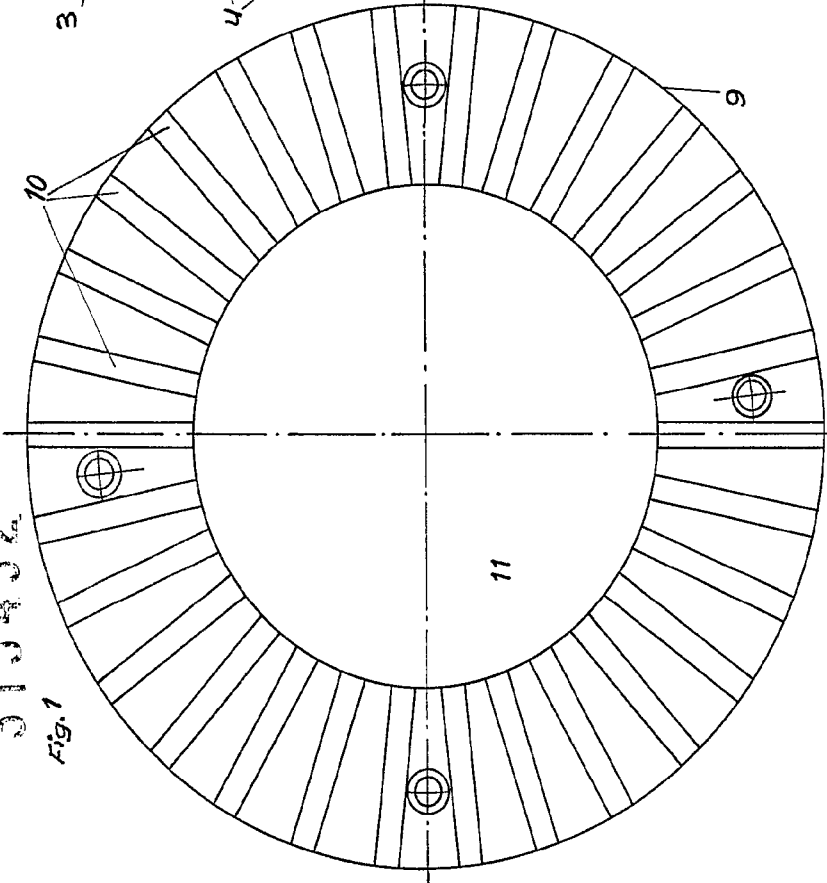

Fig. 5

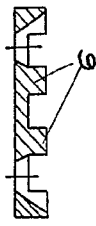
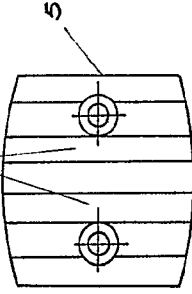

Fig. 6

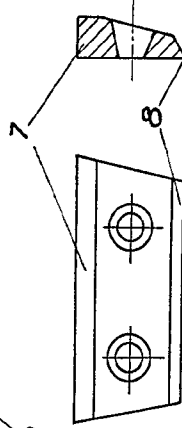

Fig. 7

Fig. 2

Fig. 8

Escola variable  
Valencia, Mayo 1965  
P.A.

313432

Fig. 1

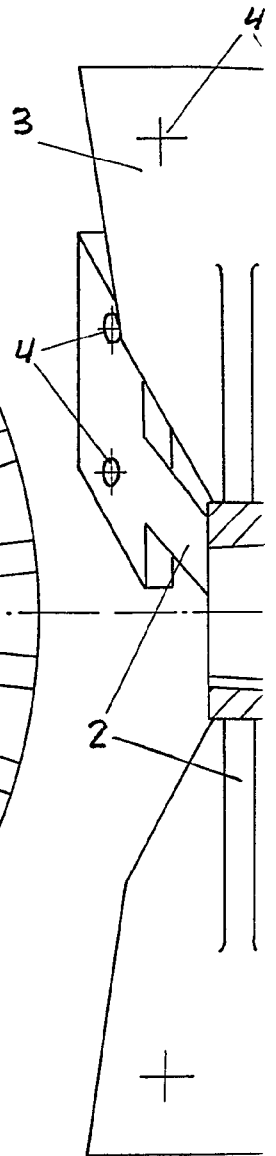
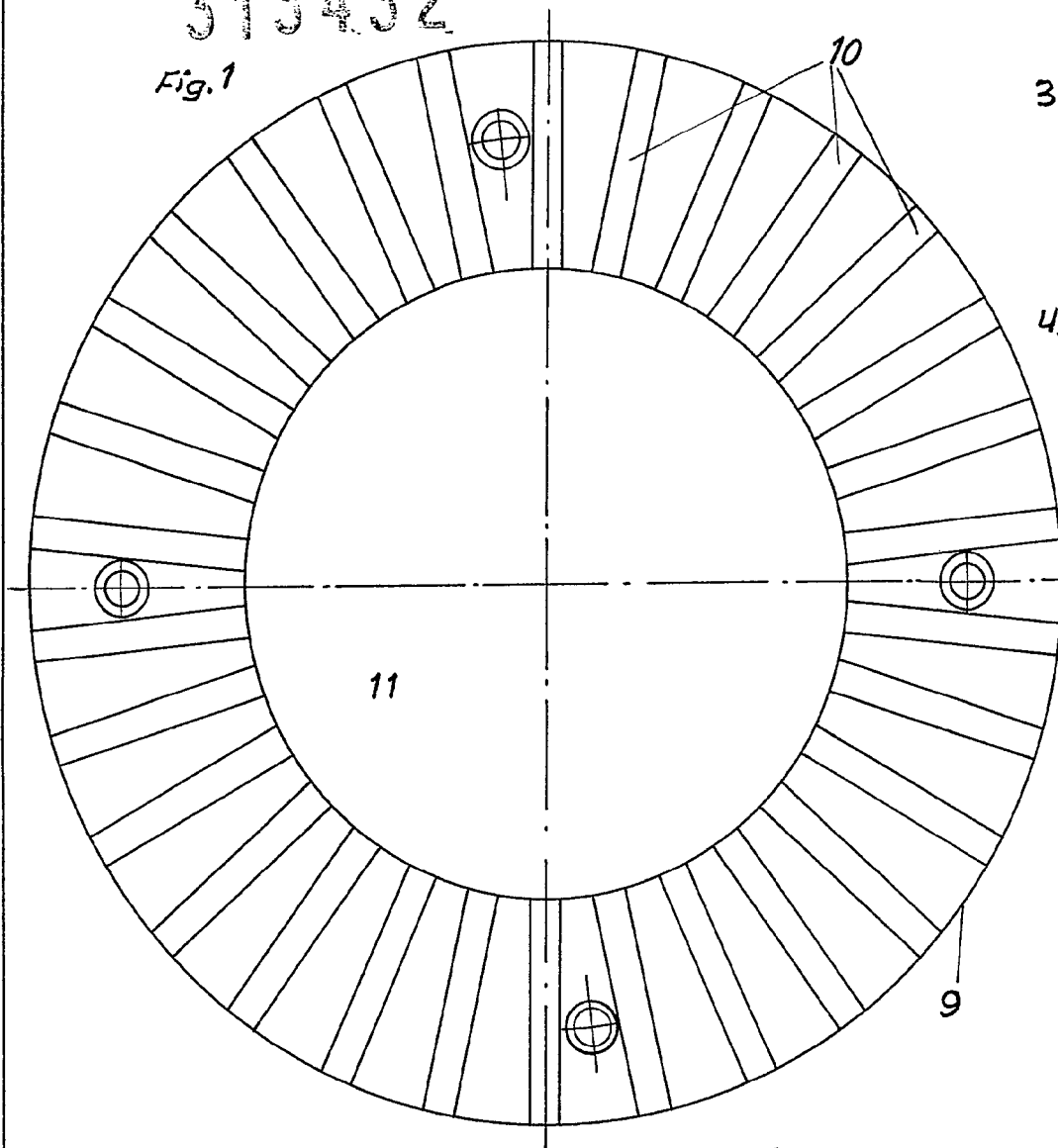

Fig. 2

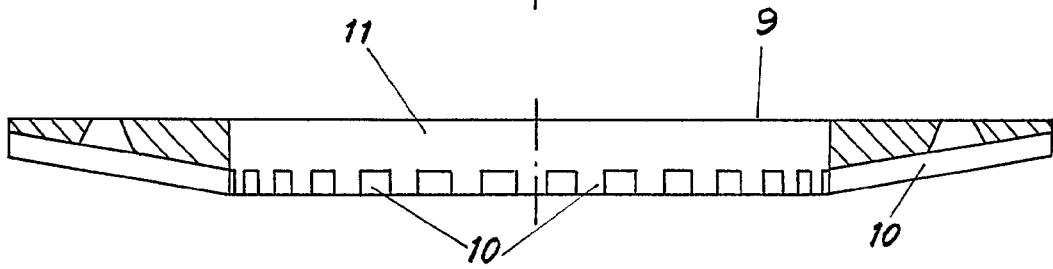
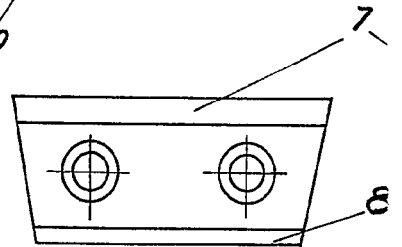

Fig. 7



313432

26 MAYO 1965

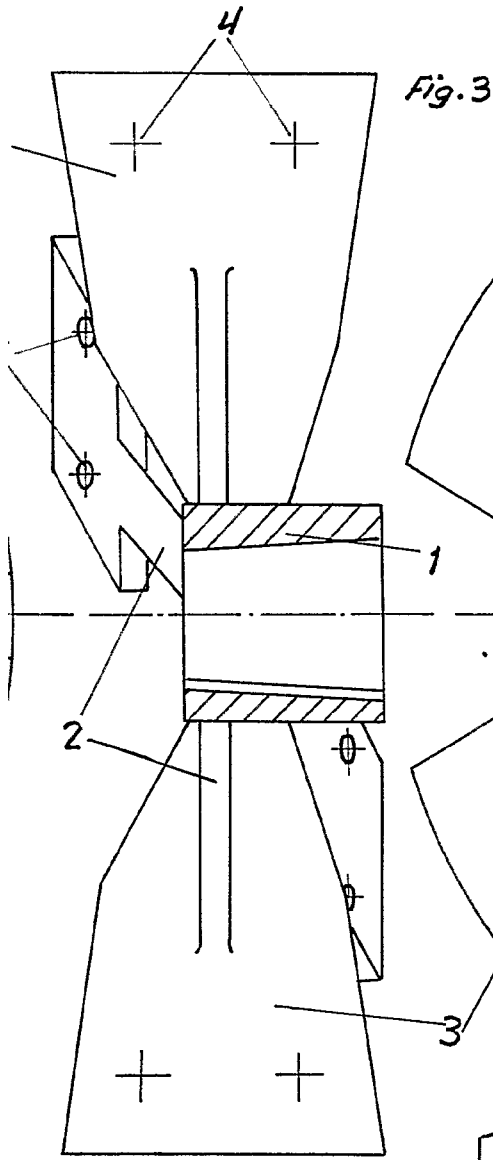

Fig. 3

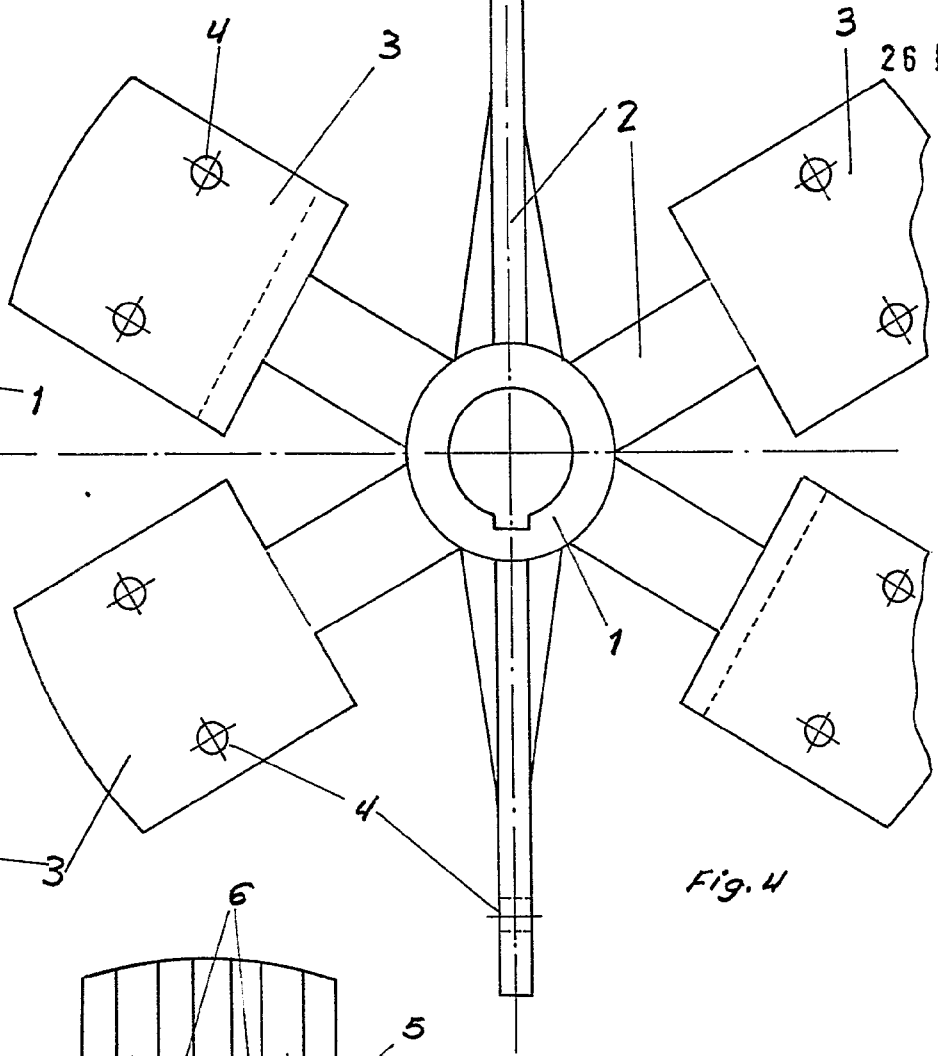

Fig. 4

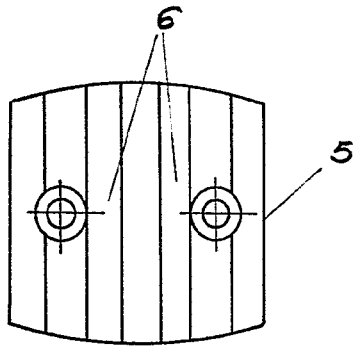

Fig. 5

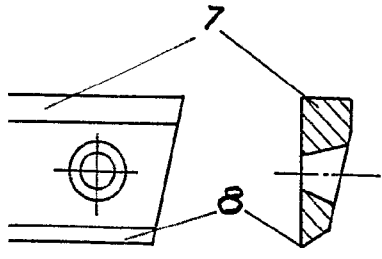

Fig. 8

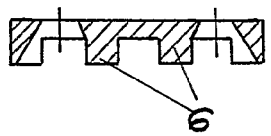
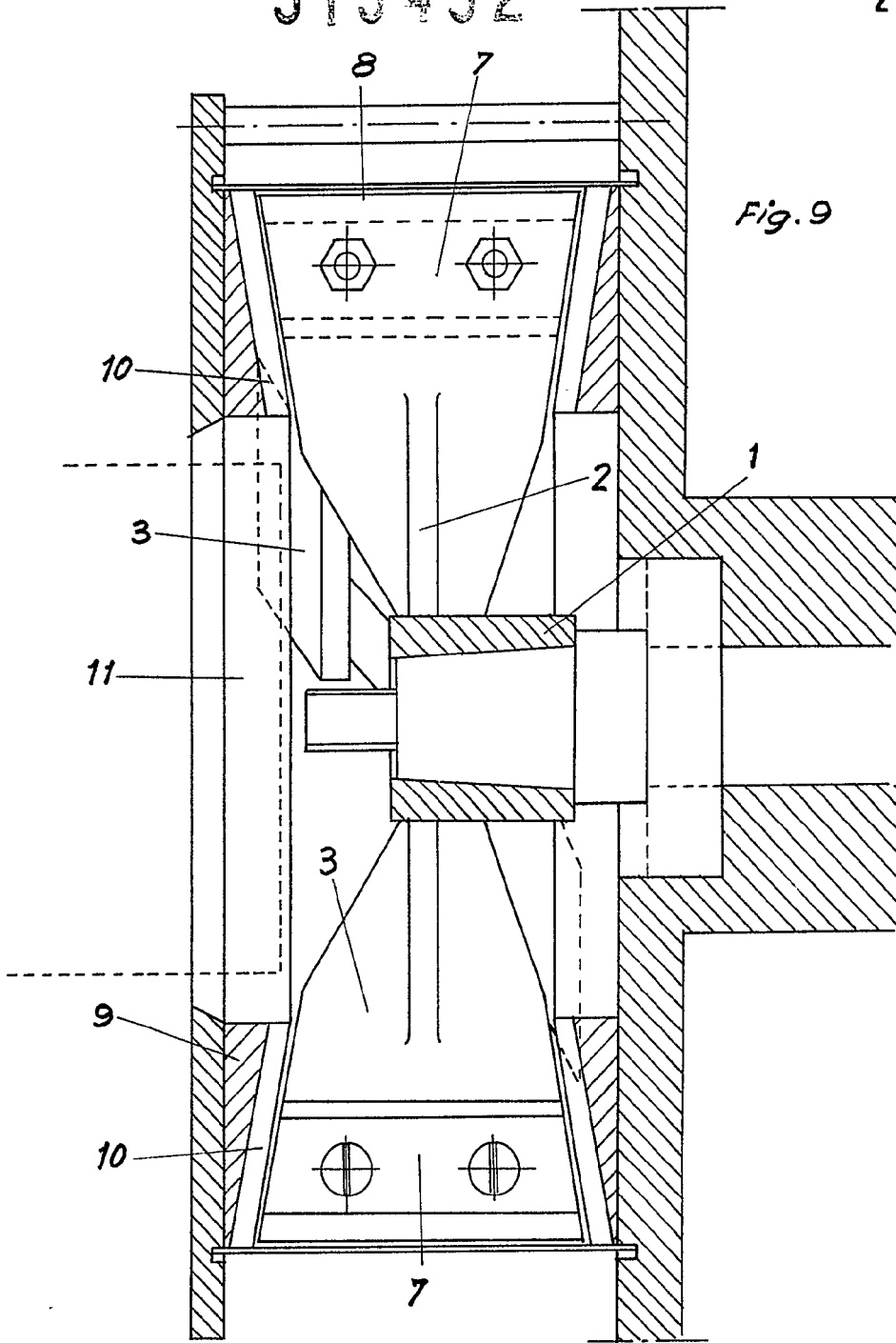

Fig. 6

Escala variable  
Valencia, Mayo 1965  
P.A.

*Quaranta*

313432



Escala variable  
Valencia Mayo 1965

P.A. *[Signature]*