

313,350



313350

P A T E N T E  
D E  
I N T R O D U C C I O N

a favor de Doña María Eulalia CARBÓ MIR, de nacionalidad española, residente en Barcelona, Paseo de Gracia, 117, por "MÁQUINA SUMINISTRADORA DE TIRAS DE PRECINTO".

- . -

MEMORIA DESCRIPTIVA

5. La presente invención se refiere a un nuevo modelo de máquina suministradora de tiras de precinto, de construcción sencilla y muy práctica, cuya originalidad reside en el hecho de comportar un dispositivo impresor, que permite obtenerlas impresas a la vez que cortadas y humedecidas por la zona engomada.

10. Para ello, la presente máquina suministradora de tiras de precinto, del tipo que comprende un soporte receptor de una bobina de provisión de tira engomada y medios para humedecer la cara engomada, se caracteriza

343350

+8



por el hecho de estar provista de un rodillo sufridera en contacto con la cara engomada y un rodillo impresor aplicado contra la cara opuesta y acoplado con un dispositivo alimentador de tinta.

5. Dicho dispositivo alimentador de tinta consta de un rodillo poroso receptor de la tinta y un rodillo igualador de la misma sobre el rodillo impresor, ambos provistos de gorriones que juegan en colisas convergentes hacia el rodillo impresor y unidos por resortes que los solicitan simultáneamente contra este último.

10. El rodillo impresor, por su parte, se caracteriza por comprender gorriones que juegan en una de las colisas de modo que es aplicado contra la tira por los propios resortes citados.

15. Por último, la invención prevé un dispositivo elevador que separa el rodillo impresor de la tira de precinto.

20. Los dibujos adjuntos muestran, a título de ejemplo no limitativo del alcance de la presente invención, un caso práctico de realización de la misma.

En dichos dibujos: La figura 1 es una sección longitudinal de la máquina, y la figura 2 es análoga sección, parcial, mostrando el funcionamiento del dispositivo elevador.

25. En líneas generales, la máquina ilustrada es del tipo que comprende un soporte -1- receptor de una bobina -2- de tira engomada y medios -3- para humedecer la misma, y presenta el rodillo sufridera -4-, el rodillo impresor -5-,



313350

el dispositivo alimentador de tinta -6- asociado al mismo, y el dispositivo cortador -7-, estando dichos elementos montados sobre un soporte base -8- y parcialmente encerrados en la caja -9-.

5. El rodillo sufridera -4- es fijo y contra él se aplica el rodillo impresor -5- desplazable en la colisa -10-, para lo cual posee los gorriones -11-.

10. El dispositivo alimentador de tinta comprende, por su parte, el rodillo poroso -12- receptor de la tinta y un segundo rodillo -13-, también poroso, igualador de la tinta sobre el rodillo impresor -5-, estando ambos provistos de gorriones -14- y -15- que juegan en dos colisas convergentes, una de las cuales es la -10-, y la otra -16-, y unidos por el resorte -17- que los solicita hacia el
15. citado rodillo impresor -5-, y al mismo hacia el final de la colisa -10- contra el rodillo sufridera -4-.

20. En la práctica, la tira de precinto -3- pasa entre las guías -18-, y a continuación, entre el rodillo sufridera -4- y el rodillo impresor -5-, de forma que la cara engomada -19- está en contacto con el primero y la opuesta -20- con el segundo, que imprime en la misma las inscripciones pertinentes, después de lo cual pasa sobre el rodillo -21- y entre las láminas enfrentadas -22- y -23- de bordes cortantes, después de las cuales se encuentra
25. el dispositivo humedecedor, convencional, por ejemplo una cubeta -24- con agua y un trozo de material poroso -25- que se empapa de la misma.

Dicha tira de precinto -3- procede de la bobina

313350

28 JUN 1965



5. de provisión -26-, la cual se apoya en un soporte receptor -1- y un rodillo -27- previsto en el extremo del mismo, cuyo soporte -1- está articulada en el extremo de la base -8-, de manera que en una posición inactiva de la máquina es susceptible de levantarse y coincidir con la tapa de la caja -9- completando la misma.

10. Por último, la invención prevé la existencia de un dispositivo elevador del mecanismo impresor para los casos en que no interese imprimir el precinto, el cual consiste en la palanca -28- conectada al rodillo impresor -5-, el accionamiento de la cual eleva el mismo separándolo de la tira de precinto, quedando la posición fijada por disposición de dicha palanca -28- entre los dos tetones -29-.

15. Por lo demás serán independientes del alcance de la presente invención, los detalles y características constructivas de los elementos empleados en su puesta en práctica, formas y dimensiones de los mismos tanto absolutas como relativas, materiales, procedimiento de fabricación, y en general, cuantos detalles accesorios puedan presentarse, siempre que no alteren el espíritu de las siguientes reivindicaciones.

20.

343350



N O T A

Se reivindica como objeto de la presente patente de introducción:

5. 1. Máquina suministradora de tiras de precinto, del tipo que comprenden un soporte receptor de una bobina de provisión de tira engomada y medios para humedecer la cara engomada, caracterizada por el hecho de estar provista de un rodillo sufridera en contacto con la cara engomada y un rodillo impresor aplicado contra la cara opuesta y acoplado con un dispositivo alimentador de tinta.
10. 2. Máquina suministradora de tiras de precinto, según la reivindicación 1, caracterizada por el hecho de que el dispositivo alimentador de tinta consta de un rodillo poroso receptor de la tinta y un rodillo igualador de la misma sobre el rodillo impresor, ambos provistos de gorriones que juegan en colisas convergentes hacia el rodillo impresor y unidos por resortes que los solicitan simultáneamente contra este último.
15. 3. Máquina suministradora de tiras de precinto, según las reivindicaciones 1 y 2, caracterizada por el hecho de que el rodillo impresor tiene gorriones que juegan en una de las colisas de modo que es aplicado contra la tira por los propios resortes citados.
20. 4. Máquina suministradora de tiras de precinto, según la reivindicación 1, caracterizada por el hecho de comprender un dispositivo elevador que separa el rodillo
- 25.

343350

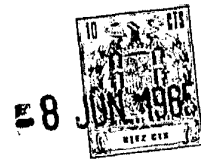

impresor de la tira precinto.

5. Máquina suministradora de tiras de precinto.

La presente memoria consta de seis hojas foliadas escritas a máquina por una sola cara.

Barcelona, 8 de mayo de 1965.

María Eulalia CARRÓ MIR

p.a.



Fig. 1

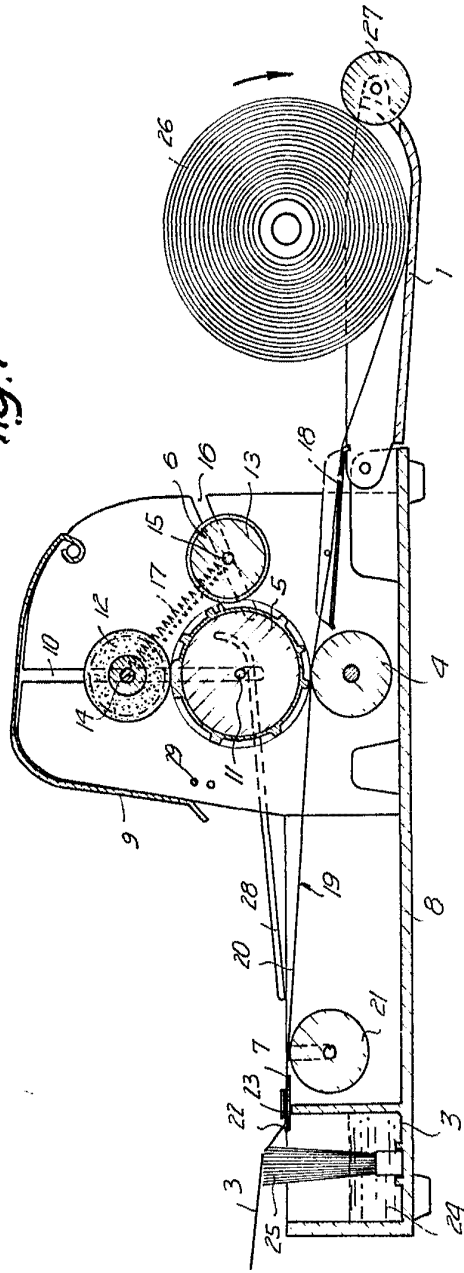
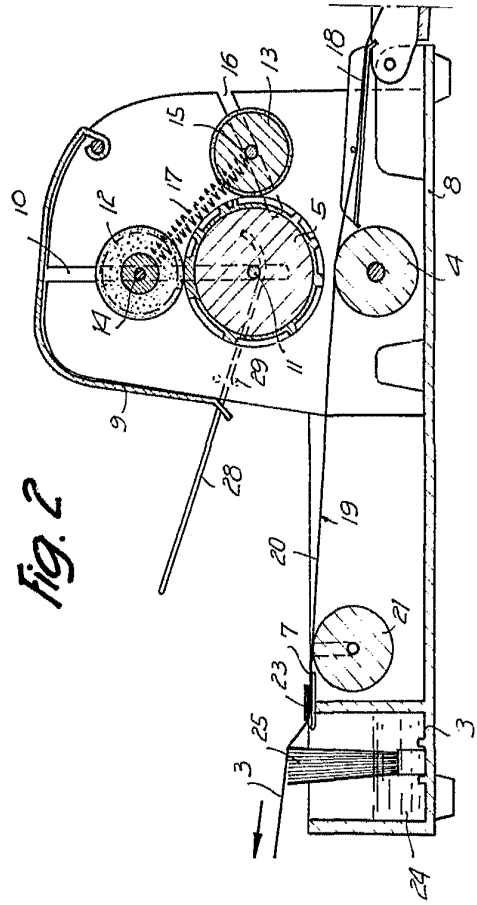

Fig. 2



Barcelona, 8-Mayo 1965  
Maria Eulalia Carbó Mir  
P.A.

DA MARIA EULALIA CARBÓ MIR

319322

Fig. 1

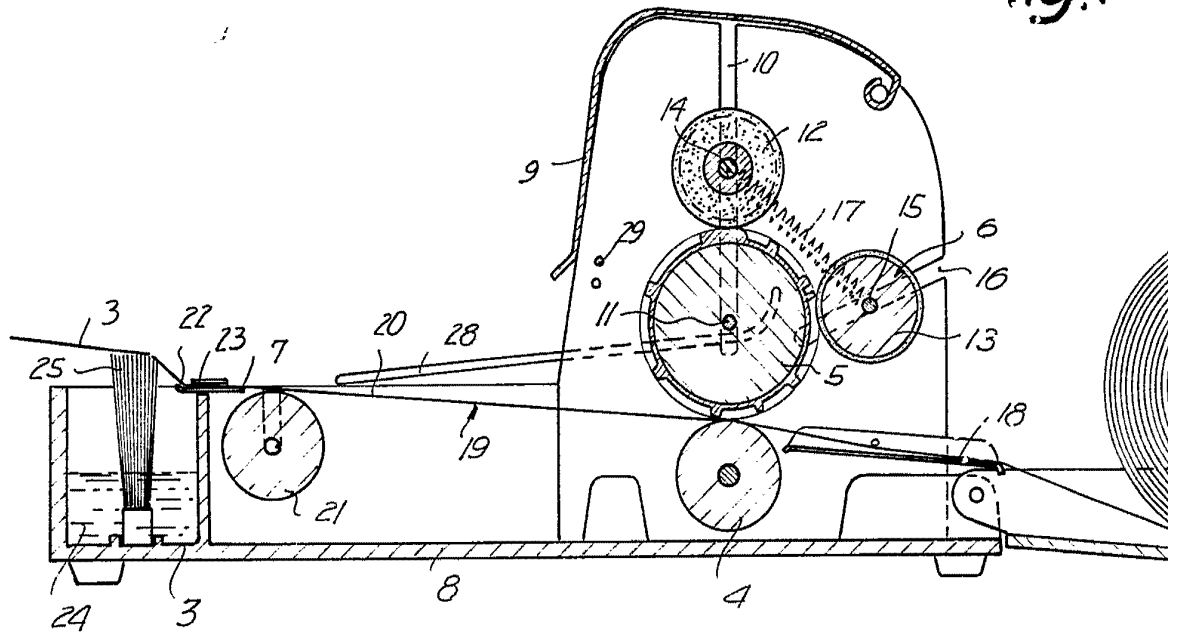

Fig. 2

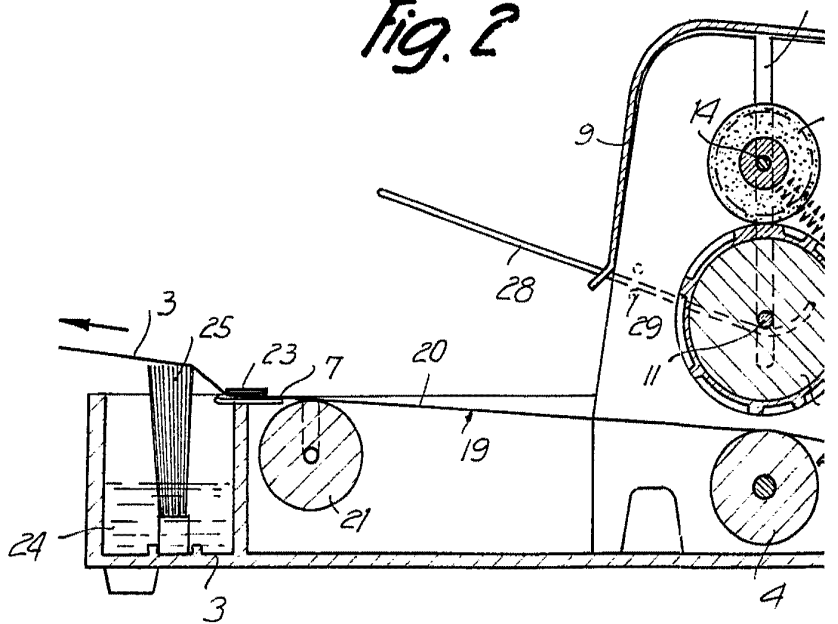
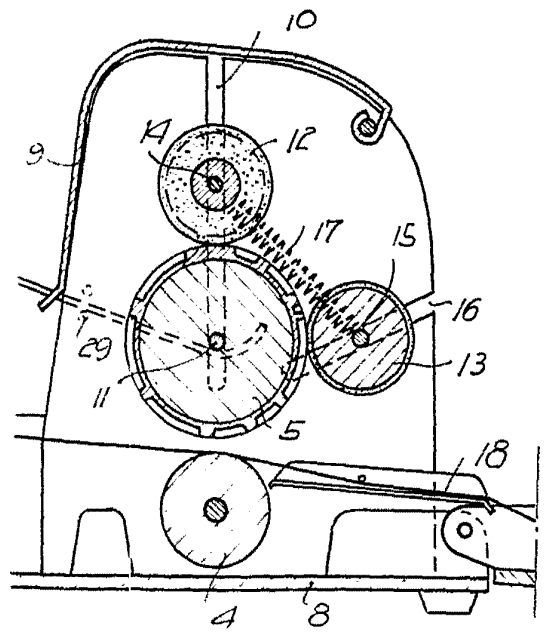
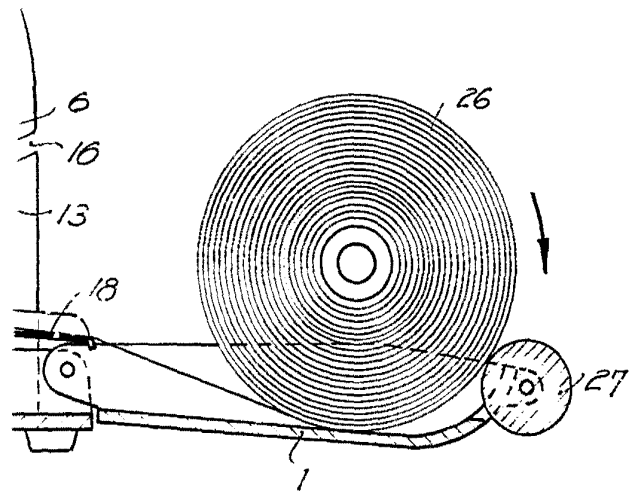

Fig. 1



Barcelona, 8 Mayo 1965  
Maria Eulalia Carbo Mir  
p.a.