

H/V.



312349

## memoria descriptiva

CLASE DE  
REGISTRO

PATENTE DE INTRODUCCION, por diez años en España

NOMBRE Y  
NACIONA-  
LIDAD DEL  
SOLICITANTE

ASEGUINOLAZA HERMANOS S. R. C.  
- sociedad española -

RESIDENCIA  
Y DOMICILIO

Irún (Guipúzcoa)  
Juán Arana, s/n.

OBJETO

" MEJORAS EN LA FABRICACION DE MESAS AMPLIABLES CON  
ALAS EXTRAIBLES "

---

312349

20



- 1 -

1

La presente patente de introducción se refiere a mejoras en la fabricación de mesas ampliables, con alas extraíbles, mediante cuyas mejoras se consigue la ocultación de las alas debajo del tablero central por medio de un mecanismo simple y de muy fácil manejo.

5

Detallamos las características fundamentales del objeto reivindicado:

La mesa está compuesta de un armazón, al que están unidos fijamente las patas y el tablero central. Las alas extraíbles están unidas a unas guías-correderas; en dichas guías-correderas están encajadas unas roldanas que a su vez están fijas al armazón. Las guías-correderas, por un lado, tienen una pestaña paralela al tablero de la mesa, para su sujeción a las alas; por el otro, un plano inclinado; y dos canales paralelos entre sí, longitudinales y paralelos al tablero de la mesa.

15

En la posición cerrada, es decir, aquella en la cual las alas están debajo del tablero, las roldanas fijas al armazón están en el canal superior de las guías-correderas. Al extraer el ala, la roldana más próxima al centro de la mesa corre hasta el final de la guía-corredera, donde encuentra el plano inclinado que lleva a dicha roldana al canal inferior; mediante un movimiento de elevación efectuado manualmente en el ala, la otra roldana también pasa al canal inferior; y empujando el ala hacia el tablero central, se consigue el encaje de la roldana en un estre-

20

25

312349

20



- 2 -

1

chamiento del canal inferior y con ello la fijación del ala en su posición de mesa abierta.

5

10

15

Para mayor claridad concretaremos las características de la mesa que se reivindica, con referencia a las adjuntas figuras, que corresponden únicamente a una forma de ejecución, sin carácter alguno limitativo, que se presenta a título de ejemplo de realización con el fin indicado, ya que la forma, dimensiones y materiales con los cuales se fabriquen sus piezas, serán en cada caso las que se estimen pertinentes, para la aplicación concreta de que se trate, sin que tales variaciones, así como las que se hagan en detalles de presentación u organización, afecten a la esencialidad reivindicada, por lo que las mesas que se fabriquen dentro de la idea general reivindicada, con cualquiera de esas modificaciones, no serán sino variantes, igualmente comprendidas y protegidas por el presente registro.

La fig. 1 representa la mesa vista por debajo, en su posición cerrada.

20

La fig. 2 representa la mesa vista por debajo, en su posición abierta.

25

La fig. 3 representa un detalle de la mesa en el momento de extraer el ala totalmente de debajo del tablero.

La fig. 4 representa un detalle de la mesa en el momento de haber elevado el ala de la posición de la fig. 3.



1

La fig. 5 representa un detalle de la mesa en su posición abierta, cuando el ala está encajada en el canal inferior.

5 Con referencia a las adjuntas figuras y a los números que sobre ellas designan las partes o detalles de las piezas, su descripción es como sigue:

En la posición de mesa cerrada, (fig. 1.), las roldanas 1 (fig. 2) y 2 (fig. 1) se encuentran en el canal superior/<sup>4</sup>(fig. 3). Al extraer totalmente el ala, la roldana 1 (fig. 2) gracias al plano inclinado 5 (figs. 2 y 1) pasa al canal inferior 3 (fig. 3); la roldana 2 (fig. 3), mediante la elevación del ala manualmente, pasa de la posición del canal superior (fig. 3) al canal inferior (fig. 4). Con un movimiento en el sentido del tablero central, la roldana 2 (figs. 3 y 4), pasa a un estrechamiento del canal inferior 6 (fig. 5), quedando encajada, y por lo tanto, lista la mesa en su posición abierta.

15

20

Para el cierre de la mesa se realizan las operaciones inversas a las descritas.

N O T A.-

La presente patente de introducción comprende de las siguientes reivindicaciones:

25

1.- Mejoras en la fabricación de mesas ampliables con alas extraíbles, caracterizadas porque las alas tie-

312349

2843



- 4 -

1

nen unas piezas solidarias, cada una de ellas provista de dos canales paralelos entre sí, comunicados por medio de un plano inclinado, de tal manera que unas roldanas, fijas al armazón de la mesa y desliziéndose por uno de los canales, efectúan el movimiento de extracción de las alas; al final del recorrido y por medio del plano inclinado, las roldanas pasan al otro canal, alineándose con este movimiento alas y tablero central, y en un movimiento inverso al de extracción, al introducirse las roldanas totalmente en el segundo canal, quedan encajadas las alas en su posición de apertura.

5

10

2.- Mejoras en la fabricación de mesas ampliables con alas extraibles.

15

Según se describe y reivindica en la presente memoria descriptiva y se ilustra con los dibujos que a la misma se acompañan.

Consta esta memoria de cuatro hojas foliadas y escritas a máquina por una sola cara.

20

Madrid, a 28 de Abril de 1965.

**CARLOS ROER**

**P.F.**

25

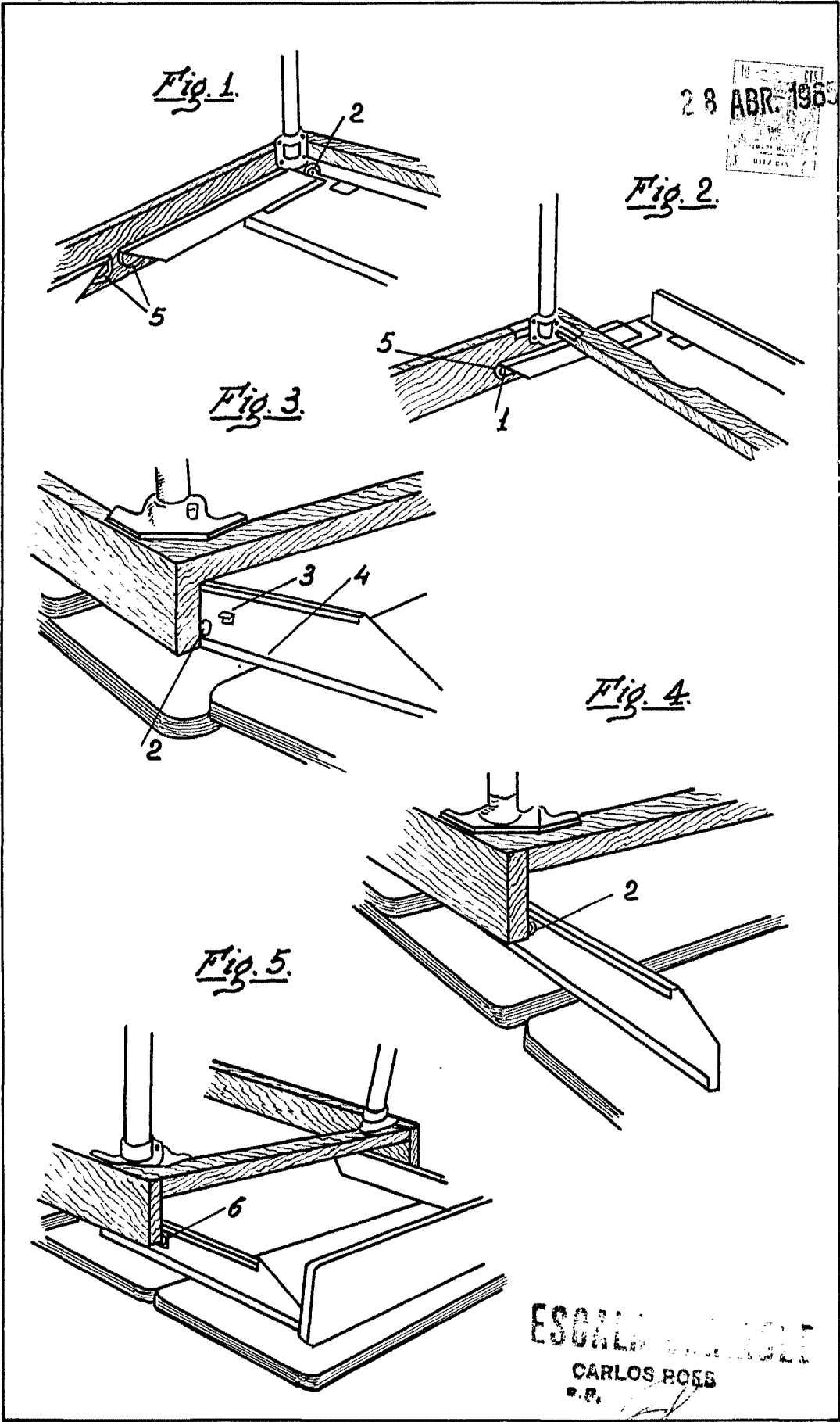

312.349