

3123 13



87  
h  
1965

SEGUNDO CERTIFICADO DE ADICION

para todo el territorio español, por " MEJORAS EN EL OBJETO DE LA PATENTE DE INVENCION Nº 270.015 " por " PERFECCIONAMIENTOS EN LOS MECANISMOS LIMPIAPARABRISAS", cuyo privilegio se solicita a favor de Doña MARIA NURIA COMA CASANOVAS, de nacionalidad española, residente en BARCELONA, calle Méndez Núñez, nº 14 y cuya inventora es la propia solicitante.

M E M O R I A      D E S C R I P T I V A

5

Las mejoras que constituyen los perfeccionamientos en los mecanismos limpiaparabrisas que fueron objeto del Primer Certificado de Adición de la Patente de Invención nº 270.015, se caracterizan porque las piezas arqueadas articuladas en la escobilla son de longitud distinta, de modo que la menor queda dispuesta en el extremo superior del parabrisas, estando articuladas las piezas a la escobilla mediante unos espárragos de sujeción, dispuestos en orificios

312313  
312313



54  
1935

alargados practicados en aquélla por debajo del fleje de refuerzo.

5 No obstante el notable resultado obtenido, nuevas experiencias han demostrado que aquellos perfeccionamientos son susceptibles de mejoras, con la modificación de detalles por los que se consigue una más perfecta conjunción de los elementos que intervienen, traduciéndose en una más elevada eficacia del dispositivo mecánico de trabajo, accionamiento y rendimiento del limpiaparabrisas.

10 Los perfeccionamientos que constituyen el objeto de este Segundo Certificado de Adición, pueden observarse en el adjunto plano, dándose a continuación una descripción referenciada de los diseños y todo ello únicamente a título de ejemplo, demostrativo de que la Adición es realizable y sin carácter limitativo alguno.

15 La figura 1 representa una vista lateral del aparato limpiaparabrisas.

20 La figura 2 es una vista en perspectiva del limpiaparabrisas.

La figura 3 es un corte por la línea 30-30 de la figura 1.

25 La figura 4 una vista en perspectiva de una de las piezas arqueadas inferiores.

La figura 5 una vista en perspectiva de la pieza superior del limpiaparabrisas.

Como se puede apreciar en los diseños de referencia, al aplicar las mejoras que se preconizan,

312313  
312713



1955

5 se dispondrá entre las piezas arqueadas 14 - que  
 serán de igual longitud - unos topes 22, equidis-  
 10 tantes con respecto al eje vertical de la abrazadera  
 central del limpiaparabrisas, y, cuyos topes 22, im-  
 piden que la goma de aquél pueda desplazarse al su-  
 primirse los espárragos 15, los cuales ya no son  
 necesarios porque las piezas arqueadas 14 abrazarán  
 profundamente en virtud de estar dotadas de una ale-  
 15 ta 23, situada en la prolongación de aquellas y con-  
 vergentes hacia el eje de la sección en cruz de la  
 escobilla.

Además, se dispone de un perfil de goma con nue-  
 vo diseño 24 el cual, por ser de mayor amplitud, e-  
 vita que, por cualquier eventual falsa maniobra, pu-  
 20 diera llegarse a que las partes metálicas dañaran  
 el cristal del parabrisas.

Descrito suficientemente en qué consisten los  
 perfeccionamientos, se comprende que podrán intro-  
 ducirse en los mismos cuantas modificaciones de de-  
 25 talle se estimen convenientes, siempre que no al-  
 teren su esencialidad, a cuyo fin se declaran de  
 novedad las siguientes reivindicaciones que cons-  
 tituyen la

N O T A R E I V I N D I C A T O R I A

25 1ª - "MEJORAS EN EL OBJETO DE LA PATENTE DE IN-  
 VENCION Nº 270.015", por "PERFECCIONAMIENTOS EN LOS  
 MECANISMOS LIMPIAPARABRISAS" que se caracterizan esen-  
 cialmente porque se disponen salientes en la esco-  
 billa para que actúen de topes entre las piezas ar-

312313  
312313



5 queadas iguales, las cuales poseen una aleta situa-  
da en la prolongación de aquellas, convergentes ha-  
cia el eje de la escobilla, estando esta última do-  
tada de un perfil que supera ampliamente la anchura  
de aquella aleta evitando el posible roce de las par-  
tes metálicas con el cristal parabrisas.

2ª - " MEJORAS EN EL OBJETO DE LA PATENTE DE IN-  
VENCION Nº 270.015", por " PERFECCIONAMIENTOS EN LOS  
MECANISMOS LIMPIAPARABRISAS ".

10 Todo tal y conforme queda descrito y reivindicado  
en la memoria descriptiva que antecede y que consta  
de cuatro hojas escritas a máquina por una sola de  
sus caras y un plano que la ilustra.

MADRID, 27 de Abril de 1.965

MARIA NURIA COMA CASANOVAS,

P.A.,

J. J. MORGADES Y GRANER

P. P.

Fdo. M.ª del Carmen Morgades Masanellas

J12313



FIG. 1

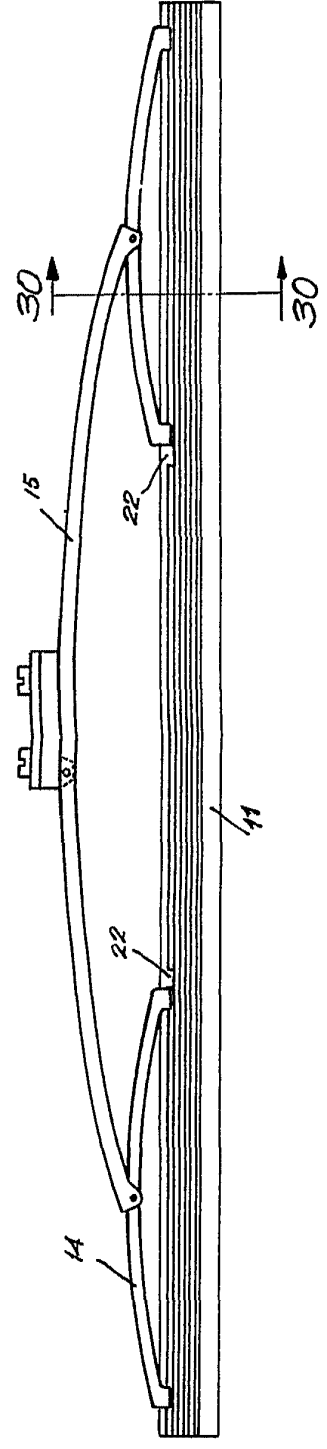

FIG. 2

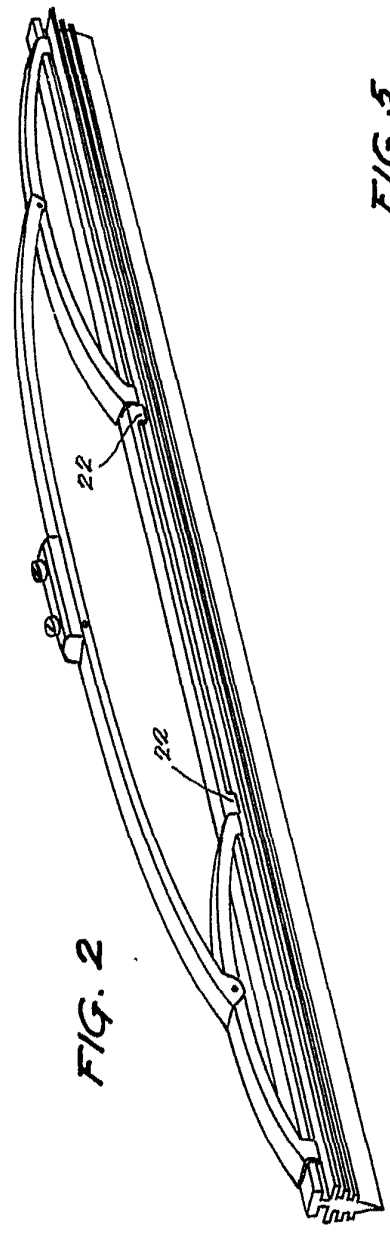

FIG. 3

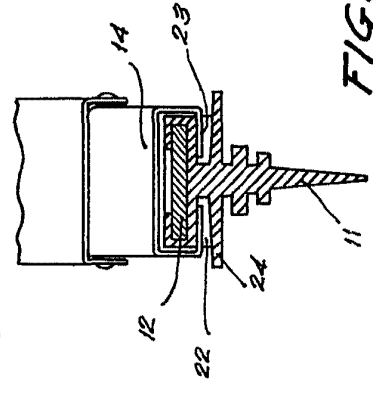

FIG. 5

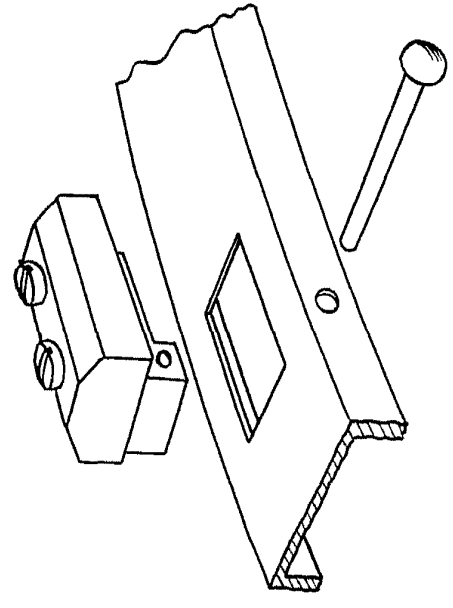
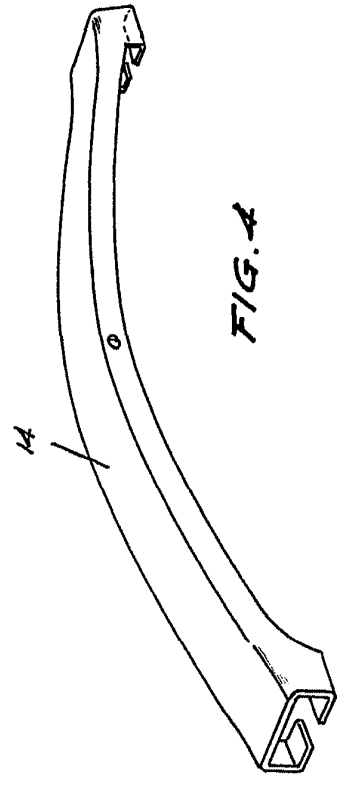

FIG. 4



ESCALA VARIABLE

MARIA NURIA COMA CASANOVAS

512313

FIG. 1

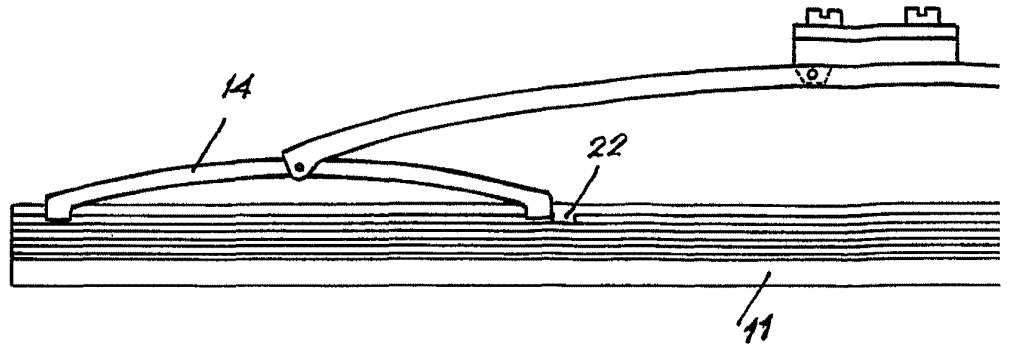

FIG. 2

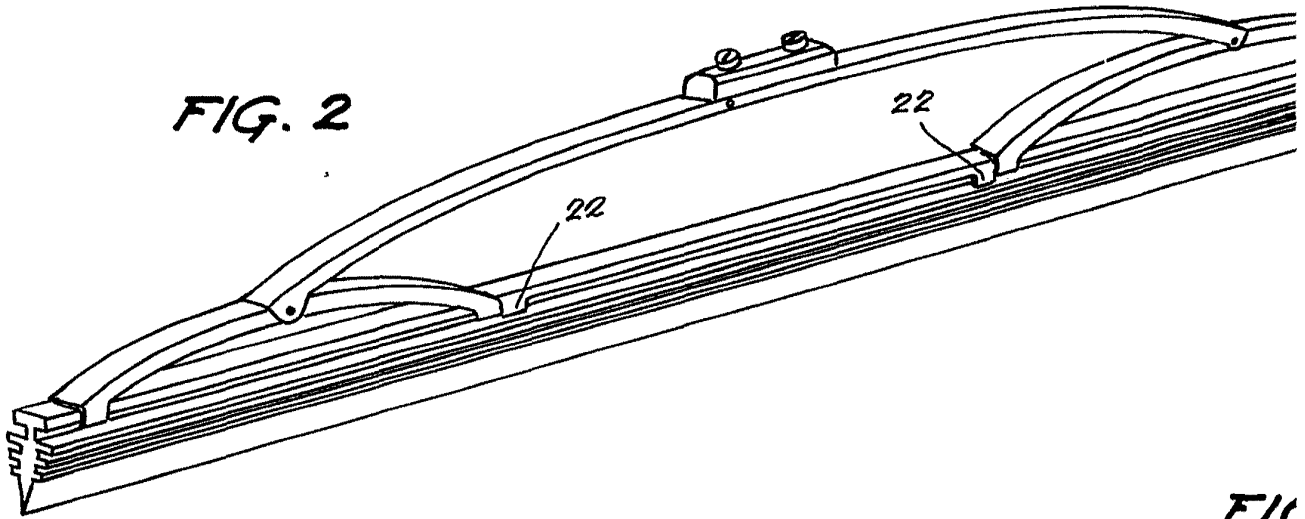

FIG.

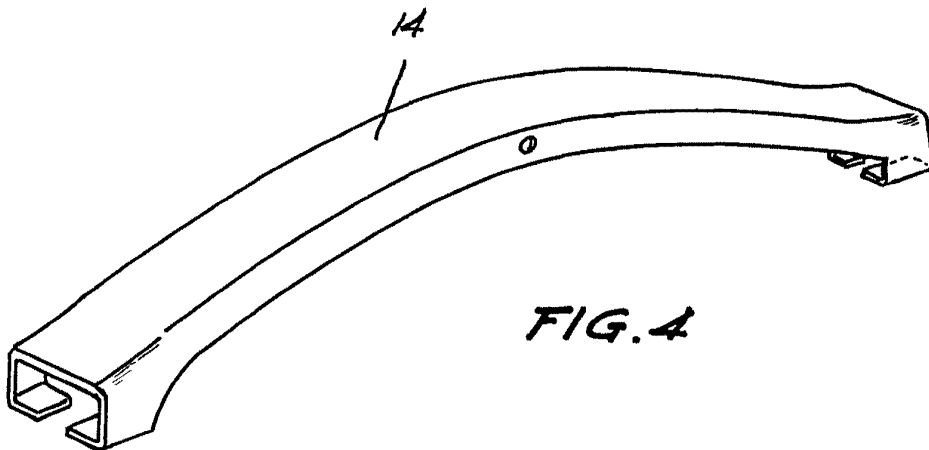
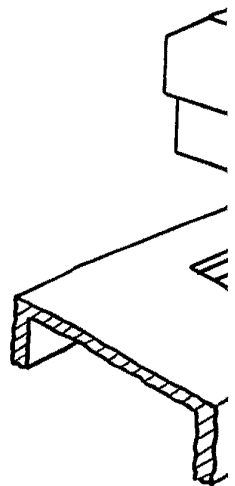
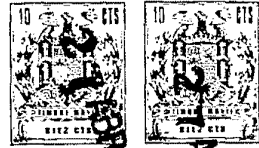

FIG. 4



ESCALA VARIABLE



27 ABR. 1965

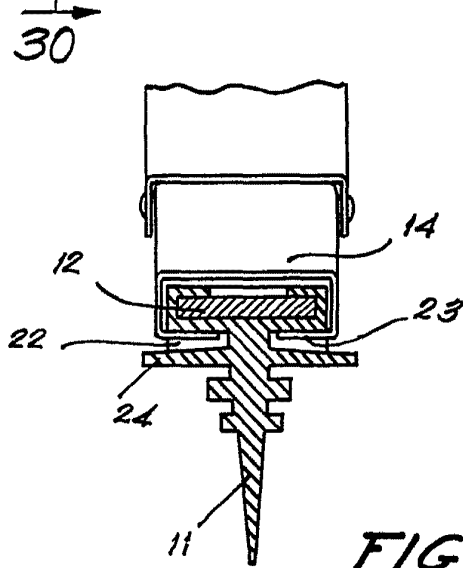
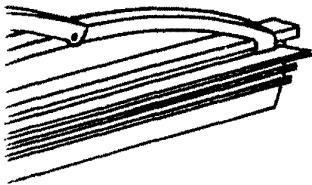
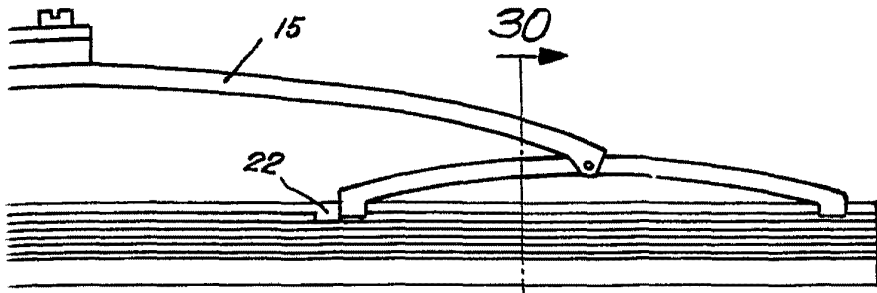
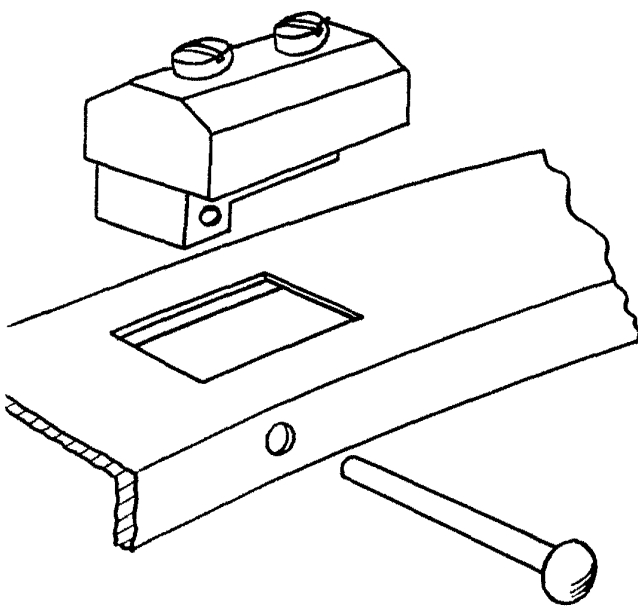

FIG. 3

FIG. 5



MADRID. 27 ABR. 1965  
p.a. J.J. MORGADOS GRANER  
h.p.