



1965

310370

P A T E N T E
D E
I N V E N C I O N

por "PERFECCIONAMIENTOS EN LA CONSTRUCCION DE TABLEROS PARA MUEBLES", a favor de DON LUIS SAYRACH SESPLUGUES, de nacionalidad española, domiciliado en BARCELONA, Francisco Aranda, 39.

= . =

MEMORIA DESCRIPTIVA

La presente invención se refiere a unos perfeccionamientos en la construcción de tableros para muebles.

Los perfeccionamientos se refieren a la construcción de tableros especialmente destinados para mesas y muebles similares, en los cuales se sigue un proceso encaminado a facilitar y mejorar el trabajo de acabado de los bordes del tablero así como la obtención en los mismos de las molduras correspondientes.

El proceso comprende una fase previa de preparación de los bordes del tablero mediante trabajo de fresa, que define

310370



un escalón en entrante longitudinalmente y descentrado, obteniéndose por trabajo similar una entalla longitudinal en unos listones, los cuales posteriormente se ensamblan en los bordes del tablero, realizándose la unión de las piezas por encolado.

5. Según lo descrito, el tablero queda marginado por sus costados por sendos largueros, en los cuales resulta sumamente fácil la obtención de las molduras en máquina tupidora o similar, no estando precisadas las cuchillas a trabajar ninguna superficie a tope, a excepción de los extremos de los largueros integrantes del marco.

10. Antes de someter el borde del tablero obtenido el trabajo de la tupidora, se aplica sobre la superficie principal del mismo una lámina de madera de débil espesor, que puede ir recubierta de una capa sintética de protección.

15. Con el fin de facilitar la explicación, se acompaña a la presente memoria una lámina de dibujos en la que se ha representado un caso de realización que se cita a título de ejemplo.

En el dibujo:

20. La figura única, representa una sección parcial del tablero, en el que se aprecia el tablero propiamente dicho, 1, en cuyo margen se ha obtenido un escalón descentrado en entrante 2, por fresado o similar, para permitir el ensamble del larguero 3, integrante de un marco de contorno, comprendiendo este larguero una entalla longitudinal centrada 4.

25. Sobre la superficie principal del tablero 1, se aplica una lámina de débil espesor 5. A continuación se someten los bordes de la pieza general resultante al trabajo de una tupidora, a fin de obtener la moldura representada en línea de trazos 6.
- 30.

310370



965

Según esta organización, la cuchilla de la tupidora trabaja convenientemente sobre los bordes del tablero, sin encontrar zonas a tope, en donde por la orientación de la veta, la operación resulta más laboriosa e imperfecta.

5. La invención, dentro de su esencialidad, puede ser llevada a la práctica en otras formas que difieran en detalle de la indicada a título de ejemplo en la descripción, a las cuales alcanzará igualmente la protección que se recaba. Podrá, pues, construirse en cualquier forma y tamaño, con los materiales más adecuados, por quedar todo ello comprendido dentro del
10. espíritu de las reivindicaciones.

= . =

10 MAR. 1965



310370

N O T A

Hecha la descripción del presente invento, lo que se declara como nuevas y de propia invención, las siguientes reivindicaciones.

1. Perfeccionamientos en la construcción de tableros para muebles, caracterizados esencialmente por el hecho de comprender un proceso de fabricación a partir de un tablero base, al cual se preparan sus bordes, mediante trabajo de fresa, para dotarles de un entrante longitudinal y descentrado operativamente dispuesto para realizar ensambladura con unos largueros integrantes de un marco general de contorno, en los cuales se ha obtenido también una entalla longitudinal, negativa de la parte saliente del escalón; en recubrir la superficie general de la pieza del tablero resultante de la operación anterior, con una plancha de débil espesor protegida por capa sintética adecuada; y finalmente en trabajar los bordes o cantos del conjunto en máquina tupidora o similar, para obtener las molduras de adorno.
- 5.
- 10.
- 15.
20. 2. Perfeccionamientos, según la anterior reivindicación, en los que en la obtención de la moldura de adorno se realiza primeramente el canteado del borde superior del tablero, en una profundidad sensiblemente igual a la situación de la base de la entalla del listón del marco, para proseguir a continuación a la formación de la moldura en la zona sobresaliente del mismo.

310370



1965

3. Perfeccionamientos en la construcción de tableros para muebles.

Según se describe y reivindica en la presente memoria que consta de cinco hojas, foliadas y escritas a máquina por una sola de sus caras, acompañadas de una lámina de dibujos.

5.

Madrid, a 10 MAR 1965

LUIS SAYRACH SESPLUGUES

p. a.

JAIME ISERN

P. P.

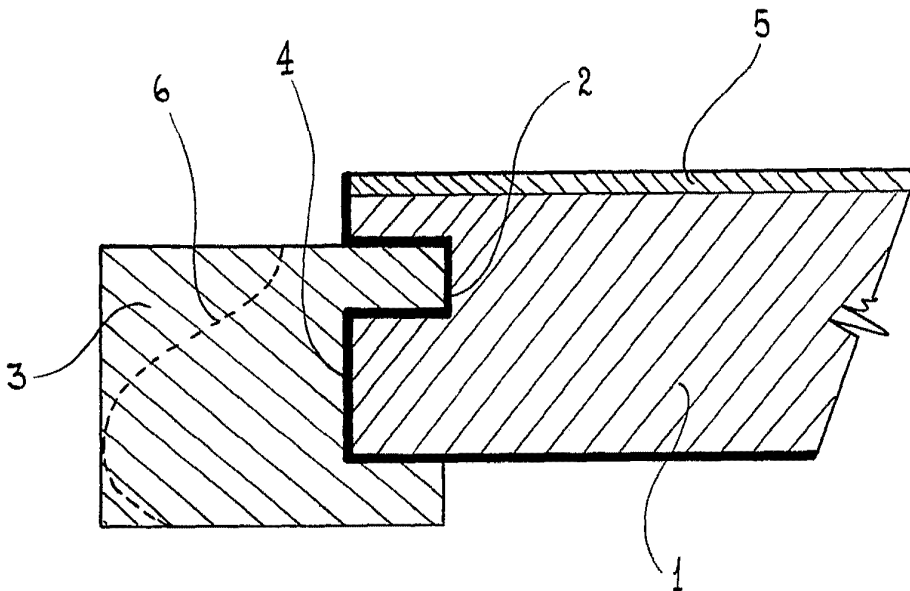

Madrid, 10 MAR 1965
p.p. Jaime Tsern
Luis Sayrach