

310211

MEMORIA DESCRIPTIVA

DE UNA PATENTE DE INTRODUCCION POR DIEZ AÑOS EN ESPAÑA, A FAVOR DE DON PABLO TELLER ROYO, DE NACIONALIDAD ESPAÑOLA, RESIDENTE EN ZARAGOZA, Fernando El Católico, 42:

s o b r e:

"PROCEDIMIENTO EN Y RELACIONADO CON LA FABRICACION DE BANDEJAS PORTA-FRASCOS".--

=====

5 Con la presente solicitud se trata de proteger un procedimiento en y relacionado con la fabricación de bandejas portafrascos, con las cuales dadas sus características se consiguen grandes ventajas, ventajas éstas que se irán desprendiendo a lo largo de la presente descripción.

Concretamente las bandejas obtenidas se refieren a los frascos pareados empleados en los servicios de mesa, utilizados para el servicio de especias y condimentos de las comidas.

Para mejor comprensión de la descripción que sigue, se ad-



310211

juntan dibujos a los cuales se hará constante referencia a lo largo de la misma, siempre a título de ejemplo no limitativo.

La figura 1ª es una sección en alzado de una de las bandejas que se obtienen, y

5 La figura 2ª es una vista en planta de la figura anterior.

Consiste la presente solicitud en un procedimiento en y relacionado con la fabricación de bandejas porta-frascos, caracterizado porque se obtienen bandejas de una sola pieza mediante moldeo, cuya pieza adopta una forma curvilínea que constituye  
10 el recipiente o bandeja propiamente dicho.

El borde inferior o base de la bandeja es logrado completamente plano, resultante de la intersección del plano imaginario de apoyo con la superficie curvilínea de la bandeja.

En la parte inferior se encuentra una zona esférica en  
15 la que se practican unos orificios que constituirán los correspondientes alojamientos para disponer los frascos necesarios, los que quedarán perfectamente sujetos entre sus paredes, evitándose el vuelco de los mismos por cualquier circunstancia o motivo.

20 La sencillez de elaboración de la bandeja, es motivada por la simplicidad del proceso de fabricación de la misma, permitiendo una economía considerable de la misma, aumentada por la elevada duración y bajo coste de los materiales plásticos con que se moldea.

25 Tal como anteriormente se ha citado, la utilización concreta de esta bandeja como elemento auxiliar del servicio de mesa, los frascos que se colocarán en la misma serán de la forma adecuada para su fin y utilización, así como sus dimensiones aptas para ser dispuestos en sus respectivos alojamientos.  
30



65

310211

La bandeja que se consigue y como se ha dicho anteriormente, es lograda en una sola pieza, formando la bandeja recogedora propiamente dicha (3), de forma curvilínea, cuyo borde inferior (4) es completamente plano, a fines de ofrecer un seguro apoyo con el plano base (5), evitándose su vuelco. En su zona central se dota de un abultamiento o casquete esférico (6) sobre el que se dispondrán los correspondientes frascos (7) sujetos perfectamente en el interior de un alojamiento (8).

Los citados frascos disponen de una tapa (9) roscada sobre el borde superior y fácilmente desplazable.

Si bien la forma de ejecución aquí descrita constituye aplicación preferente de la presente solicitud, podrán introducirse modificaciones de forma y de detalle sin que por ello varíe la esencialidad de la misma, la cual se reivindica en la siguiente

NOTA

En resumen; la presente solicitud recaerá sobre las siguientes reivindicaciones:

1ª.-Procedimiento en y relacionado con la fabricación de bandejas porta-frascos, caracterizado porque se procede al moldeo en material plástico o similar de una pieza con la forma de un recipiente que constituirá propiamente dicha la bandeja, configurándola de forma tal que su borde inferior es completamente plano, resultante de la intersección del plano imaginario de apoyo con la superficie curvilínea de la bandeja.

2ª.-Procedimiento en y relacionado con la fabricación de bandejas porta-frascos, según la reivindicación anterior, caracterizado porque el molde es dotado de un abultamiento superior, el cual dá por resultado que en la bandeja se pronuncie el mismo abultamiento en su parte central, para permitir el practicar también por moldeo entonces en dicho abultamiento, unas cavi-



1965

3 0 2 1 1

dades alveolares para llevar a cabo la introducción y ajuste de unos frascos donde quedarán debidamente encajados evitándose su vuelco y derrame de su contenido, yendo dotados estos frascos que igualmente se logran por moldeo de la correspondiente  
5 tapa verificable en cualquier momento por el usuario, proporcionando a los mencionados frascos de una configuración tronco-cónica para su mejor ajuste y encaje en dichas cavidades alveolares.

3ª.-PROCEDIMIENTO EN Y RELACIONADO CON LA FABRICACION DE  
10 BANDEJAS PORTA-FRASCOS.

Según se describe en la presente memoria que consta de cuatro hojas escritas a máquina y dibujos.

Madrid, 6 de marzo de 1.965

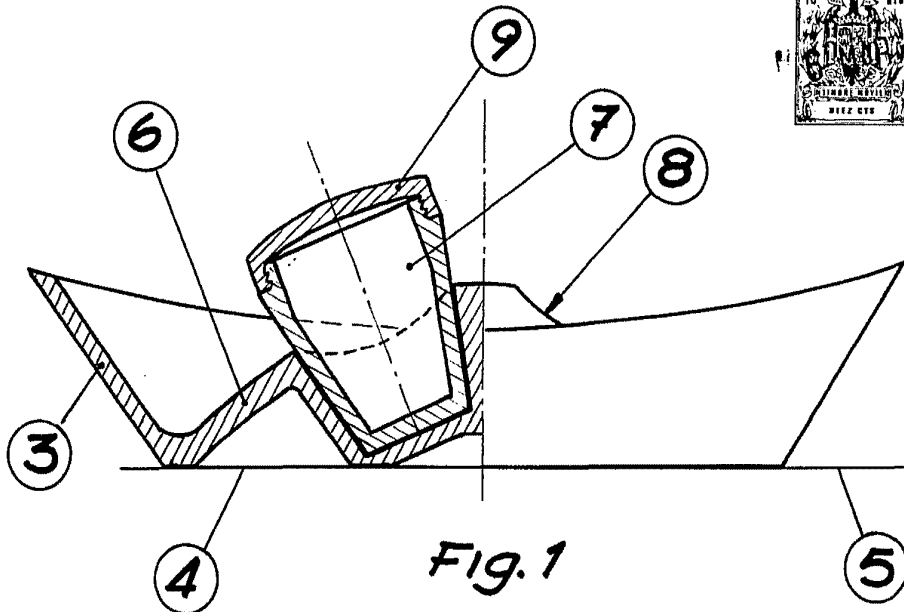

Fig. 1

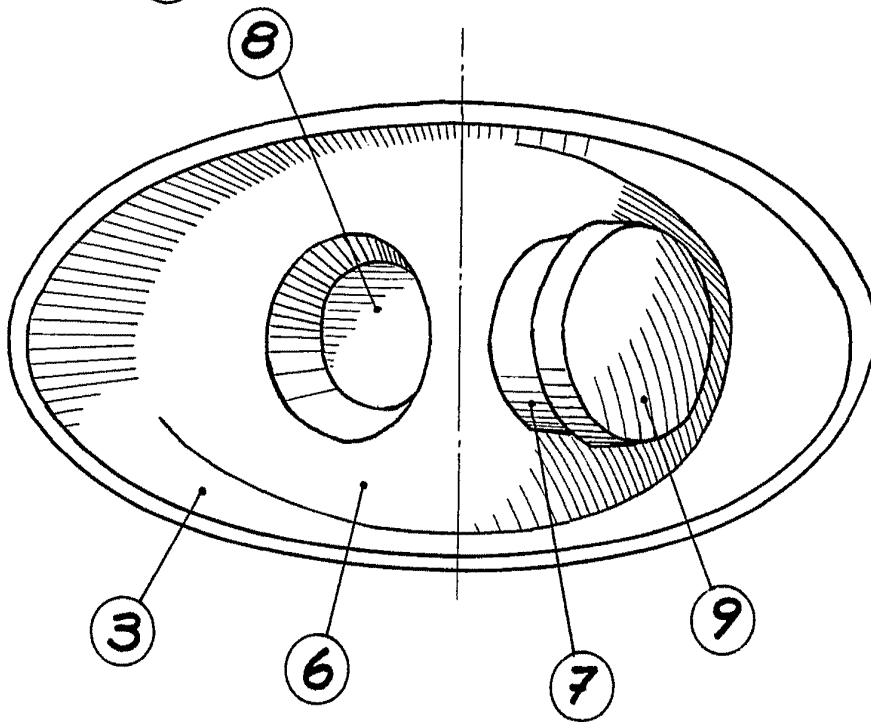

Fig. 2

Escala variable

6 MAR. 1965