

309742

16 FEB



P A T E N T E  
D E  
I N V E N C I O N

a favor de Don Samuel Paul HUNTER, de nacionalidad australiana, residente en Barcelona, Avda. José Antonio, 634, 9<sup>a</sup>, 1<sup>a</sup>, por "PROCEDIMIENTO DE FABRICACION DE DISPOSITIVOS PARA METODOS DE ADELGAZAMIENTO".

- . -

MEMORIA DESCRIPTIVA

La presente invención se refiere a un procedimiento para la fabricación de dispositivos utilizables en métodos de adelgazamiento, mediante los cuales se consigue rebajar las grasa superfluas de personas sometidas a este tratamiento, de un modo sencillo y eficaz, sin alterar en ningún momento el normal funcionamiento del organismo del paciente.

Muchos son los métodos que para el tratamiento de la obesidad se vienen utilizando en los últimos tiempos, que se pueden clasificar en dos grandes grupos,

3 09742

16 FEB



de uso interno y de uso externo, Es obvio señalar los perniciosos efectos que producen los primeros ya que su desaparición del mercado demuestra, si no su eficacia, al menos que producen alteraciones en el metabolismo de los pacientes, que tienen que estar sometidos a constante vigilancia médica.

Los métodos externos que con más profusión se vienen utilizando, son a base de ejercicios gimnásticos que si bien dan inicialmente resultados apetecidos, se ha demostrado que si no existe continuidad en aquellos ejercicios, la persona en tratamiento, después de experimentar una disminución de grasa, ésta vuelve a producirse al dejar de practicar los mencionados ejercicios, con lo que no se consigue el propósito de eliminarla definitivamente.

El procedimiento objeto de la presente patente de invención, consisten fundamentalmente en aplicar a la zona del cuerpo, en la que quiere hacerse disminuir la grasa, por ejemplo, muslos, caderas, etc., una faja de material elástico, de una longitud convencional, en uno de cuyos extremos se hallan fijados una serie transversal de elementos de unión, los cuales son susceptibles de acoplarse selectivamente con otras series de elementos complementarios fijados en el extremo opuesto y espaciados longitudinalmente, determinativos de distintas anchuras de la faja y una vez aplicada, realizar unos ejercicios preestablecidos de manera que los músculos de la zona y el torrente sanguíneo

3 09742

116 FEB



circulante por ella se vean afectados positivamente por la acción de la faja, produciéndose en aquel punto una notable disminución de la grasa sin que por ello sufra alteración alguna el organismo del paciente.

5. Los dibujos adjuntos muestran, a título de ejemplo no limitativo del alcance de la presente invención, una forma preferida de llevarla a la práctica, en representaciones esquemáticas.

10. En dichos dibujos: La figura 1 muestra una vista en perspectiva de una tira de material elástico cuya sección transversal es mostrada en las figuras 2 y 3, siendo la figura 4 un detalle de la disposición de elementos de enganche de que la tira está provista. La figura 5 señala una disposición del montaje de los mismos, siendo la 6 un detalle de estos elementos una vez montados los cuales, junto con la tira elástica constituyen la faja dibujada en la figura 7. Las figuras 8 y 9 son realizaciones prácticas de aplicación inmediata de la faja a una parte del cuerpo.

20. Se ha señalado con -1- a una tira elástica de sección transversal rectangular, tal como indica la figura 2 en cuyos extremos se han practicado unos orificios -2- que aparecen en la figura 3 que es una sección transversal de la -4-, la cual muestra la disposición de los taladros citados -2- los cuales son receptores de remaches -3- señalados en la figura 5 los cuales fijan a la citada tira -1- unos enganches -4- formando series espaciadas transversalmente de
- 25.

3 09742



- acuerdo con la figura 6 en la cual se ven dibujos en proyección diédrica, siendo las notaciones de los elementos igual que en las anteriores, así -3- son los remaches que fijan a los enganches -4- a la tira -1-.
5. Estos enganches a modo de argollas son enfrentados a unos ganchos -5- situados en el extremo opuesto de la tira constituyendo el conjunto, la figura 7. La faja así dispuesta está en condiciones de aplicarse a cualquier parte del cuerpo como indica la figura 8 en la cual se ha representado una silueta humana -6- con exceso de grasa en la zona en que se ha colocado la faja, observándose en la figura 9 la misma silueta en forma punteada -7- una vez terminado el tratamiento mostrándose, tal como ocurre en la realidad, desprovista de grasa superflua en la zona tratada con el elemento faja.
10. Como se desprende de las figuras 6 y 7, los ganchos -5- son susceptibles de prenderse de las argollas -4- correspondientes, fijadas en la cara interna de la lámina elástica -1-, y en extremo opuesto. Dichas argollas -4- presentan la particularidad de que forman también hileras o series espaciadas entre sí en dirección longitudinal de modo que los ganchos -5- pueden alojarse de manera selectiva en una hilera de estas más o menos cercana, lo cual determinará distintas anchuras de faja. Resulta pues que la posibilidad de variación de diámetro permite que la faja sea aplicada en distintas zonas anatómicas del cuerpo humano, cuyas anchuras varían también entre sí, como por ejemplo, el
- 15.
- 20.
- 25.

309742



tórax, cintura extremidades inferiores, etc., así como ajustarla a medida que progresa el tratamiento.

5. Serán independientes del alcance de la presente invención los detalles constructivos y las características accesorias empleadas en la puesta en práctica de la misma, por quedar todo ello dentro del espíritu de las siguientes reivindicaciones.

- . -

N O T A

Se reivindica como objeto de la presente patente de invención:

10. 1. Procedimiento de fabricación de dispositivos para métodos de adelgazamiento, caracterizado esencialmente por el hecho de constituir una faja elástica que es aplicada a la zona del cuerpo humano en tratamiento, bajo condiciones de tensión progresiva y una vez aplicada, realizar con ella puesta unos ejercicios preestablecidos.
15. 2. Procedimiento de fabricación de dispositivos para métodos de adelgazamiento, de acuerdo con la reivindicación 1, caracterizado esencialmente por el hecho de que la faja es constituida por una lámina de material elástico en uno de cuyos extremos se hallan fijados una serie transversal de elementos de unión los cuales son susceptibles de acoplarse selectivamente con otras
- 20.

3 09742

16 FEB 1965



series de elementos complementarios fijados en el extremo opuesto que se hallan espaciados longitudinalmente y son determinativos de las distintas anchuras que selectivamente puede adoptar lafaja.

5. 3. Procedimiento de fabricación de dispositivos para métodos de adelgazamiento.

La presente memoria consta de seis hojas foliadas, escritas a máquina por una sola cara.

Barcelona, 16 de febrero de 1965

Samuel Paul HUNTER

p.a.

**L. PONZI**  
P.P.

309742

A. SAMUEL PAUL HUNTER

Dos hojas  
hoja n.º 1

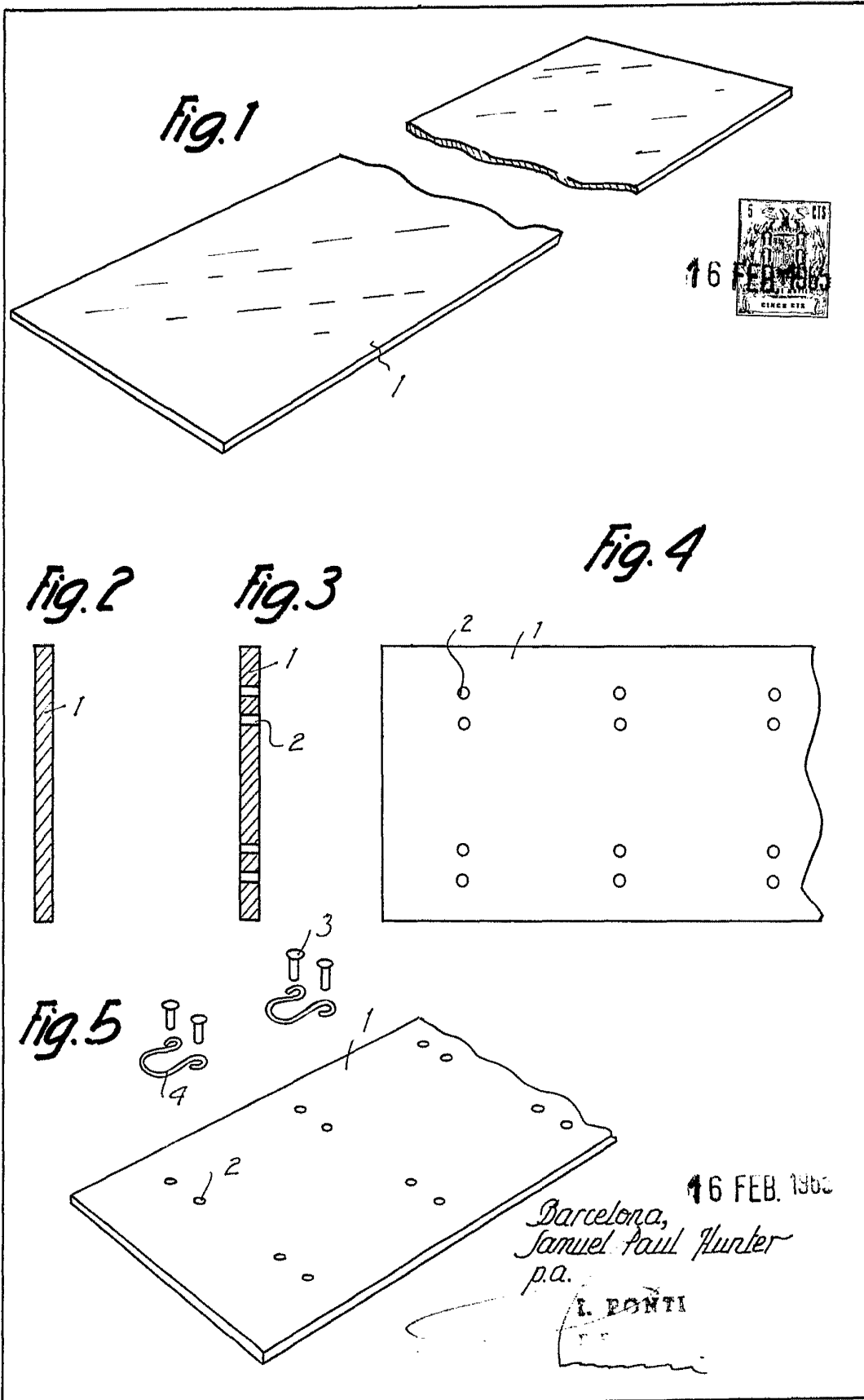

12079

D. SAMUEL PAUL HUNTER

309742

Das hojas  
hoja n.º 2

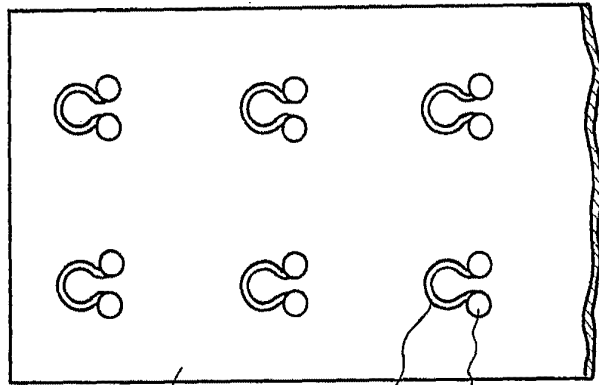

Fig. 6



Fig. 7

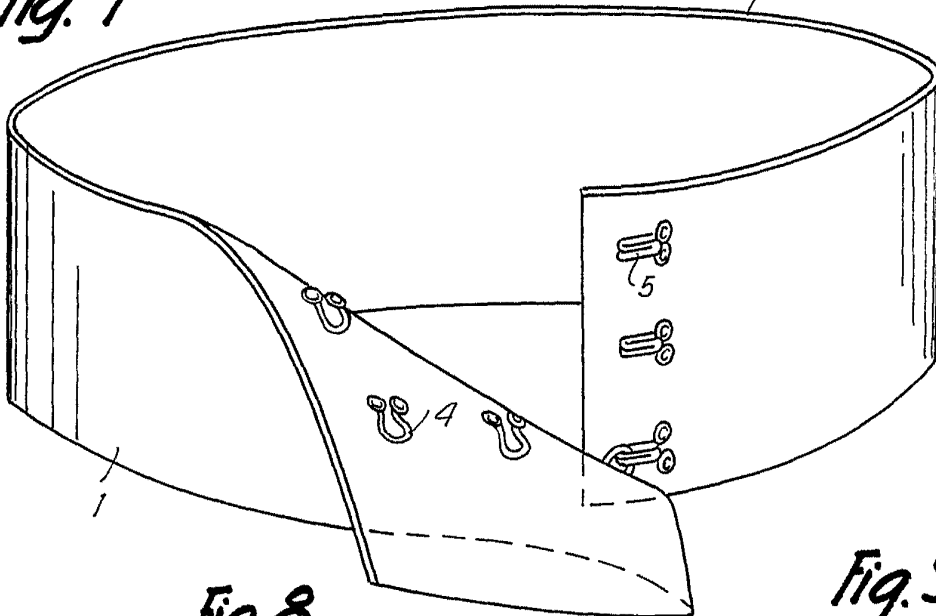

Fig. 8

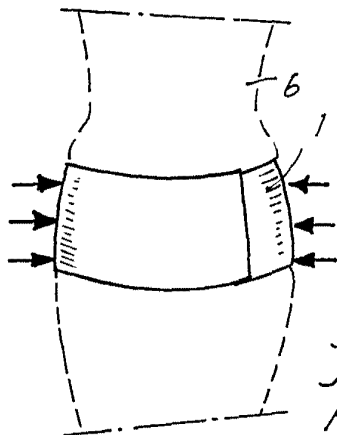
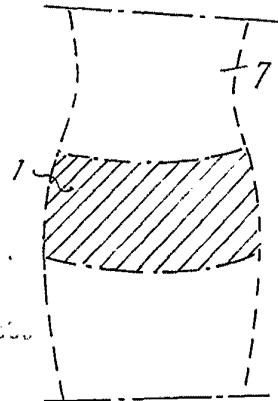

Fig. 9



16 FEB. 1965  
Barcelona,  
Samuel Paul Hunter  
p.a.

L. PONTI  
P.P.

12079