

3 09349



1965

PATENTE DE INTRODUCCIÓN
por 10 años

a favor de MACHINE FABRIEK TONNAER, N.V., sociedad Holan-
dese, residente en Thorn (Holanda), - - - - -
por: "MÁQUINA AMASADORA DE CARNE".-----

MEMORIA DESCRIPTIVA

La Patente que se solicita se refiere a una má-
quina amasadora especialmente destinada a amasar produc-
tos cárnicos que no siendo fabricada, conocida ni utiliza-
da en España lo es yá en el extranjero y especialmente en
5. Holanda por la misma entidad solicitante.

Consiste esencialmente ña nueva máquina en una
envolvente basculante provista de tapa ajustable herméti-
camente y de comunicación mediante un tubo provisto de ma-
nómetro con una bomba de manera que pueda variarse la pre-
10. sión e incluso practicar el vacío en el interior una vez
cerrada la tapa y en el interior de cuya envolvente gira
un solo eje provisto de palas y ramificaciones en forma
y disposición diversa que golpean, remueven y amasan la mez-
cla sometida a su acción al girar el eje central accionado
15. por un motor exterior a la máquina.

La principal novedad de la máquina a que nos ve-
nimos refiriendo consiste en que las anteriormente conoci-
das constaban de mas de un eje -generalmente dos- dispues-
tos en ángulo o en "Z" y ello dificulta la perfecta homo-
20. geneidad del amasado.

3 09549

- 2 -



FEB. 1965

25. Sin que ello signifique restricción alguna en el alcance de la Patente que se solicita y únicamente a título de ejemplo ilustrativo y no limitativo, en lo que sigue y en los planos adjuntos nos referiremos a un caso muy concreto de industrialización y realización práctica de la máquina que describimos.

30. En los planos acompañados se vé la envolvente general -1- reformada exteriormente por nervios que se cruzan y capaz de bascular sobre un eje -2- quedando dispuesto el conjunto de la máquina sobre una base -3- con una bomba -4- accionada por un motor -17- y que a través de un tubo -13- provisto de manómetro -14- comunica con el interior de la tapa -15- que puede cerrar herméticamente mediante unas manecillas de cierre -16-, -16-; en el interior de la máquina se vé el eje único de accionamiento -5- con sus palas y prolongaciones -6-, -7- (sujetadas mediante abrazaderas -8-) y -9- siendo el eje -5- accionado por un motor -10- exterior a la máquina y gobernándose los diversos mecanismos por volantes -11- y -12-.

40. No alteraran la esencialidad de la máquina descrita aquellas variantes de tamaño, materiales empleados en la construcción, forma accidental o decorativa y en general cuantas circunstancias no alteren, cambien o modifiquen fundamentalmente las características principales dichas.

45. NOTA:

Esta Patente se caracteriza por:

50. 1ª - Máquina amasadora de carne, que consiste en una envolvente basculante prevista de tapa ajustable herméticamente y de comunicación mediante un tubo provisto de manómetro con una bomba de manera que pueda variarse la presión e incluso practicar el vacío en el interior una vez cerrada la tapa y en el interior de cuya envolvente gira un

3 09649

- 3 -



FEB. 1965

55. solo eje provisto de palas y ramificaciones de forma y disposición diversa que golpean, remueven y amasan la mezcla sometida a su acción al girar el eje central accionado por un motor exterior a la máquina.

3ª - "MÁQUINA AMASADORA DE CARNE",

Todo tal y como queda descrito, reivindicado y representado en los dibujos adjuntos.

60. Consta la presente memoria de tres hojas foliadas escritas a máquina por una sola de sus caras.

Madrid a 22 de Febrero de 1965.

P.A.

Javier Ibañeta

p. p.



FEB 1935

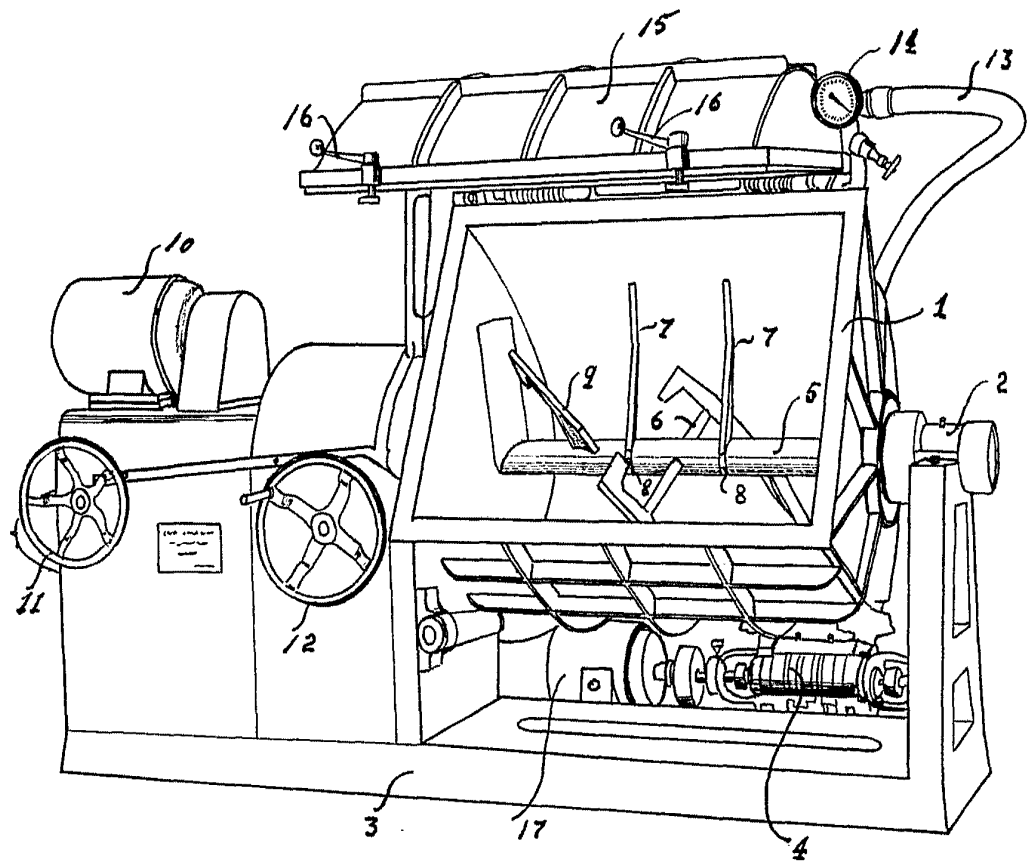

Escala variable

11. 11. 1935
Javier Eina Cui
P. P.
[Handwritten signature]