

309.522



309522

## MEMORIA DESCRIPTIVA

correspondiente a la solicitud de concesión de una

### PATENTE DE INVENCION

Don SALVADOR ALBELDA DELGADO y  
SOLICITANTE: Don RAMON COMPAÑ PUCHADES, am-  
bos de nacionalidad española,

RESIDENCIA: VALENCIA, calle de Cádiz, 79

ENUNCIADO: "PERFECCIONAMIENTOS INTRODUCIDOS EN  
MAQUINAS FORMADORAS DE PERSIANAS"

INVENTOR: Los solicitantes.

Prioridad: Patente . . . . . n.º . . . . . del . . . . .

gl/me.



1                   La invención a que se refiere la presente Memo-  
ria constituye una novedad industrial con características  
y ventajas que la hacen merecedora del privilegio de ex-  
plotación exclusiva que por ella se solicita, de acuerdo-  
5                   con las prescripciones del Estatuto vigente sobre Propie-  
dad Industrial de fecha 26 de julio de 1.929, texto refun-  
dido publicado el 30 de abril de 1.930.

                  El objeto de la presente solicitud concierne, -  
como indica el enunciado, a unos perfeccionamientos intro-  
ducidos en máquinas formadoras de persianas. El invento --  
10                   proporciona una máquina mediante la cual pueden formarse  
persianas de cinta continua partiendo de una operación me-  
cánica elemental que simplifica los procesos hasta ahora  
conocidos, reduciéndose, consiguientemente, los costos de  
15                   producción característicos de este proceso fabril.

                  Al efecto una primera característica de la inven-  
ción consiste en proveer en la bancada de la máquina un --  
eje excéntrico al cual se sitúan incorporados de manera  
articulada una serie de martillos que actúan fundamental-  
20                   mente como órganos rebladores de las cadenas de la persia-  
na, dotando a los martillos de posibilidad de desplazamien-  
to respecto del citado eje excéntrico y disponiéndoles en-  
lazados entre sí por mediación de árboles, transversales,  
con la particularidad de que el propio eje portador de los  
25                   martillos está relacionado a través de una transmisión de  
excéntrico y biela con un segundo eje que comporta palan-  
cas articuladas las cuales actúan como órganos centradores  
del avance de las tablillas componentes de la persiana.

                  Otra característica del invento consiste en dis-  
30                   poner a la salida de la bancada de la máquina de un mecanis-

309.822 - 3 -



1 mo de avance de la persiana que se constituye sustancial-  
mente mediante rodillos engranados en disposición tangen-  
cial regulable, entre los cuales se hace pasar la aludida  
5 persiana, viniendo dada la rotación de los rodillos a tra-  
vés de una uña que forma parte de una palanca articulada  
a un órgano de biela movido con posibilidad de regulación,  
por el eje excéntrico portador de los martillos.

10 Un importante objeto de la máquina estriba en -  
que a la entrada de la bancada existe un árbol de guías -  
para las cadenas de las persianas, cuyas guías son despla-  
zables respecto del citado árbol constituyéndose mediante  
piezas incurvadas en las cuales se determina una garganta  
en definición que canaliza a dichas cadenas hacia los mar-  
tillos rebladores en función de la tracción que ejerce so-  
15 bre las mismas el mecanismo de avance habiéndose previsto  
la interposición entre dicho árbol de guías y los propios  
martillos rebladores de una superficie de deslizamiento pa-  
ra las cadenas en la cual se depositan sobre estas las ta-  
blillas componentes de la persiana.

20 Según una ulterior característica la máquina tie-  
ne constituidos los martillos rebladores mediante dos pie-  
zas enfrentadas entre las cuales se interpone una tercera  
pieza que se articula al antedicho eje excéntrico siendo  
portadora esta última de un pasador que se desliza por co-  
25 lizas practicadas en dichas piezas enfrentadas, y producién-  
do entre estas una ranura central que recibe a los eslabo-  
nes de las cadenas a través de su movimiento de avance, con  
la particularidad de disponer anclada al antedicho pasador  
una pletina que actúa como verdadero órgano reblador de los  
30 eslabones de las cadenas, al incidir sobre estos desplazán-



1 dose por la rama de las piezas enfrentadas componentes del  
martillo en función de los movimientos que la pieza acopla-  
da en el eje excéntrico experimenta.

5 Para ayudar a la comprensión de la idea expuesta  
se ha confeccionado a título explicativo y sin carácter res-  
trictivo alguno tres láminas de dibujos. Ilustran la pre-  
sente Memoria como un ejemplo de realización del objeto que  
nos ocupa.

10 La figura 1ª corresponde a una vista esquemática  
de la máquina formadora de persianas según la invención.-  
Como puede observarse dispone en su bancada -1- de un eje-  
excéntrico -2- al cual se sitúan incorporados de manera ar-  
ticulada unos martillos rebladores compuestos por las piezas  
-4- y -5-, respecto de la última de las cuales se desplaza  
15 una pletina -6- que actúa como órgano reblador propiamente  
dicho de los eslabones de la persiana.

20 Los martillos compuestos por las piezas -4- y -5-  
están dotados de desplazamiento respecto del eje excéntri-  
co -2- que los comporta, e incluso y precisamente respecto  
de los árboles transversales -7- que desplazan a los repe-  
tidos martillos. Entretanto el propio eje excéntrico -2-  
está relacionado a través de una transmisión de excéntri-  
co -8- y biela -9- con un segundo eje -10- que comporta -  
palancas -11- articuladas por el punto -12- las cuales ac-  
25 túan por sus extremos -13- como órganos centradores del -  
avance de las tablillas componentes de la persiana.

30 La máquina dispone a la salida de la bancada de  
un mecanismo de avance de la persiana que se constituye me-  
diante rodillos -14- y -15- engranados en disposición tan-  
gencial regulables mediante el resorte -16- entre los cua-

309.522 - 5 -



1 les se hace pasar la aludida persiana. La rotación de di-  
chos rodillos viene dada a través de una uña -17- que for-  
ma parte de una palanca -18- articulada por el punto -19-  
5 a un órgano de biela -20- movido con posibilidad de regu-  
lación a través de la ranura -20- por el eje excéntrico  
-2- portador de los martillos.

10 Entretanto a la entrada de la bancada de la máqui-  
na existe un árbol -22- de guías -23- para las cadenas de  
las persianas cuyas guías son desplazables respecto del ár-  
bol -22- al igual que los martillos formados por las pie-  
zas -4- y -5- respecto del eje excéntrico -2-. Entre el ár-  
bol -22- de guías y los propios martillos rebladores se in-  
terpone una superficie -23- de deslizamiento para las cade-  
nas en la cual se depositan sobre estas las tablillas com-  
15 ponentes de la persiana. El movimiento del eje excéntrico-  
-2- portador de los martillos viene dado por el piñón -25-  
que engrana con el eje -26- del volante -27- accionado des-  
de un órgano motor.

20 La figura 2ª corresponde a una vista en alzado -  
frontal de la máquina formadora de persianas. Según pode-  
mos comprobar, el eje excéntrico -2- comporta una serie de  
martillos -5- enlazados por los árboles -7- fijos a zonas  
opuestas -28- de la bancada. Los martillos -5- pueden dispo-  
nersse alineados con las guías -23- de las cadenas en virtud  
de los desplazamientos con que ambos elementos están dota-  
dos respecto de sus árboles -2- y -22-. Así se consigue for-  
25 mar persianas de distinta longitud de tablillas. Las palan-  
cas rectificadoras -11- montadas sobre el árbol -10- centra-  
rán el avance de las tablillas a su paso por los martillos  
-5- dispuestos sobre las cadenas guiadas por -22-, sobre -  
30



1 la superficie -24-. El excéntrico -8- del eje -2- mueve a  
la biela -9- que acciona a las palancas -11- mientras la  
biela -20- que colabora en el giro de los rodillos de avan  
ce, recibe su movimiento del cabezal ranurado -29- del pro  
5 pio eje -2- accionado desde el piñón -25- que engrana en el  
eje -26- del volante -27- movido a motor.

La figura 3ª muestra una planta inferior del mar  
tillo reblador. Obsérvese que queda compuesto mediante dos  
piezas enfrentadas -5- enlazadas por tornillos -30- entre  
10 las cuales existe una ranura -31- que recibe a los eslabo  
nes de las cadenas de la persiana; por dicha ranura se des  
plaza la pletina -6- que actúa como verdadero órgano rebla  
dor, estando anclada al pasador -32-.

La figura 4ª, es una vista parcialmente seccionada  
15 en alzado del martillo. En efecto, con las piezas enfrenta  
das -5- se combina la tercera pieza -4- articulada al eje  
-2- por el eje -33- e interpuesta entre aquellas; compor  
ta el pasador -32- desplazable por las colisas -34- de las  
20 piezas -5-. Estas últimas se fijan en sus posiciones del  
desplazamiento sobre los árboles -7- por medio de los pri  
sioneros -35-. La pletina -6- es entretanto guiada por las  
arandelas -36-.

La figura 5ª es una sección vertical del martillo.  
Podemos deducir que la pletina -6- es el verdadero órgano  
25 reblador de los eslabones por cuanto al quedar estos intro  
ducidos en la ranura -31- producida entre las piezas -5- de  
dicha pletina desciende en función de los movimientos que la  
pieza -4- portadora del pasador -32- experimenta sobre el  
eje excéntrico -2-.

30 La figura 6ª es una vista frontal de las guías

309.522 - 7 -



1 de las cadenas. Se compone mediante un fleje -23- en el  
cual mediante otros flejes laterales -37- se produce una  
garganta en definición -38- que canaliza las cadenas ha-  
cia los martillos -5- en función de la tracción que sobre  
5 estas ejerce el mecanismo de avance compuesto por los ro-  
dillos -15- y -14-.

La figura 7ª es una vista lateral de la misma guía.  
Se comprueba que el fleje -23- es incurvado, comprendiendo  
un manguito -39- mediante el cual se fija al árbol -32- con  
10 auxilio de un órgano de aprieto que penetra por -40-.

La máquina obtenida según el invento aporta a la  
fabricación de persianas ventajas decisivas. En síntesis,  
se concretan en la mecanización elemental de sus órganos -  
fundamentales y en el perfecto sincronismo que caracteriza  
15 a sus movimientos, según los cuales se inhibe la presencia  
de mano de obra especializada en su gobierno, reduciéndose  
incluso los costos de producción inherentes al proceso fa-  
bril.

Hedha la descripción precedente es necesario aña-  
20 dir que los detalles de realización de la idea expuesta pue-  
den variar sin que por ello cambie la esencia de la inven-  
ción, que es la que se desprende de los párrafos que ante-  
ceden y lo que se reivindica en la siguiente

#### NOTA

25 En resumen: La Patente de Invención que se soli-  
cita ha de recaer sobre las reivindicaciones siguientes:

1ª.- PERFECCIONAMIENTOS INTRODUCIDOS EN MAQUINAS  
FORMADORAS DE PERSIANAS, esencialmente caracterizados por-  
que consisten en proveer sobre la bancada de la máquina un  
30 eje excéntrico al cual se sitúan incorporados de manera ar-



1 ticular una serie de martillos que actúan fundamentalmente  
como órganos rebladores de las cadenas de la persiana, do-  
tando a los martillos de posibilidad de desplazamiento respec-  
to del citado eje excéntrico y disponiéndolos enlazados en-  
5 tre sí por mediación de árboles transversales, con la par-  
ticularidad de que el propio eje portador de los martillos  
está relacionado a través de una transmisión de excéntrico  
y biela con un segundo eje que comporta palancas articula-  
das las cuales actúan como órganos centradores del avance  
10 de las tablillas componentes de la persiana.

2ª.- PERFECCIONAMIENTOS, según reivindicación pri-  
mera esencialmente caracterizados porque consisten en pro-  
veer a la salida de la bancada un mecanismo de avance de la  
persiana que se constituye sustancialmente mediante rodillos  
15 engranados en disposición tangencial regulable entre los --  
cuales se hace pasar a la aludida persiana, viniendo dada -  
la rotación de los rodillos a través de una uña que forma  
parte de una palanca articulada a un órgano de biela movi-  
do, con posibilidad de regulación, por el eje excéntrico -  
20 portador de los martillos, y porque a la entrada de la ban-  
cada de la máquina existe un árbol de guías para las cadenas  
de las persianas, cuyas guías son desplazables respecto del  
citado árbol constituyéndose mediante piezas incurvadas en  
las cuales se determina una garganta en definición que cana-  
25 liza a dichas cadenas hacia los martillos rebladores en fun-  
ción de la tracción que ejerce sobre las mismas el mecanis-  
mo de avance, habiéndose previsto la interposición entre di-  
cho árbol de guías y los propios martillos rebladores de una  
superficie de deslizamiento para las cadenas en la cual se  
30 depositan sobre estas las tablillas componentes de la per-

309.522 - 9 -



1 siana.

3<sup>a</sup>.- PERFECCIONAMIENTOS, según anteriores reivin-  
dicaciones esencialmente caracterizados porque consisten en  
constituir los martillos rebladores mediante dos piezas en-  
5 frentadas entre las cuales se interpone una tercera pieza -  
que se articula al antedicho eje excéntrico, siendo portado-  
ra esta última de un pasador que se desliza por coliasa ---  
practicadas en dichas piezas enfrentadas y produciendo en-  
tre estas una ranura central que recibe a los eslabones de  
10 las cadenas a través de su movimiento de avance, con la par-  
ticularidad de disponer anclada al antedicho pasador una --  
pletina que actúa como verdadero órgano reblador de los es-  
labones de las cadenas, al incidir sobre estos desplazán-  
dose por las ranuras de las piezas enfrentadas componentes  
15 del martillo en función de los movimientos que la pieza aco-  
plada en el eje excéntrico experimenta.

4<sup>a</sup>.- Se reivindica por último, como objeto sobre  
el que ha de recaer la Patente de Invención que se solicita  
"PERFECCIONAMIENTOS INTRODUCIDOS EN MAQUINAS FORMADORAS DE  
20 PERSIANAS".

Todo tal y como queda descrito y reivindicado en  
la presente Memoria que consta de diez hojas escritas a má-

25

30

309.522 -10-



1

quina por una sola cara y dibujos que se acompañan.

Madrid, 18 de febrero de 1.965

ALFONSO UNGRIA

*R.R. 2/65*  
*(11/11)*

5

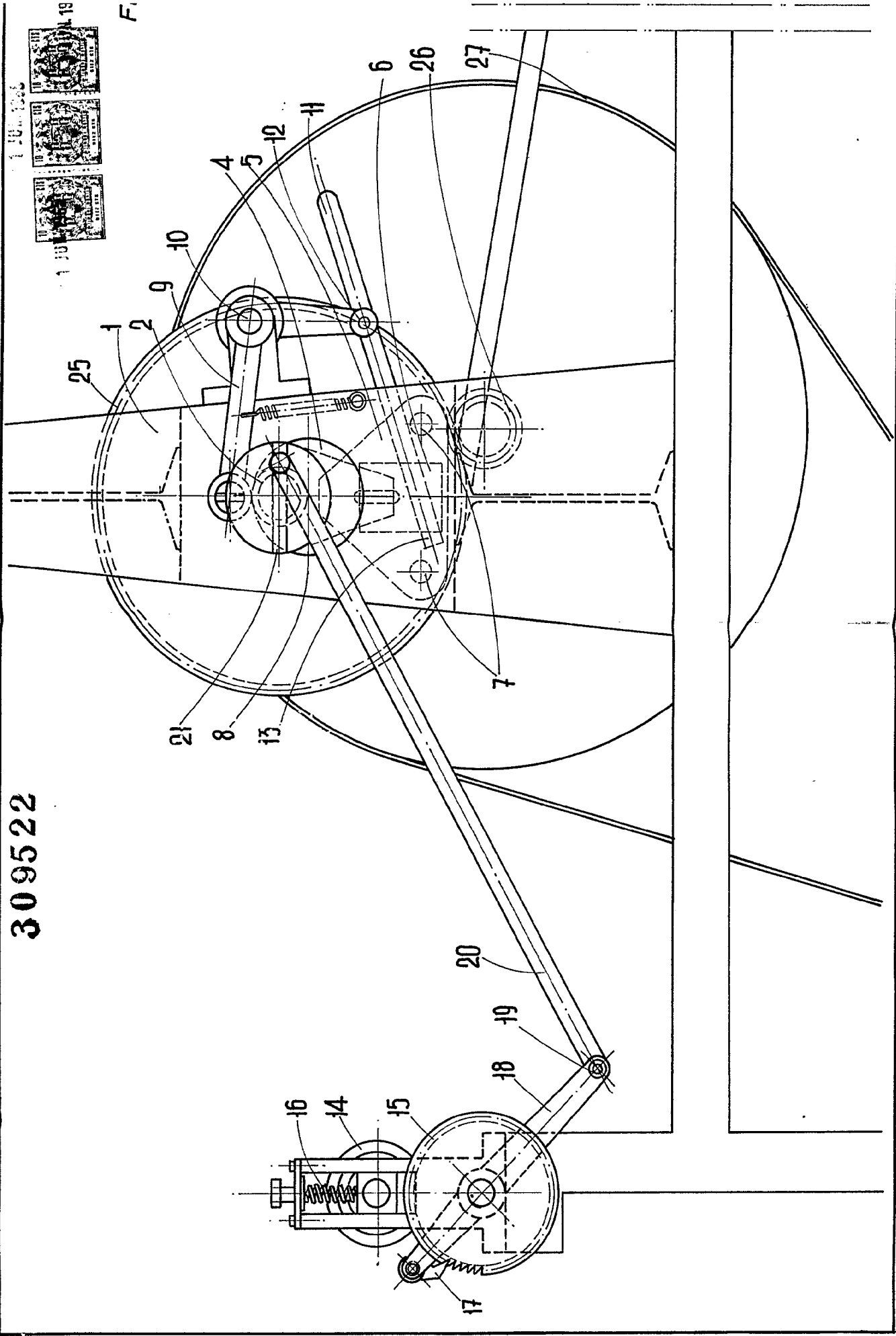
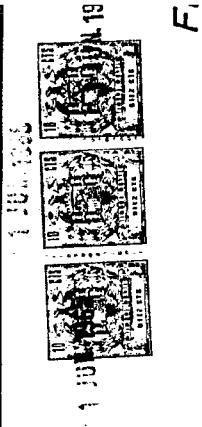
10

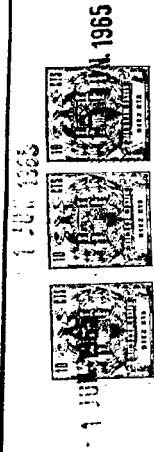
15

20

25

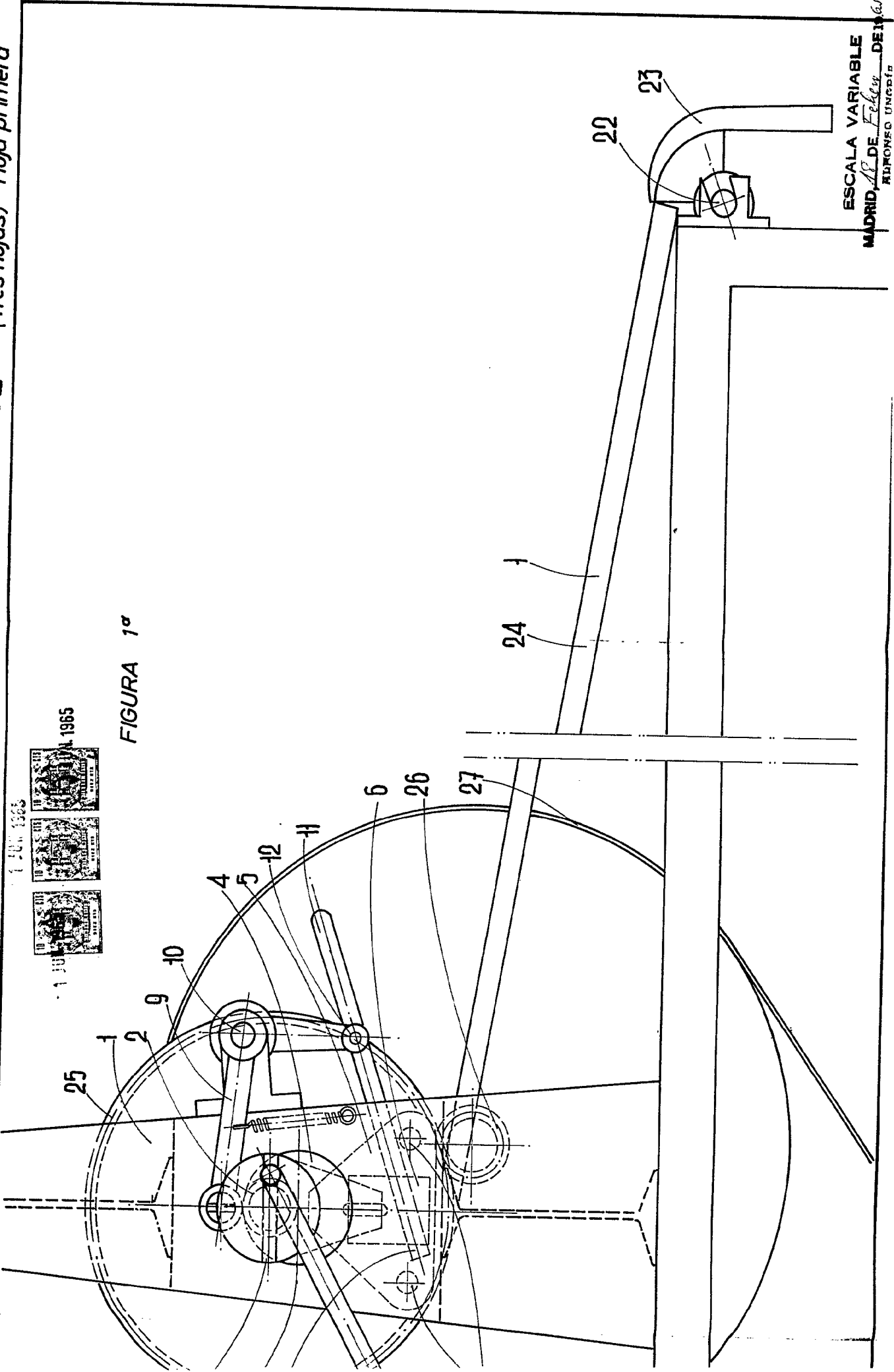
30





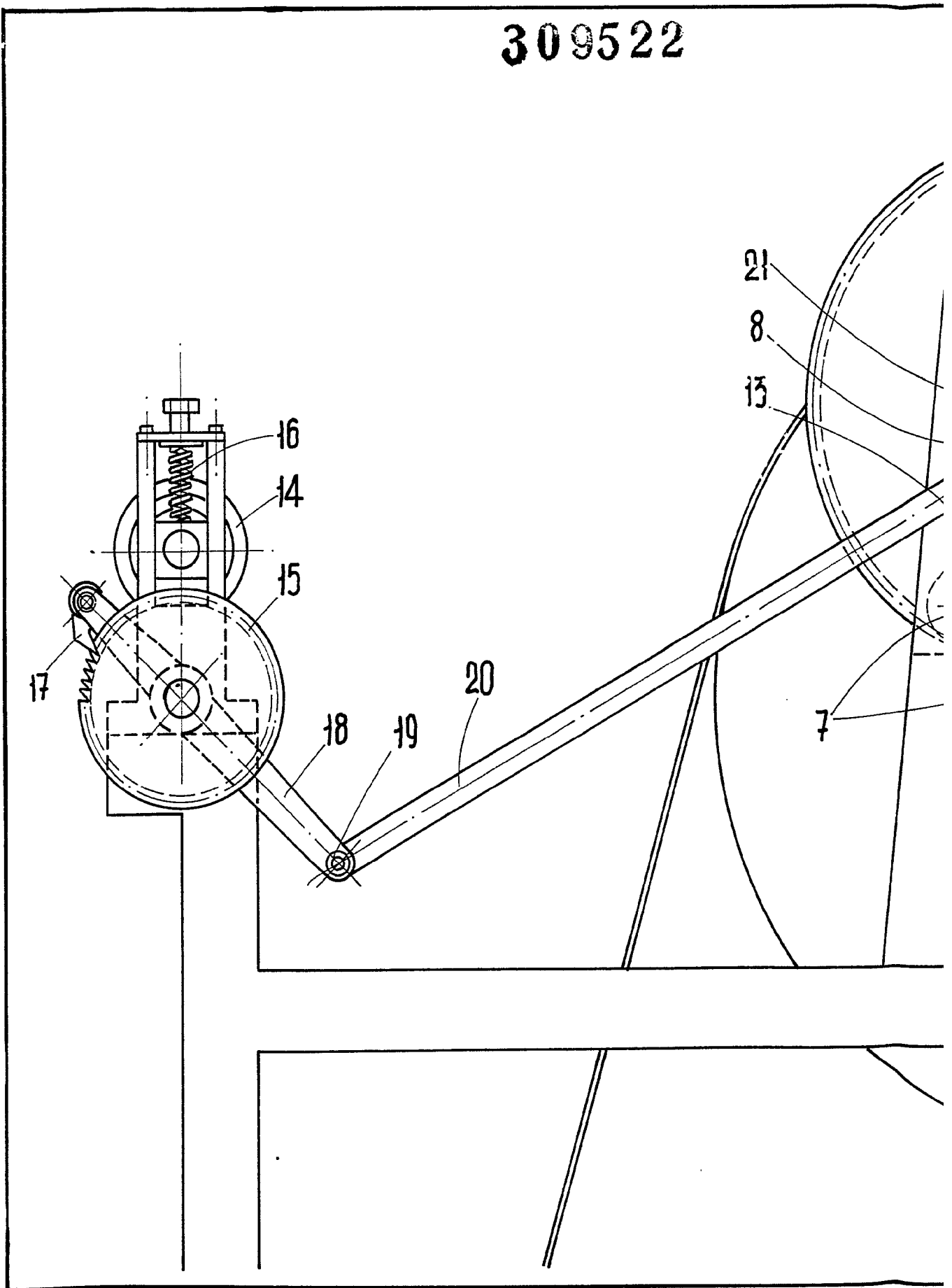
1 JUL 1965

FIGURA 1ª

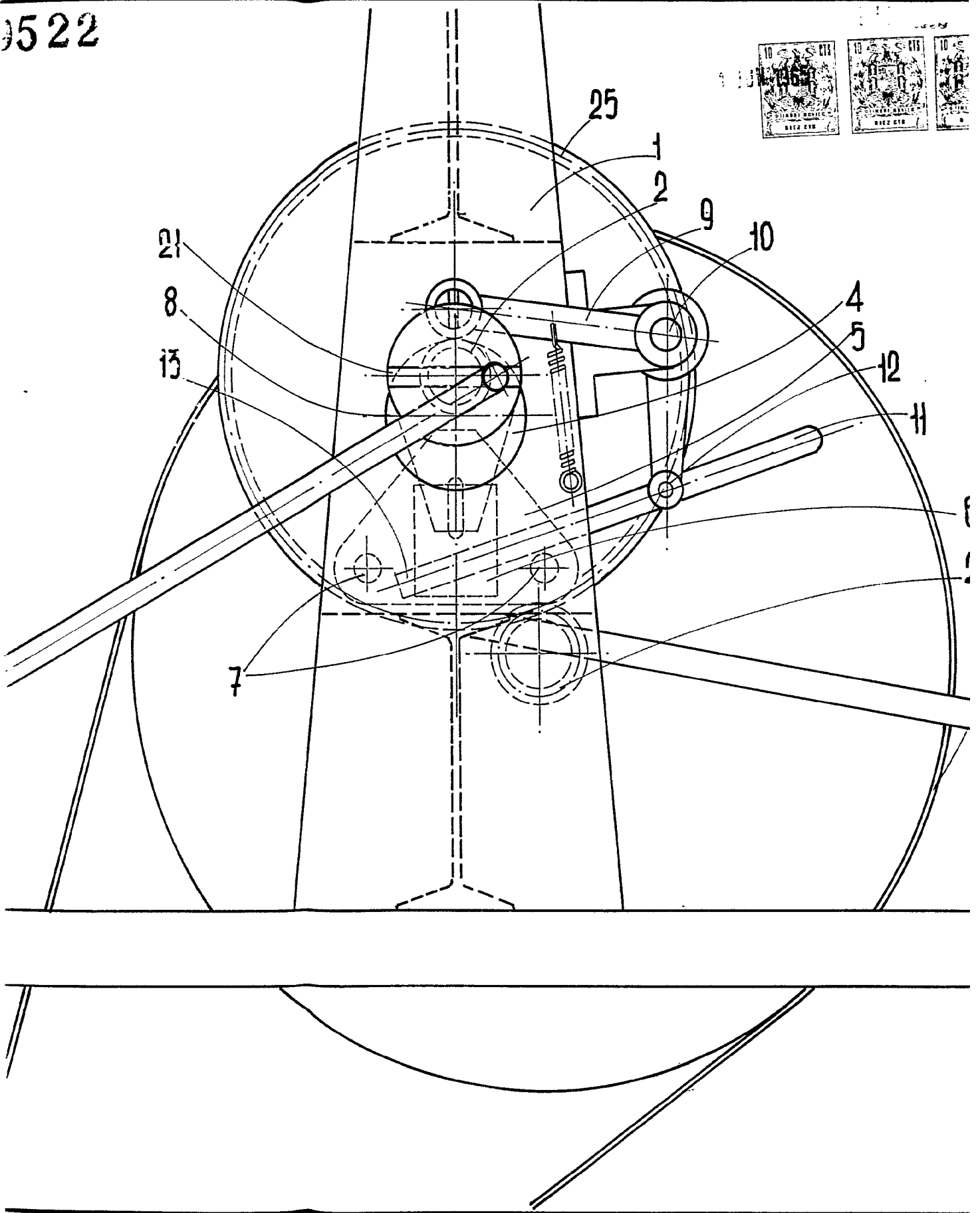
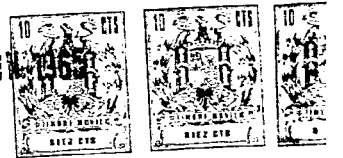


ESCALA VARIABLE  
 MADRID, 18 DE Febrero DE 1965  
 ADONDEO UNO 574

309522



522



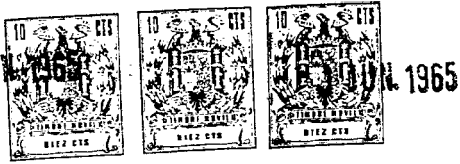
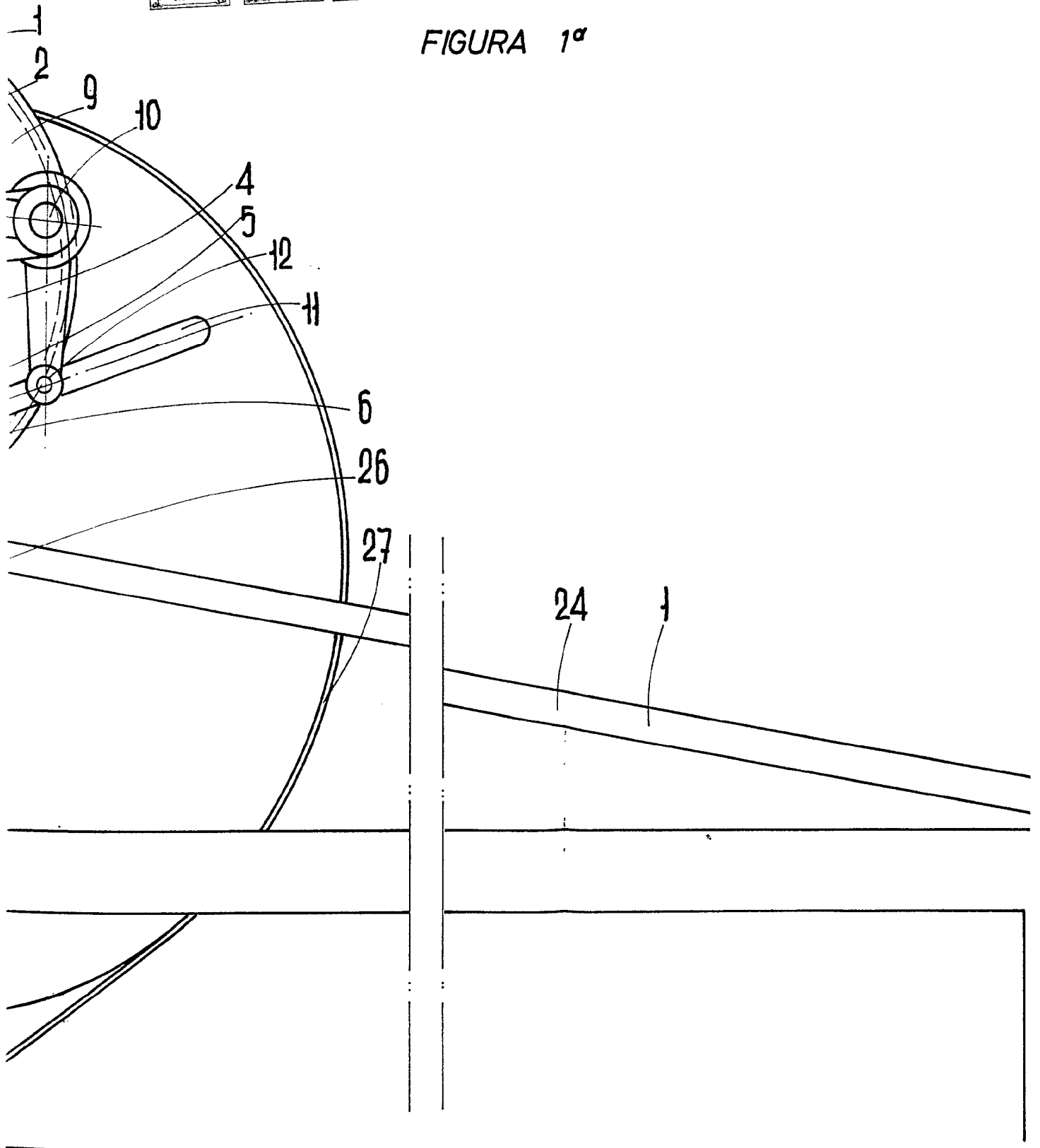


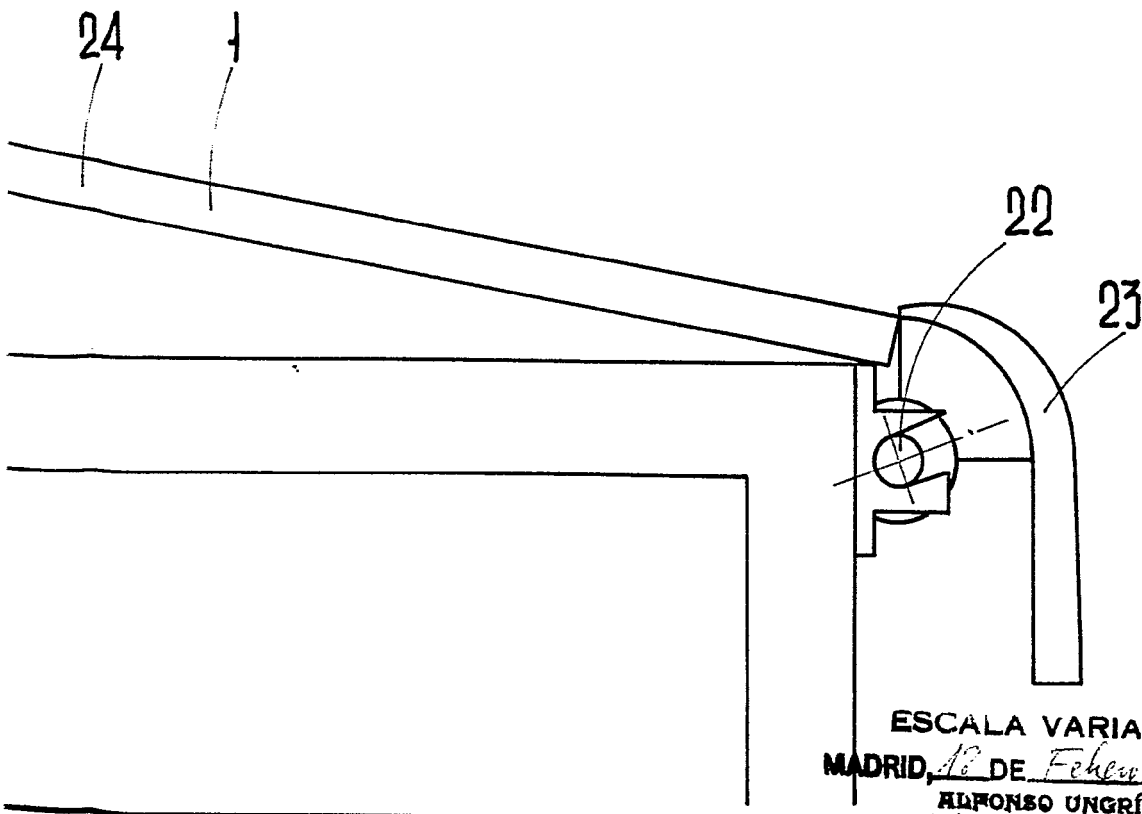
FIGURA 1ª



309522

(Tres hojas) Hoja primera

Fig. 1ª



ESCALA VARIABLE  
MADRID, 18 DE Febrero DE 1965  
ALFONSO UNGRÍA

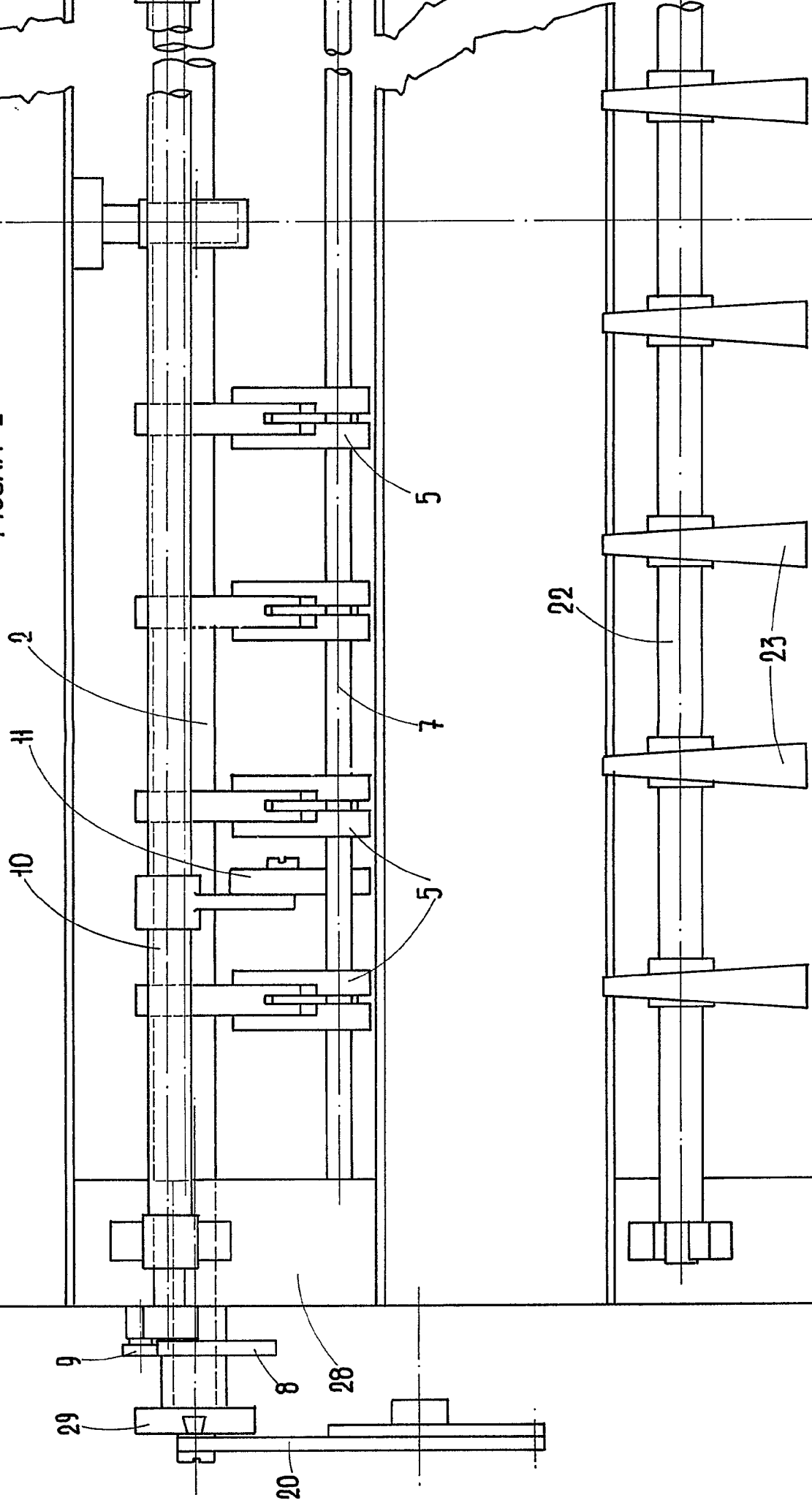
309522

D. SALVADOR ALBELDA DELGADO y D. RAMON COMPANY PUCHADES



309522

FIGURA 2ª



309522

309522 (Tres hojas) Hoja segunda

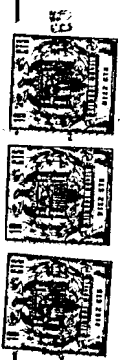
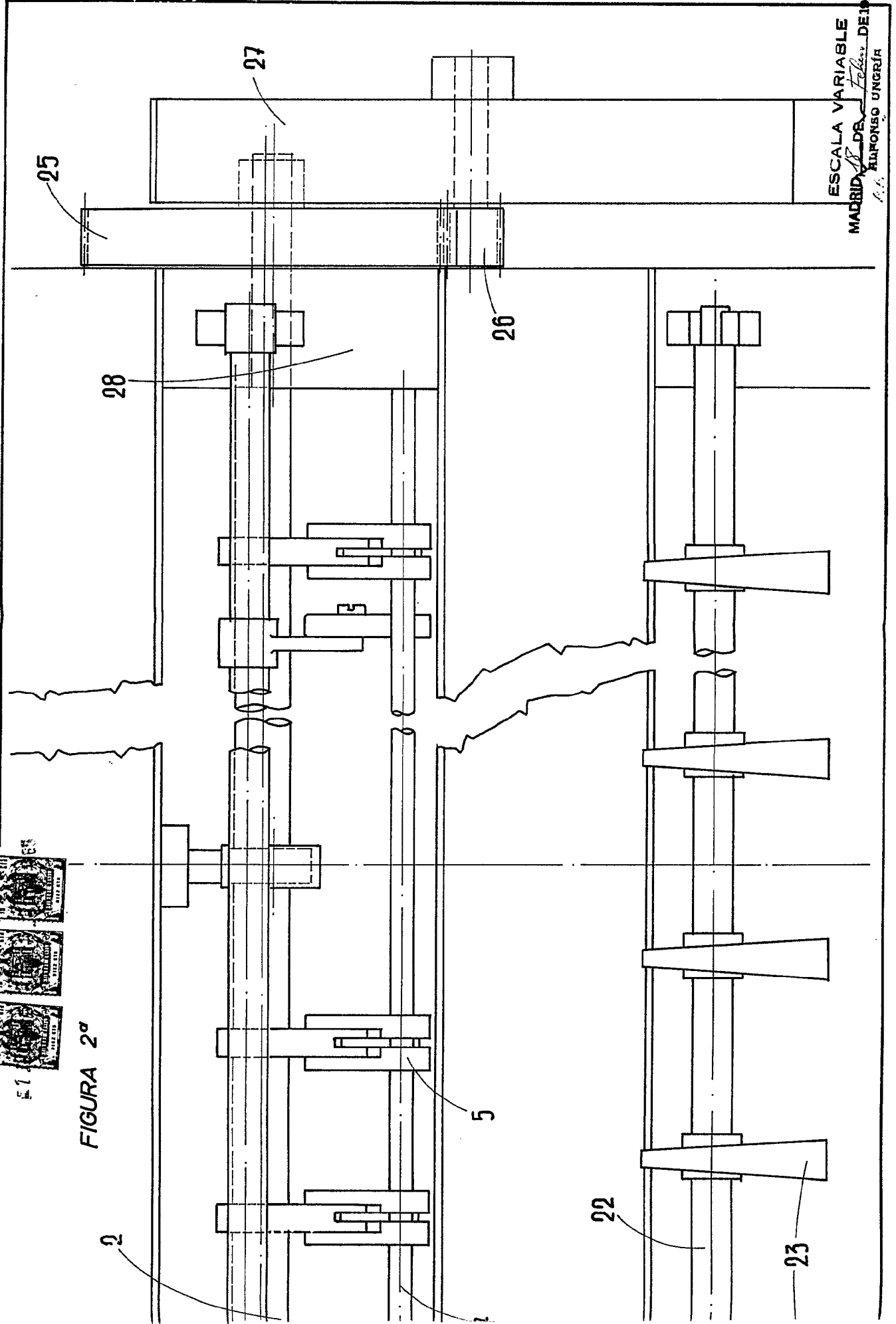


FIGURA 2ª



ESCALA VARIABLE  
MADRID DE *Felipe DE*  
A. HERNANDEZ UNGERER

309522

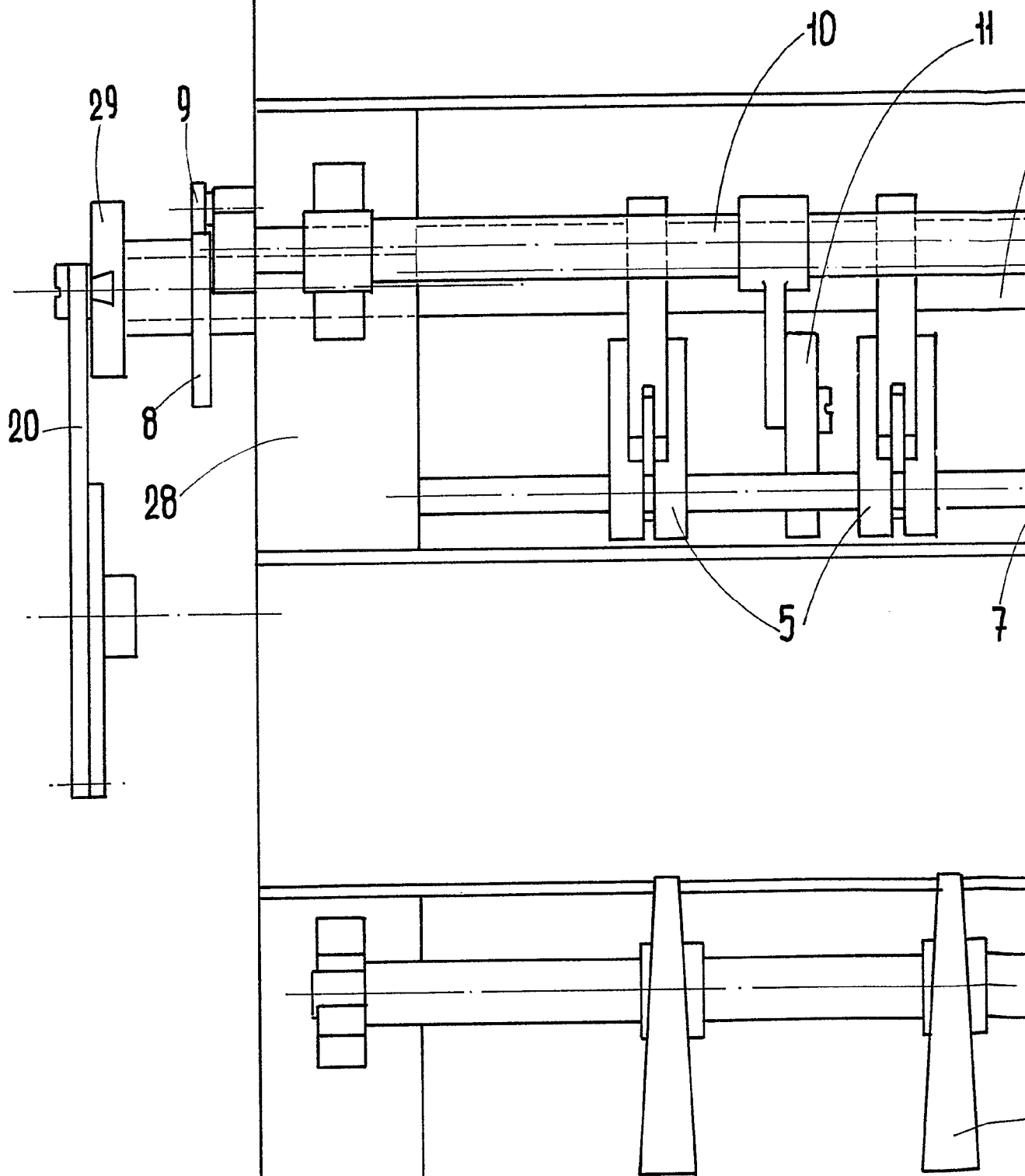
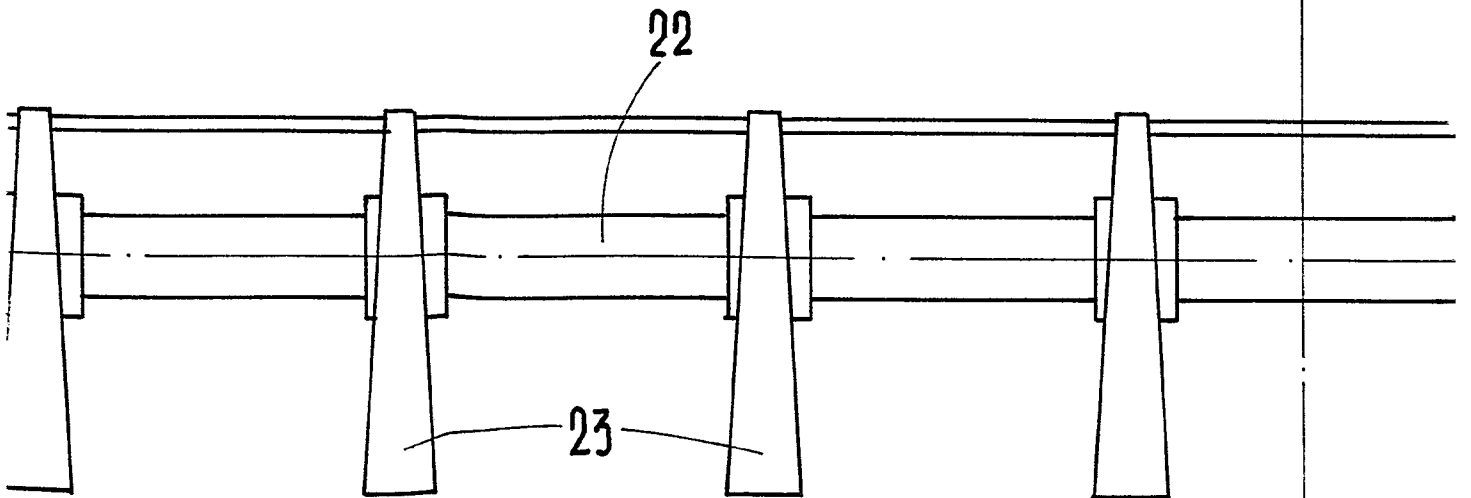
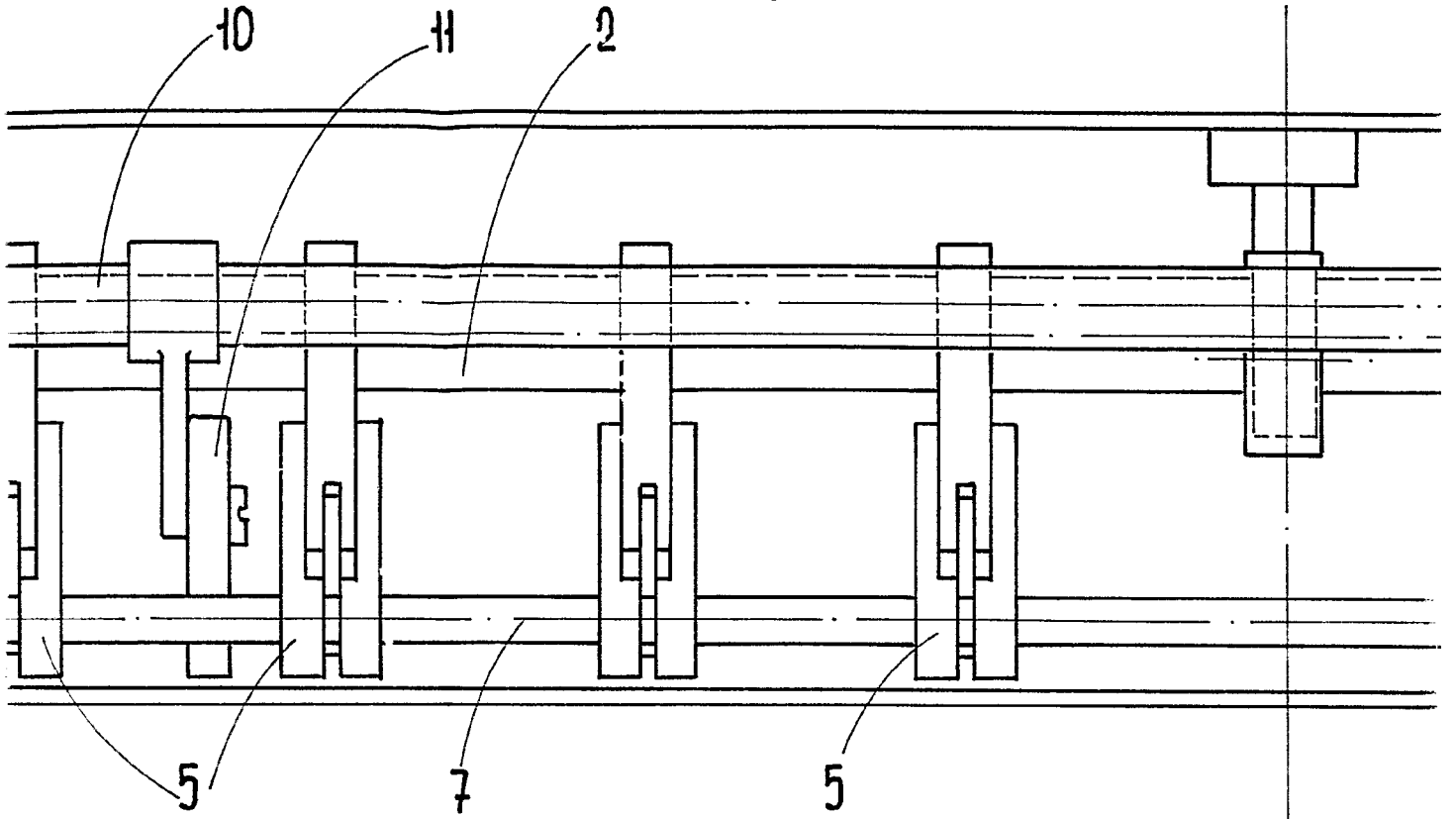




FIGURA 2ª

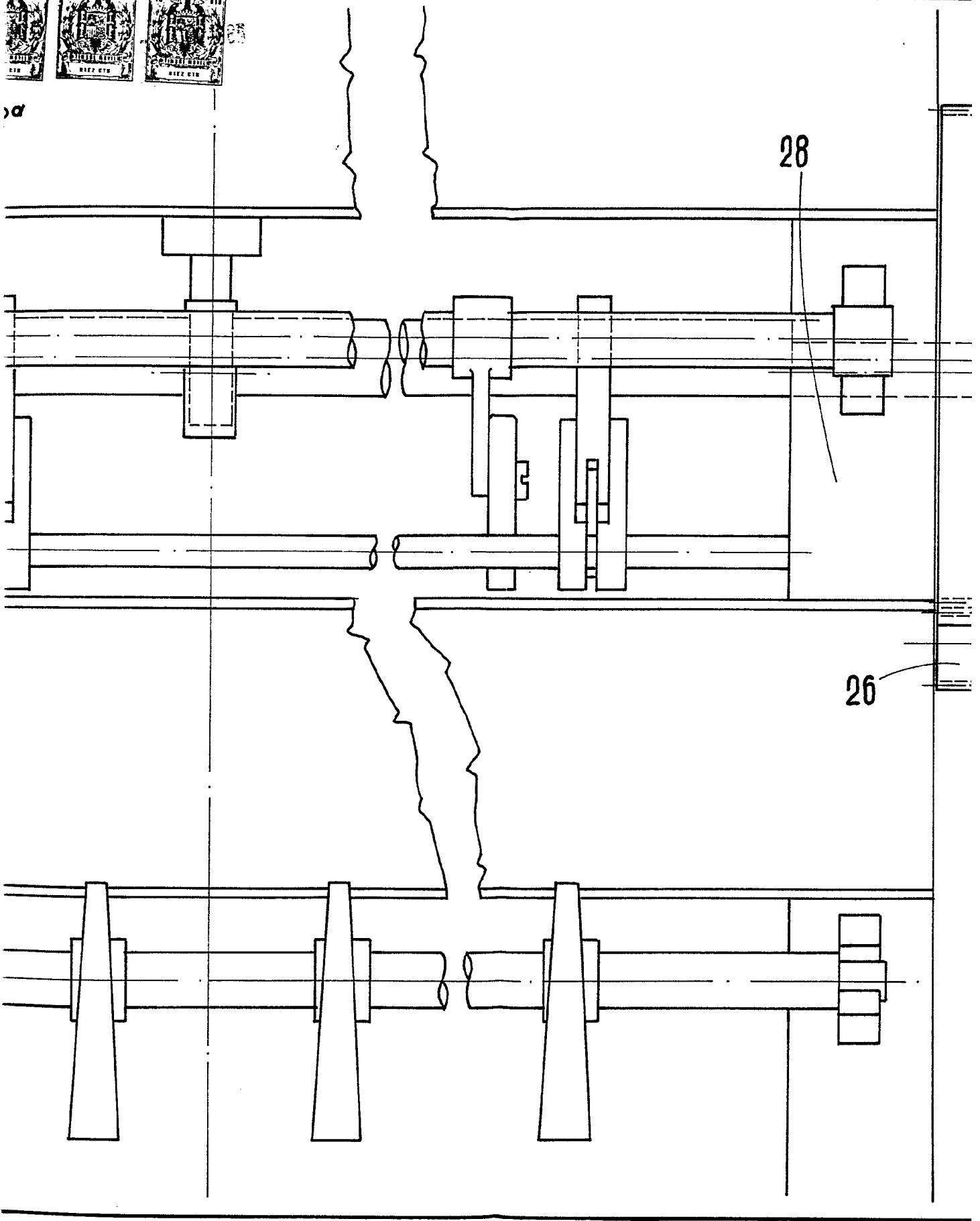


309522

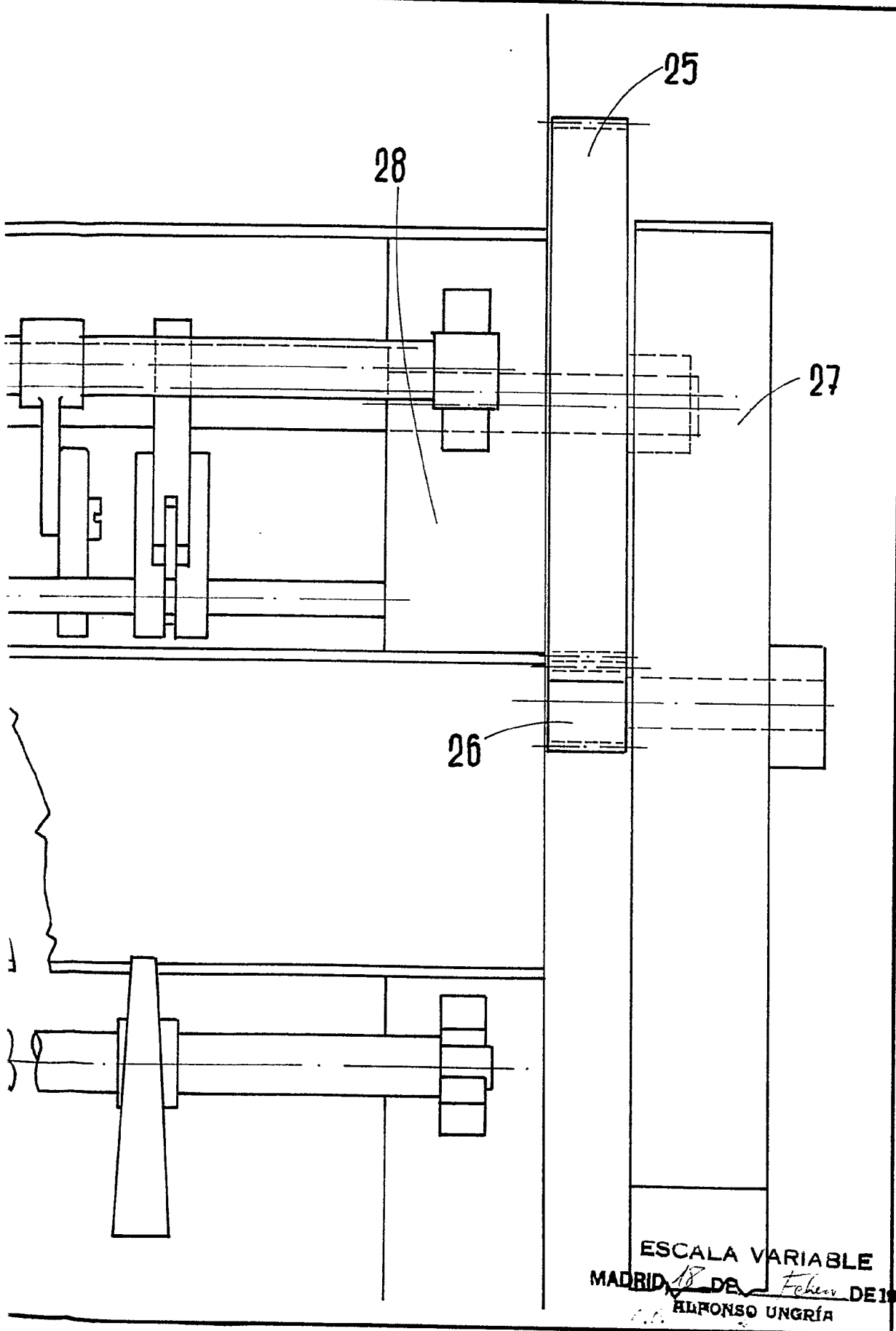
309522 (Tres h



α



309522 (Tres hojas) Hoja segunda



ESCALA VARIABLE  
MADRID, 18 DE Febrero DE 1961  
ALFONSO UNGRÍA

309522

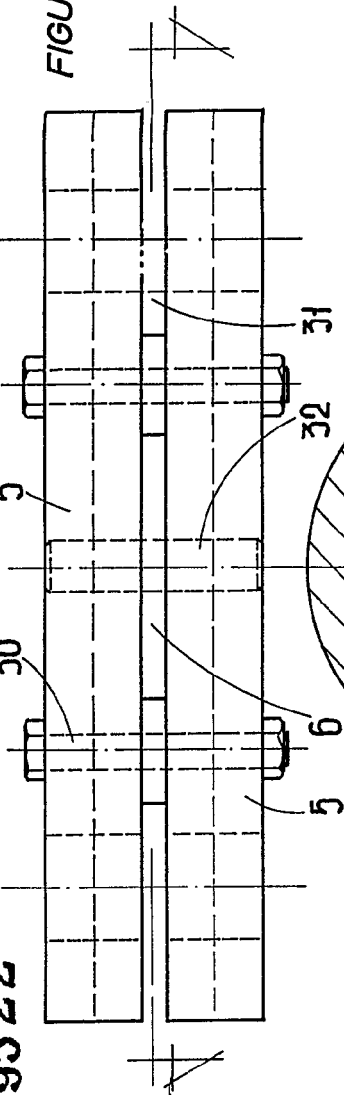


FIGURA 3ª



-1 JUN 1967

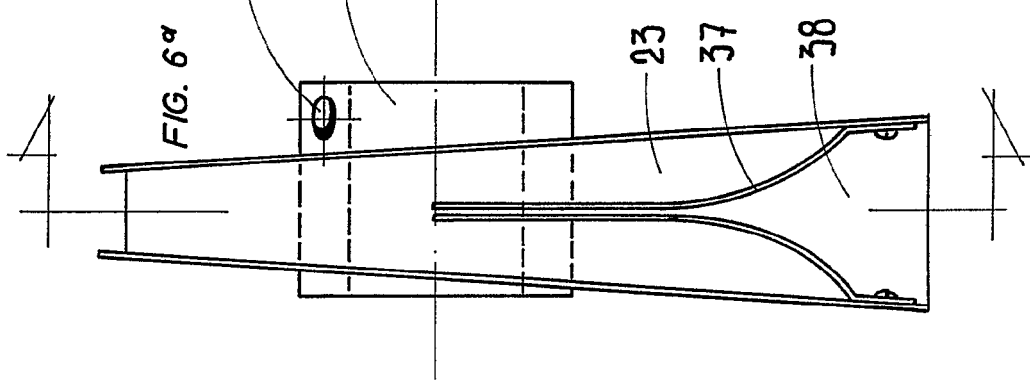


FIGURA 5ª

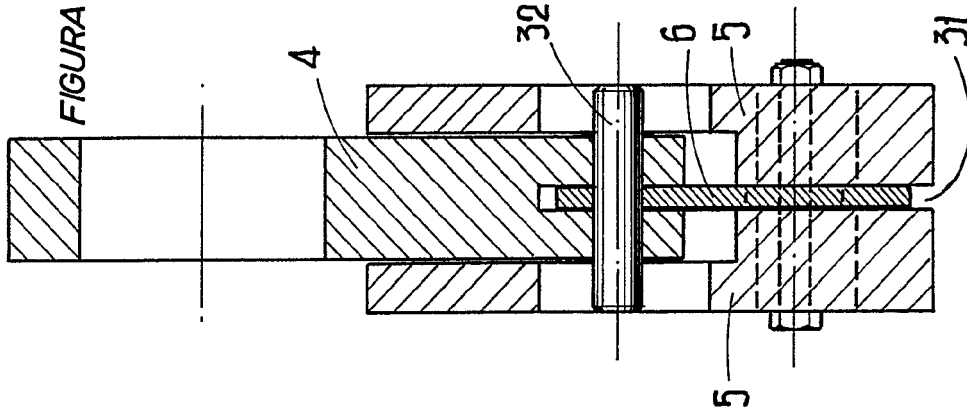


FIGURA 4ª

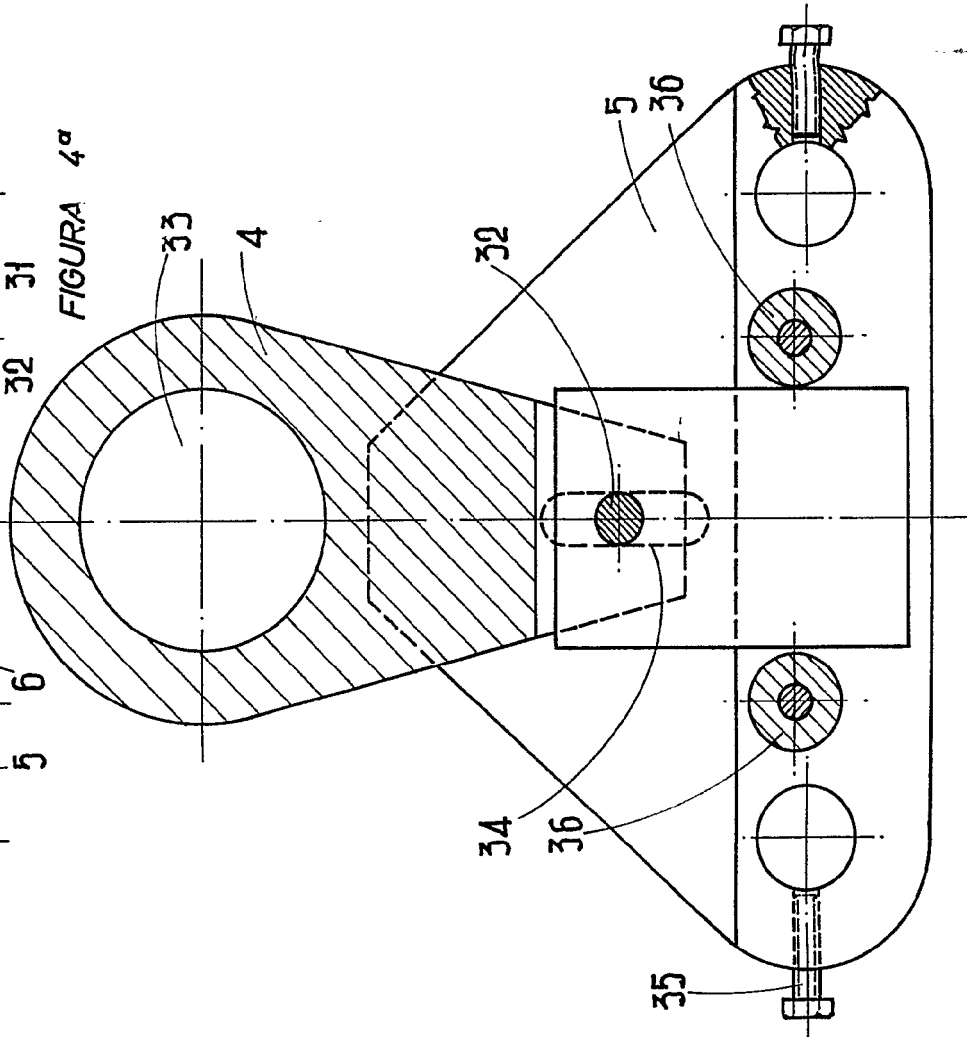


FIGURA 3ª

-1 JUN.

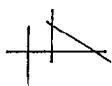


FIGURA 5ª

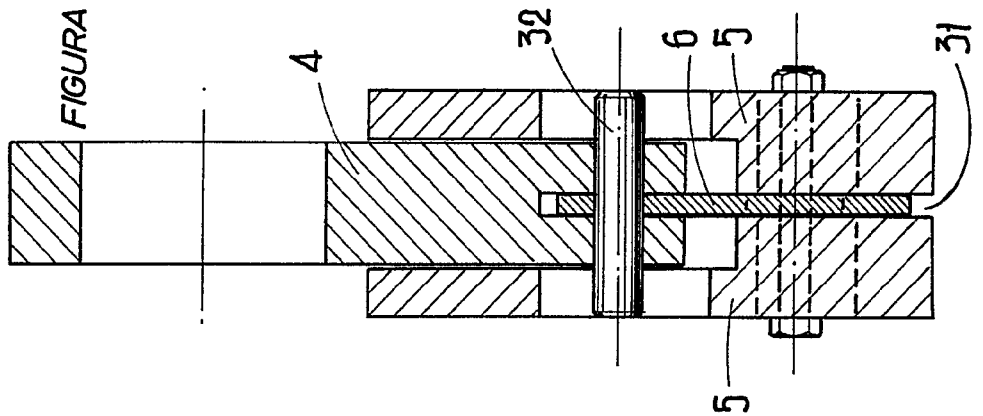


FIG. 6ª

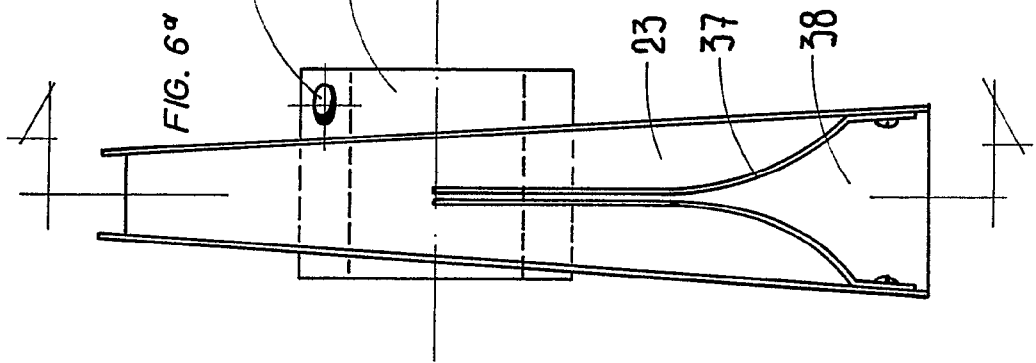
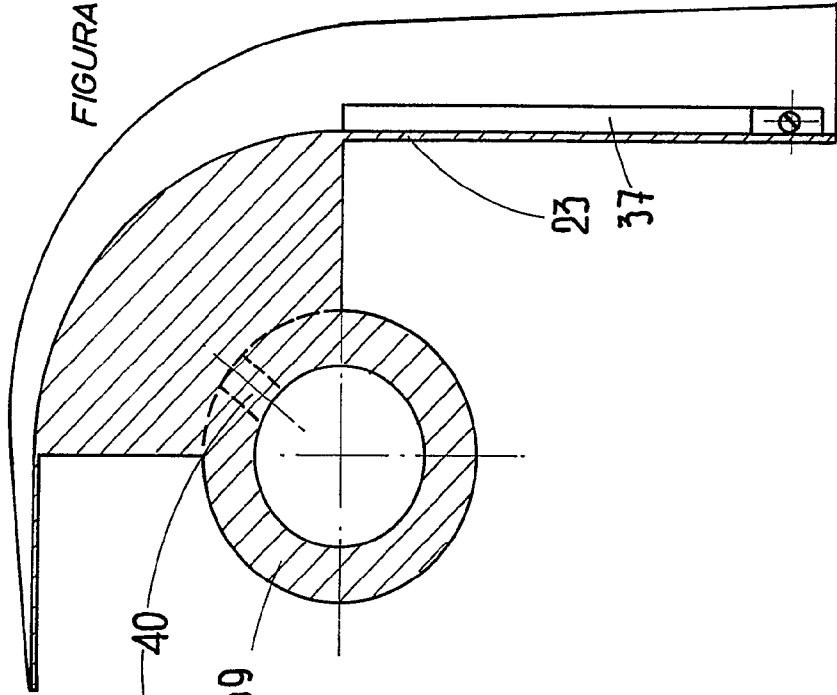


FIGURA 7ª



ESCALA VARIABLE  
MADRID, 18 DE JUNIO DE 1965  
RAMONSO UNGERER

309522

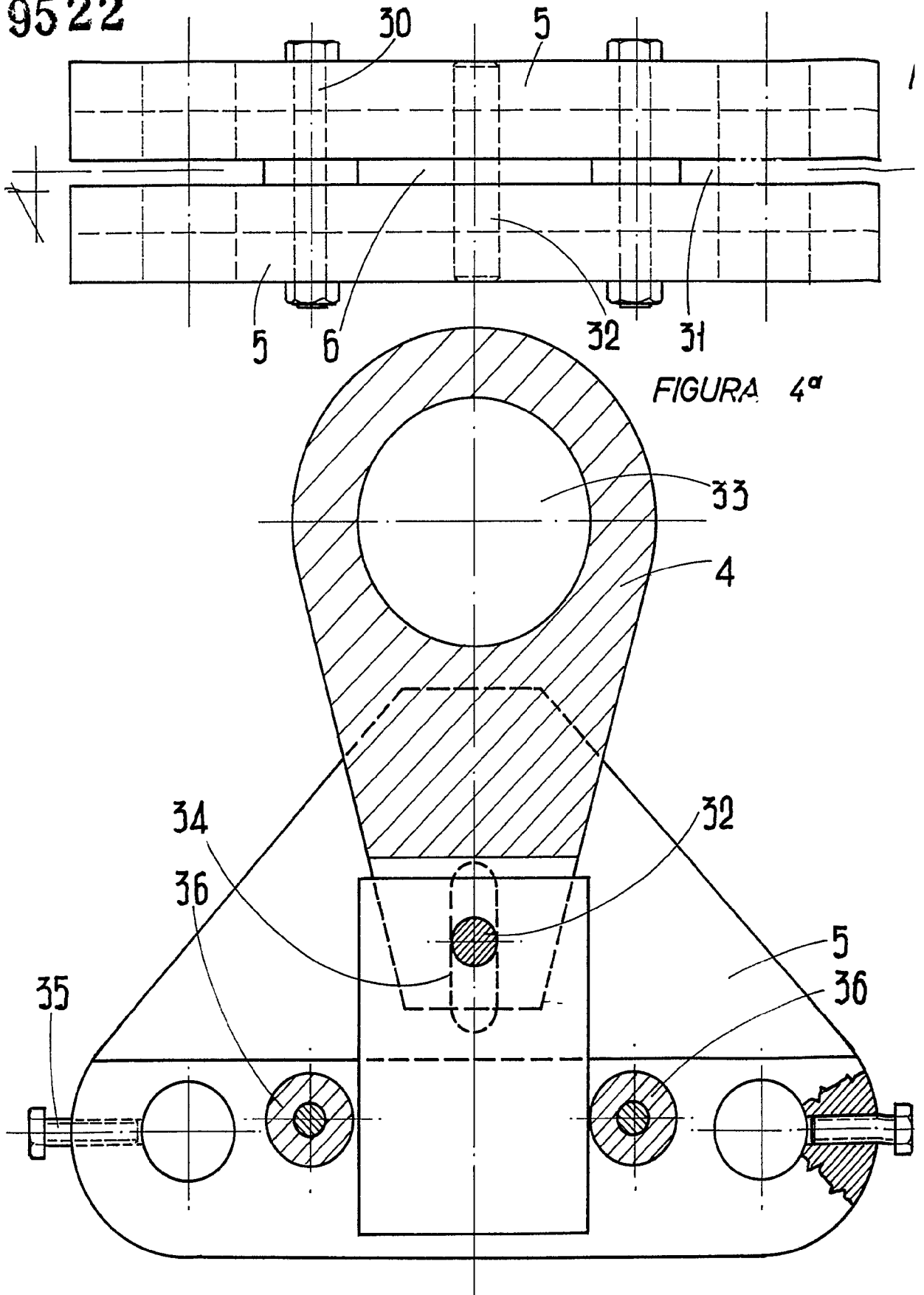


FIGURA 4ª

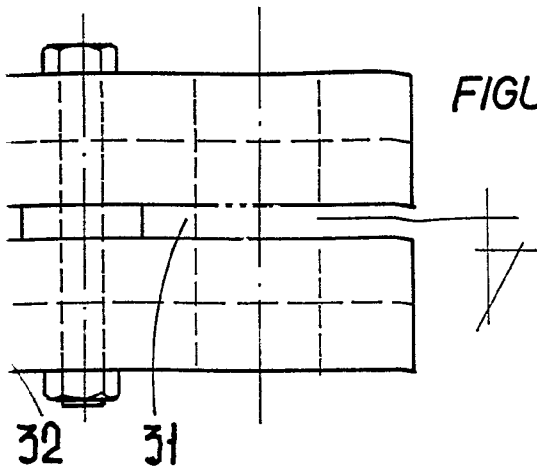


FIGURA 3ª

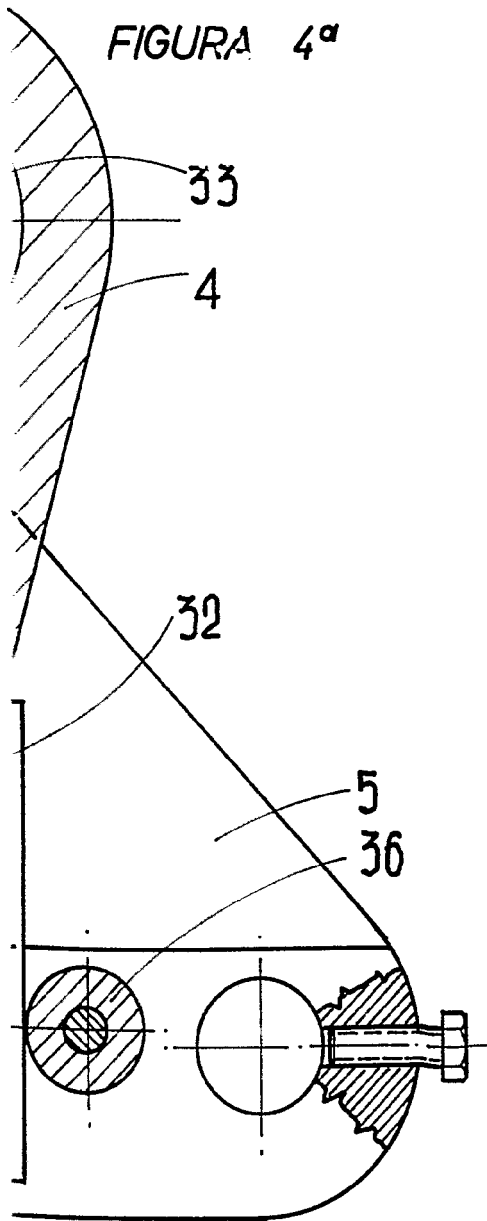
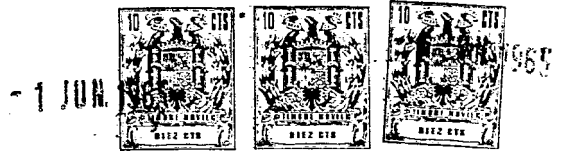


FIGURA 4ª

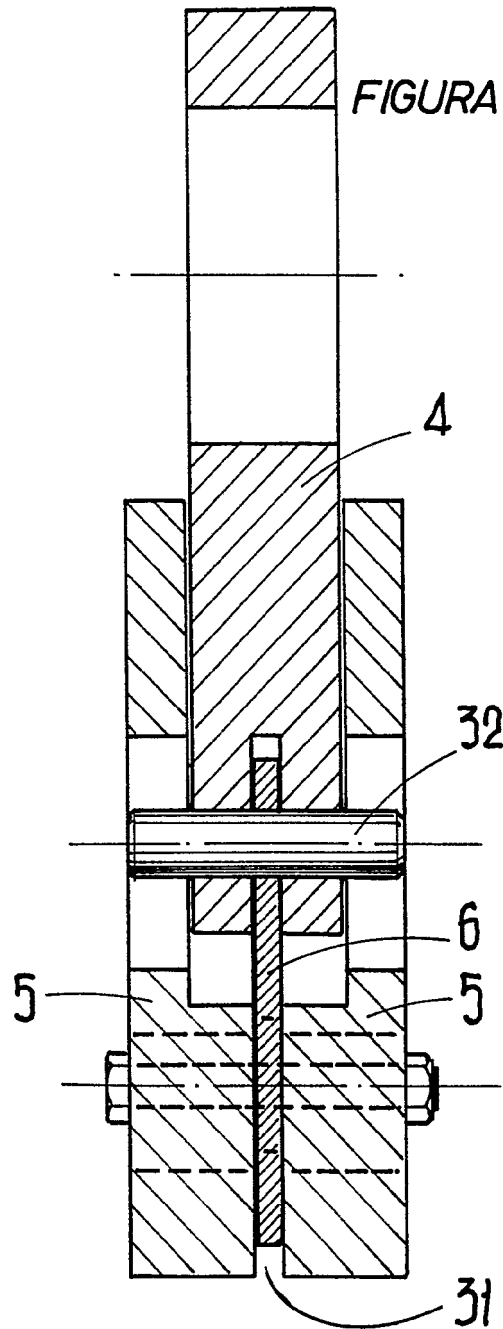
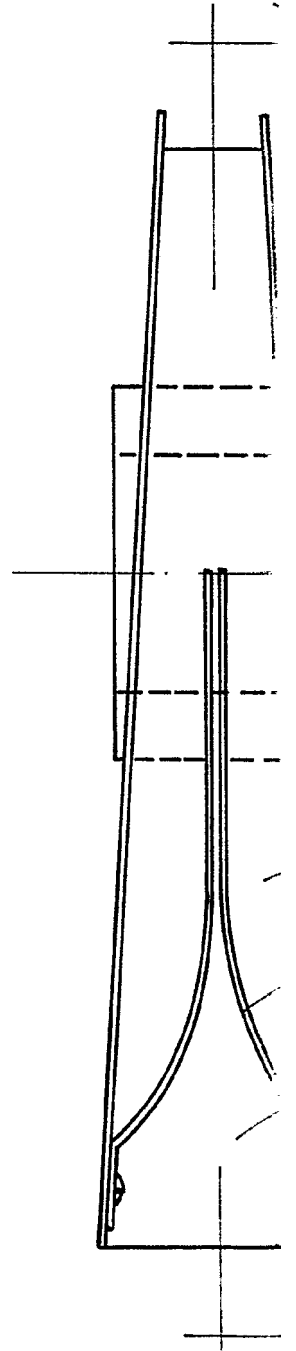


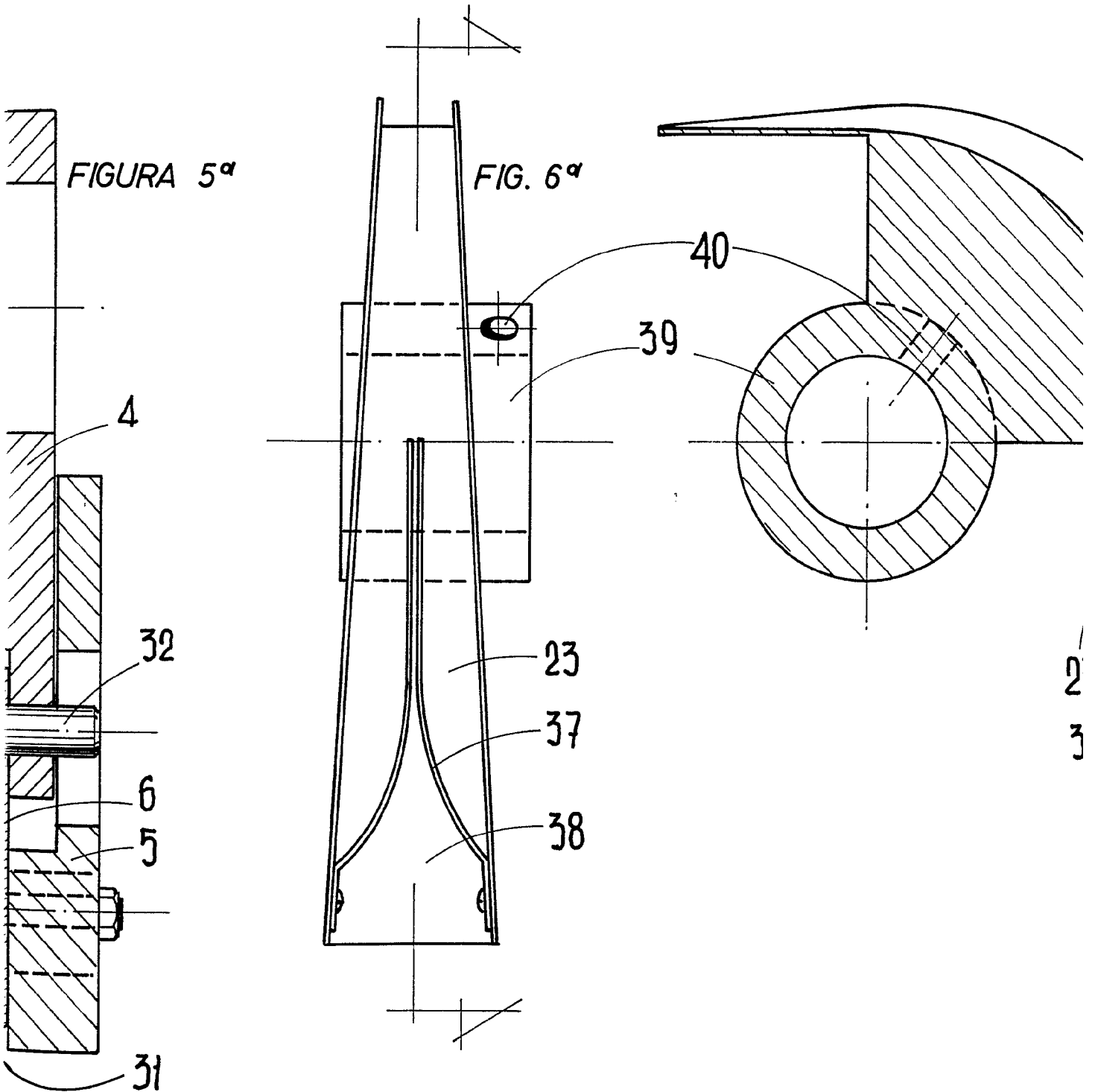
FIGURA 5ª

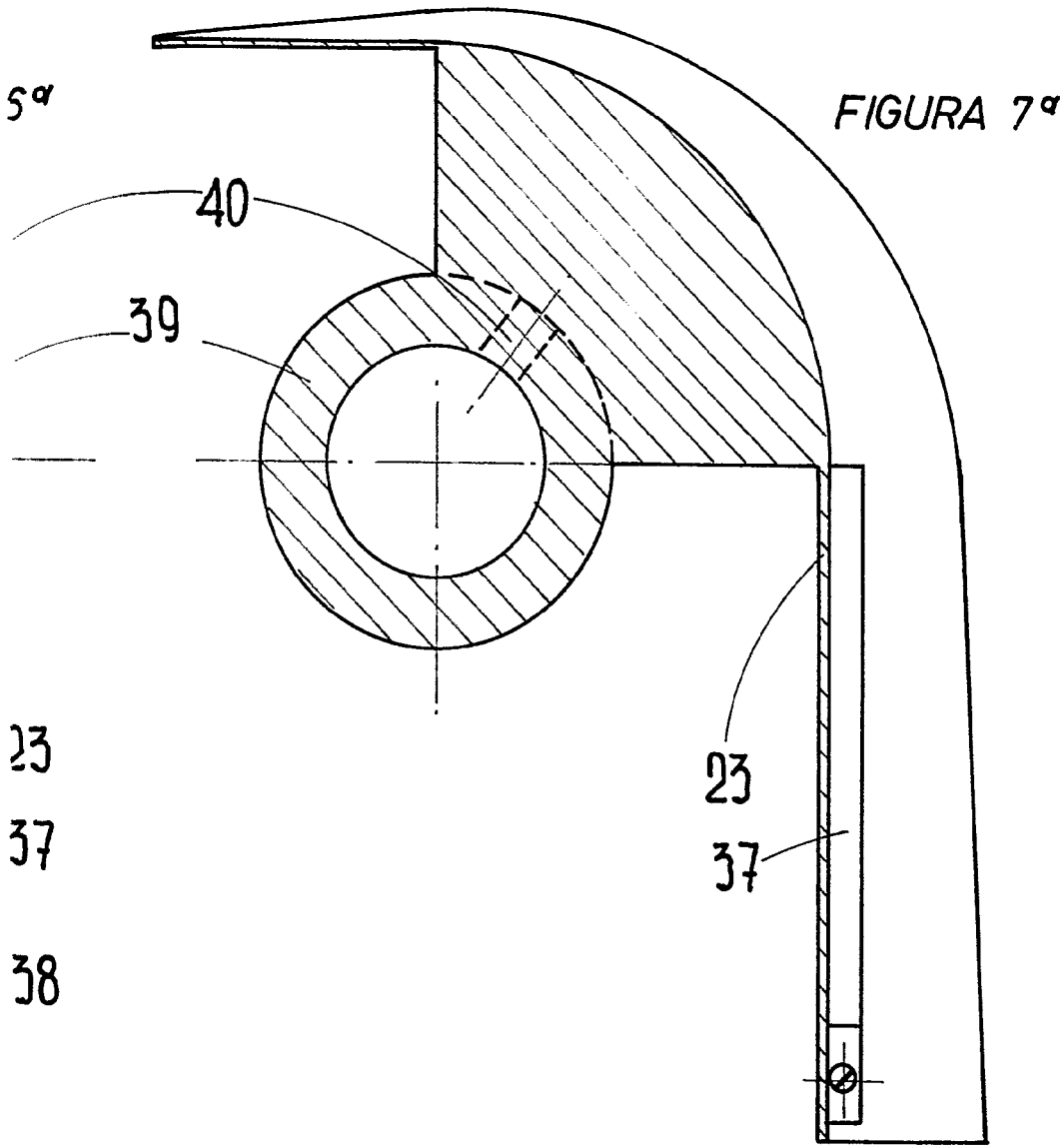


1 JUN.



960





ESCALA VARIABLE  
MADRID, 10 DE Febrero DE 1965  
ALFONSO UNGRÍA