



309369

P A T E N T E  
D E  
I N V E N C I O N

a favor de Don Manuel CAIMONS GENÉ, de nacionalidad española, residente en Barcelona, calle Massens, 41, por "PERFECCIONAMIENTOS EN LA FABRICACION DE CANILLAS PARA LANZADERAS".

- . -

MEMORIA DESCRIPTIVA

La presente invención se refiere a unos perfeccionamientos aplicables a la fabricación de canillas para lanzaderas, del tipo constituido por una caña sobre la que se arrolla el hilo y unida a un cabezal cónico que, acoplable a la lanzadera, facilita las operaciones de cambio automático de la canilla.

5.

Como es sabido, la fabricación de tales canillas en las condiciones en que se viene realizando con los sistemas actuales comporta operaciones difíciles y laboriosas ya que se obtienen por torneado en madera de una sola pieza,

10.

3 09369



por lo cual las canillas en cuestión resultan a un precio elevado.

Este invonveniente ha sido soslayado en forma plenamente satisfactoria con las mejoras de la invención que, en líneas generales, consiste en llevar a cabo la fabricación partiendo de un tubo metálico destinado a formar la caña soporte del hilo, cuyos extremos son rebordeados interiormente el correspondiente a la punta de la canilla, y exteriormente, con desgarramiento o rotura radial de sus bordes, el extremo opuesto, sobre el cual se moldea ulteriormente en material plástico apropiado, de preferencia una poliamida, el aludido cabezal.

En la realización preferida de las mejoras, la superficie lateral del tubo es embutida, troquelada o martillada de manera que se forma en ella depresiones que contribuyen a la estabilización del paquete del hilo sobre la canilla.

Los dibujos adjuntos muestran, a título de ejemplo, no limitativo del alcance de la presente invención unas formas preferentes de realización en representación esquemática.

En dichos dibujos, la figura 1 es una sección longitudinalalzada del tubo receptor del hilo; la figura 2 un detalle en perspectiva a mayor escala, que ilustra los medios de que se le dota para su anclaje al cabezal; la figura 3 es una perspectiva de la canilla formada mediante la unión de tales elementos; la figura 4 permite apreciar esta canilla en sección longitudinalalzada; la figura 5

3 093 69



corresponde a un alzado en el que aparece, convencionalmente fragmentado, el tubo unido a un cabezal de distinta configuración, y la figura 6 comprende unas variantes de ejecución del tubo, vistas en alzado.

5. Conforme a los presentes perfeccionamientos, se utiliza un tubo metálico moldeado -1-, destinado a recibir el arrollamiento del correspondiente hilo y provisto de una ranura helicoidal -2- que retiene el hilo arrollado, a cuyo tubo se le pover de un baño antioxidante que evita el que se manche el hilo.

10. Dicho tubo -1- es dotado en uno de us extremos de un abocardado -3- poseedor de unas muescas radiales -4- que determina su anclaje en una pieza cónica o cabezal -5- que se moldea de una materia plástica, tal como una poliamida, sobre el tubo en cuestión.

15. El cabezal -5- presenta una serie de ranuras anulares paralelas -6- que facilitan el aludido arrollamiento del hilo sobre el tubo -1-. Además, el cabezal citado tiene una garganta -7- y una valona -8-, que permiten el acoplamiento de la canilla a la lanzadera.

20. En una variante de forma (figura 5) el cabezal se moldea sobre el tubo -1- según una pieza cónica -9- que comprende en su extremo una garganta -10- y una valona -11- con una entalla -12-, presentando además, tal pieza unas ranuras -13- y -13a-. Opuesta a la valona -11- existe un ensanchamiento -14- respecto a la parte cónica del cabezal y portador de un estría -15-.

25. Las canillas pueden ser fabricadas con otros tubos metálicos moldeados, que difieren un tanto del -1- en lo

3 093 69

6 FEB. 1948



que respecta a sus medios de sujeción del hilo y a los cabezales -5- o -9-.

5. Uno de tales tubos (figura 6) se forma a base de un cuerpo -16-, poseedor de una pluralidad de canales anulares equidistantes -17-, que aseguran la posición del hilo durante su enrollado. Este tubo tiene unos salientes -18- para anclaje al correspondiente cabezal, en cooperación con el abocardado -3- de que está también dotado.

10. Asimismo, es factible la constitución de un tubo-19- con una serie de depresiones -20-, aptas para el arrollados del hilo y portadoras, además del abocardado -3-, de unas prominencias -21- de fijación al cabezal.

15. En otra modalidad, se constituye un tubo -22-, en el que, para la retención del hilo, se han previsto unas incisiones -23- perpendiculares al eje de tal tubo, a unas incisiones oblicuas -24-. En la porción de este tubo, receptora del cabezal, aparte del abocardado extremo -31- se conforman otras aberturas inclinadas -25-, por las que penetra la masa plástica de aquél.

20. Igualmente pueden formarse unos tubos -26- en cuyo tramo de soporte del hilo se han previsto unas depresiones -27-, conformando la zona sobre la que se moldea el cabezal un abombado -28- con el oportuno abocardado extremo -3-.

25. Serán independientes del objeto de la invención los detalles y características accesorias empleadas en su puesta en práctica y, en general, cuanto no altere la esencialidad de las siguientes reivindicaciones.

3 0 9 3 6 9 - 6 FEB. 1961



N O T A

Se reivindica como objeto de la presente patente de invención:

5. 1. Perfeccionamientos en la fabricación de canillas para lanzaderas, del tipo que comprende un cabezal acoplable a la lanzadera y una caña para el arrollamiento del hilo caracterizados esencialmente por el hecho de constituir dicha caña por un tubo metálico cuyos extremos son rebordeados, interiormente el correspondiente a la punta de la canilla, y exteriormente, con desgarramiento o rotura radial de sus bordes, el extremo opuesto, sobre el cual se moldea ulteriormente en material plástico apropiado, de preferencia una poliamida, el aludido cabezal.

15. 2. Perfeccionamientos en la fabricación de canillas para lanzaderas, de acuerdo con la reivindicación anterior, caracterizados por el hecho de que la superficie lateral del tubo es embutida, troquelada o martillada de manera que se forma en ella depresiones que contribuyen a la estabilización del paquete de hilo sobre la canilla.

20. 3. Perfeccionamientos en la fabricación de canillas para lanzaderas.

La presente memoria consta de seis hojas folia-

309369

6 FEB



das escritas a máquina por una sola cara.

Barcelona, 6 de febrero de 1.965

Manuel CAIMONS GENÉ

p.a.

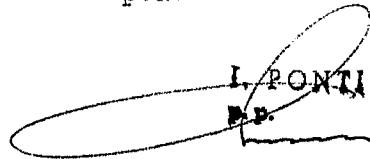
  
L. PONTI  
P.P.

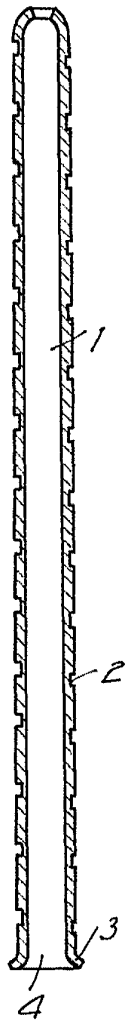

Fig. 1

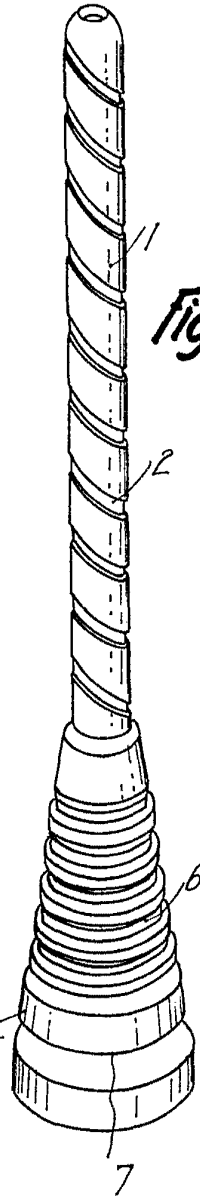

Fig. 3

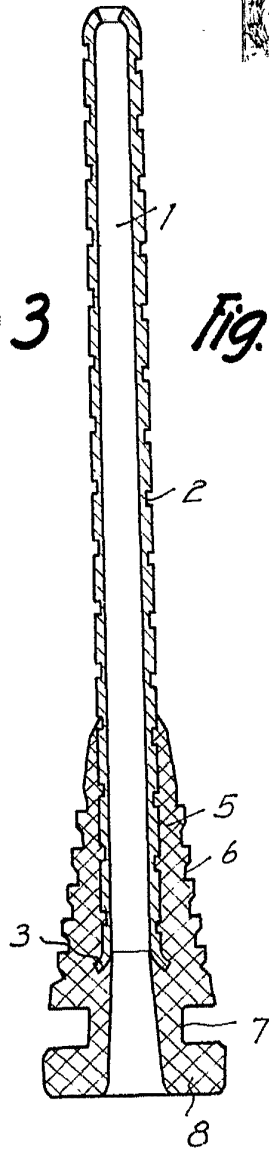

Fig. 4

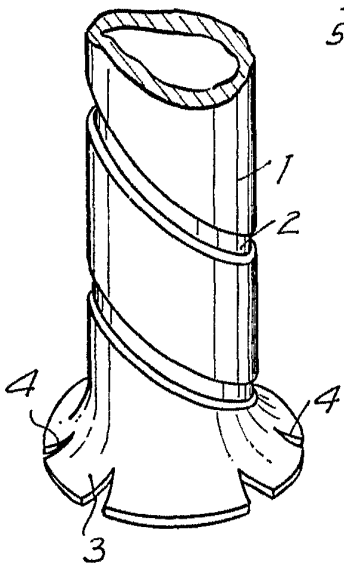

Fig. 2

BARCELONA,  
MANUEL CAIMONS GENÉ  
P.A.

L. PONTI  
P.E.

11982

38611  
11982

Fig. 5

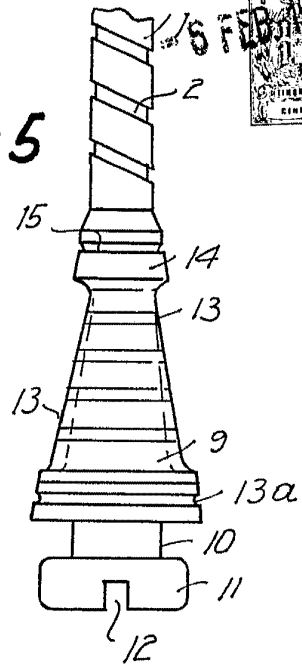
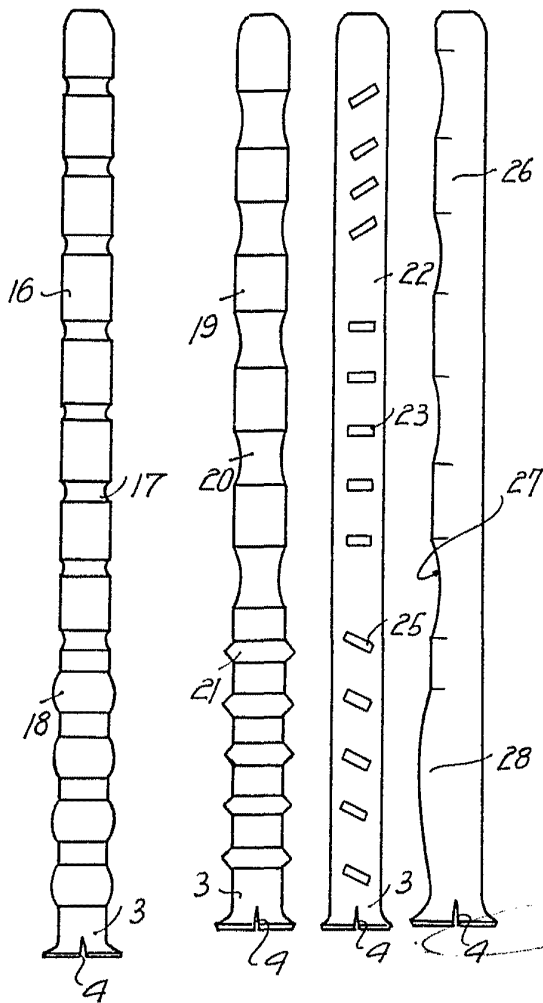

Fig. 6



BARCELONA, 2011  
MANUEL CAIMONS GENE'  
P.A.

L. PONT  
P.P.