



CERTIFICADO N.º 309.350  
ADICION

309350

SEGUNDO CERTIFICADO DE ADICIÓN

A LA PATENTE DE INVENCION

NÚMERO 290.288

P O R

MEJORAS INTRODUCIDAS EN EL OBJETO DE LA PATENTE PRINCIPAL

"APARATO PARA LA LIMPIEZA DE SUPERFICIES"

A favor de Don Luis JUAN ELIAS

de nacionalidad española

residente en Madrid. C/ Padilla, 54

MEMORIA DESCRIPTIVA

Consiste el objeto del segundo Certificado de Adición a la expresada patente de invención número 290.288 en unas mejoras que se establecen en su esencialidad.

5 Para la mejor comprensión del objeto de este segundo certificado de adición, se acompaña a la presente memoria descriptiva un plano explicativo de sus particularidades esenciales a título de ejemplo, no limitativo.



En el dibujo expuesto se aprecia:

- En -1- el mango del aparato.
- 10 En -2- apreciamos el motor de sección del conjunto.
- En -3- el conducto de energía eléctrica.
- En -4- vemos la puesta en marcha del expresado motor.
- En -5- la parte del mango que va unida interiormente al motor, la cual comprende desde el expresado motor hasta el
- 15 conjunto de sección de limpieza.
- En -6- se aprecia una pieza que va unida al eje profundizado del motor junto a él por un pasador el cual le hace girar a las mismas revoluciones del motor. Se aprecian unas perforaciones que sirven para alojar la pieza -7-.
- 20 En -7- es una pieza en forma de U que sus dos extremos llevan unas tuercas en forma de borna -8-.
- En -8- se aprecian las propias bornas.
- En -9- se aprecia una pieza esponjosa que se sujeta al soporte por medio de la pieza -7- quedando fijas por las piezas bornas
- 25 -7- y -8-.
- En -10- es una plaqueta para sujetar las distintas piezas que componen la pieza -9-.
- En -11- son los orificios que sirven para introducir la pieza -7- y sujetarla en el soporte del aparato.
- 30 En -12- se aprecia un recipiente que recibe en su borde -14- de una pieza -13- que es la que sirve para evitar las salpicaduras en el momento del escurrido de la pieza esponjosa -9- al ser ésta accionada por el motor, en un movimiento de rotación o giro.
- 35 Como se apreciará, la pieza esponjosa dada sus particularidades de tener sus contornos completamente libres puede introducirse en muchos lugares que, antes la pieza campana lo impedía, además el aparato puede igualmente al suprimirse peso y roces, actuar con mas ligereza y poder tener diferentes posturas o

3 0 9 3 5 0



1965

40 colocaciones.

Resulta pues un aparato sumamente práctico con estas mejoras realizando el trabajo con gran seguridad y eficacia y efectuándose el secado de material de limpieza por centrifugación, siendo este material esponjoso o de limpieza de muy diferentes clases.

45

Como se apreciará, en el momento que se presione la puesta en marcha del motor, la pieza esponjosa actúa seguidamente, y su complemento se efectúa dentro de un recipiente con protección para el escurrido.

50

Descrito suficientemente el objeto del segundo certificado de adición a dicha Patente, solamente cabe hacerse constar que, podrá ser objeto de mejoras, siempre y cuando no se altere su esencialidad, no desvirtuándola el cambio de forma ni los materiales a emplear en su construcción y montaje.

-----

R E I V I N D I C A C I O N E S

55

Reivindica el recurrente la propiedad y el derecho exclusivo de fabricación en España y sus Dominios del objeto del segundo certificado de adición a la Patente principal 290.288, caracterizado en las siguientes reivindicaciones:

60

1ª.- Mejoras introducidas en el objeto de la Patente principal "Aparato para la limpieza de superficies" caracterizadas esencialmente porque se suprime la cámara de escurrido y se consigue mayor libertad de acción de la pieza esponjosa al tener mas campo de roce por sus cuatro laterales.

65

2ª.- Mejoras según reivindicación anterior, caracterizadas esencialmente porque el complemento de acción de la mentada pieza esponjosa, se realiza por medio de una pieza que evita las salpicaduras de la misma, colocada en el borde del recipiente, donde en su interior se efectúa el escurrido de la misma.



70

3a.- Por "Mejoras introducidas en el objeto de la Patente principal "Aparato para limpieza de superficies"

Sean cuales fueren las circunstancias que concurren en la esencialidad de este segundo certificado de adición a la Patente de invención 290.288.

75

Costa esta memoria descriptiva de cuatro hojas mecanografiadas por una sola cara, numeradas, foliadas y acompañadas de una hoja de planos a título de ejemplo, no limitativo.

Madrid 10 de Junio de 1.965

P. A.

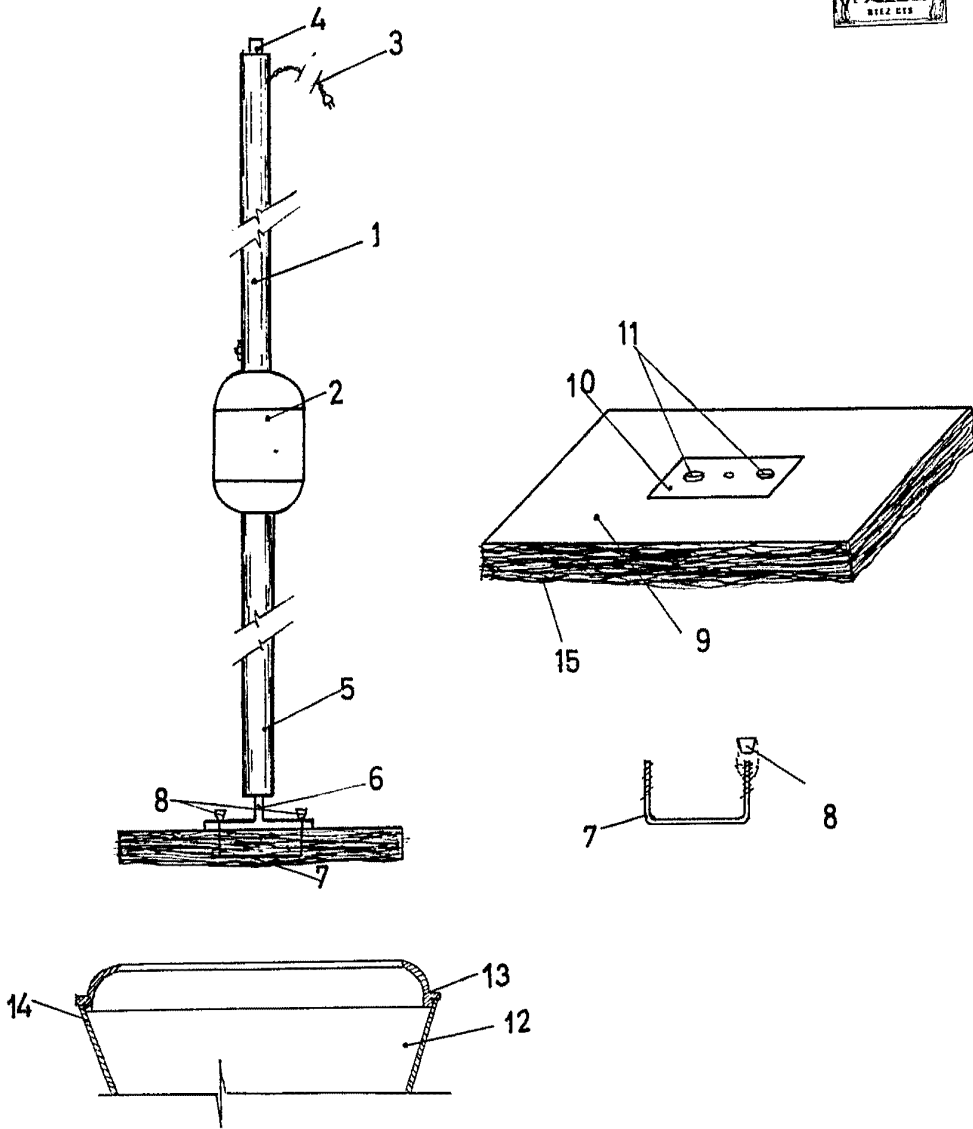

Escala Variable

MADRID, 13-2-1965  
P.P.