

309091

29 ENE



P A T E N T E
D E
I N V E N C I O N

a favor de BENAVENT, S.A., entidad española, domiciliada en Barcelona, Paseo de Gracia, 87, por "PERFECCIONAMIENTOS EN FREIDORAS".

- . -

MEMORIA DESCRIPTIVA

La presente invención se refiere a unos perfeccionamientos en freidoras, con los que se eleva extraordinariamente su rendimiento y rapidez de actuación, dentro de un gran automatismo de funcionamiento.

5. Concurriendo a todo ello, los perfeccionamientos en cuestión consisten fundamentalmente en estructurar dichas freidoras según una caja poseedora de la oportuna boca superior termoaislada, la cual afluye a un recipiente de aceite provisto de paredes superiores onduladas, de
10. gran superficie de contacto, sobre las que actúan sendos

309091

29 ENE 1953



- mecheros de gas, a cuyas paredes están antepuestas, dejando un espacio anular, unas placas refractarias reflectoras del calor hacia tales paredes, hallándose dicho espacio anular en comunicación con otro espacio anular limitado por las placas y unos paneles aislantes exteriores, el cual da paso a los gases hacia el exterior, todo ello para producir en las aludidas paredes onduladas una capa de aceite caliente que queda dispuesta sobre una de aceite frío constitutiva de una zona de decantación de las partículas impuras hasta el fondo del recipiente, que es embudado y desemboca, a través de un purgador, en una cubeta colectora de dichas impurezas, quedando completado el recipiente con un grifo para la salida del aceite limpio.

- 5.
- 10.
15. En la realización preferida de la invención, los mecheros reciben el gas a través de un tubo asociado con una válvula de seguridad electromagnética provista del oportuno mando y en comunicación con un mechero piloto y con un termopar, cuyo antedicho tubo está empalmado con un grifo de tres pasos que comunica con una electroválvula, comunicada, a su vez, con los mecheros y en conexión con la red en combinación con una luz piloto, un interruptor y un termostato debidamente accionable.

- 20.
25. Los dibujos adjuntos muestran, a título de ejemplo no limitativo del alcance de la presente invención una forma preferida de llevarla a la práctica, en representación esquemática.

En dichos dibujos, la figura 1 muestra una frei-

3 09091

29 ENE 19



5. dora en perspectiva con la boca cerrada; la figura 2 se refiere al esquema de su instalación; la figura 3 es una vista frontal, convencionalmente seccionada; la figura 4 un alzado lateral, en igual sección y la figura 5 es un esquema de funcionamiento.

10. Una freidora construída con arreglo a las mejoras consta de una caja -1- que, provista de pies -2-, presenta en su frente un tablero de mandos -3- portador de una placa -4- indicativa de los principales alimentos que pueden freirse, habiéndose previsto en dicho frente una puerta -5-.

15. La referida caja posee una tapa superior -6-, articulada mediante bisagras -7-, la cual da acceso, a través de una boca termoaislada -8-, a un recipiente de freir que comprende unas paredes superiores onduladas -9- y una parte embudada -10-.

20. Bajo las paredes onduladas -9- están dispuestos unos mecheros -11-, a los que llega gas por intermedio de un tubo -12- portador de una boquilla de entrada -13-.

25. Este tubo está asociado con una válvula de seguridad electromagnética -14- accionable mediante un pulsador -15-, hallándose empalmado dicho tubo -12- con un grifo de tres pasos -16- poseedor de un mando -17-. La válvula -14- va vinculada a través de un conducto -18- con un mechero piloto -19-, mientras que mediante una conexión -20- se une con un termopar -21-.

El grifo de tres pasos -16- se halla en comunicación, además, con una válvula solenoide -22- que, por

3 0 9 0 9 1

29 ENE



- medio de un paso -23- comunica con el mechero -10-. La válvula -22- está conectada a la red gracias a una conexión -24-, quedando comprendidos en el circuito un interruptor -25-, una luz piloto -26- y un termostato -27- dotado de un interruptor -28- y de un mando -29-, todo ello con presencia de un enchufe -30-, procurando un accionamiento automático de la freidora, que cuenta con un minutero mecánico -30a-, de control y con una mirilla -30b- con tapa para el encendido.
- 5.
10. Alrededor de las paredes onduladas -9- se hallan unas placas refractarias -31- que reflejan el calor emitido por la llama -32- de los mecheros -11- hacia las propias paredes -9- que, por su ondulación, presentan una gran superficie de contacto.
15. Las placas radiantes -31- se combinan con unos paneles aislantes -33-, dejando un paso -34- en comunicación con el exterior. La freidora comprende en esta zona un conducto -34a- para la salida de los gases.
20. En las paredes onduladas -9- se forma una capa de aceite caliente -35-, debajo de la cual queda una masa de aceite frío -36- en la que caen libremente las partículas impuras desprendidas de la capa -35-, produciéndose en la zona inferior del recipiente unos residuos -37- que a través de un collete -38- desembocan en un purgador -39-,
25. por donde tales residuos salen, siendo recogidos en una cubeta -40-. El recipiente de freir está dotado de un grifo -41- para la salida del aceite limpio.

Serán independientes del objeto de la invención

309091

- 5 -



los detalles y características accesorias empleadas en su puesta en práctica y, en general, cuanto no altere la esencialidad de las siguientes reivindicaciones.

- . -

N O T A

- Se reivindica como objeto de la presente patente de invención:
5. 1. Perfeccionamientos en freidoras, caracterizados por el hecho de estructurarlas según una caja portadora de una tapa superior articulada para la oportuna boca termoaislada, la cual afluye a un recipiente de aceite
 10. provisto de paredes superiores laterales onduladas de gran superficie de contacto sobre las que actúan sendos mecheros de gas, a cuyas paredes están antepuestas, dejando un espacio anular, unas placas refractarias reflectoras del calor hacia tales paredes, hallándose dicho espacio anular
 15. en comunicación con otro espacio anular limitado por las placas y unos paneles aislantes externos, el cual da paso a los gases hacia el exterior, todo ello para producir en las aludidas paredes onduladas una capa de aceite caliente que queda dispuesta sobre una fría constitutiva de una
 20. zona de decantación de las partículas impuras hasta el fondo del recipiente, que es embudado y desemboca, a través de un purgador, en una cubeta colectora de dichas impurezas, quedando completado el recipiente con un grifo

309091

ENE



para la salida del aceite limpio.

2. Perfeccionamientos en freidoras, de acuerdo con la reivindicación anterior, caracterizados por el hecho de que los mecheros reciben el agua a través de un tubo asociado con una válvula electromagnética de seguridad provista del oportuno mando y en comunicación con un mechero piloto y con un termopar, cuyo antedicho tubo está conectado con un grifo de tres pasos que comunica con una válvula de solenoide, comunicada, a su vez, con los mecheros y en conexión con la red en combinación con una luz piloto, un interruptor y un termostato debidamente accionable.
- 5.
- 10.

3. Perfeccionamientos en freidoras.

- La presente memoria consta de seis hojas foliadas escritas a máquina por una sola cara.
- 15.

Barcelona, 29 de enero de 1965.

BENAVENT, S.A.

P.a.

BENAVENT, S. A.

309091

*Das hojas
hoja n.º 1*

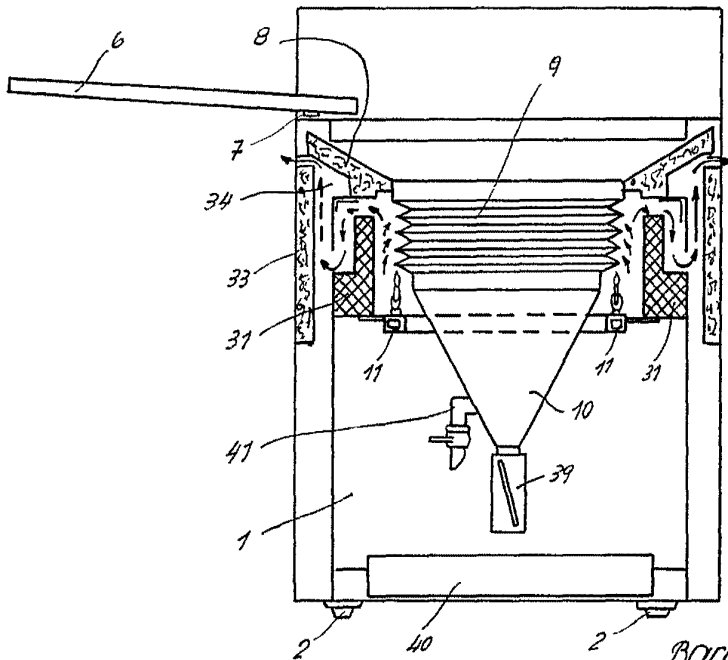
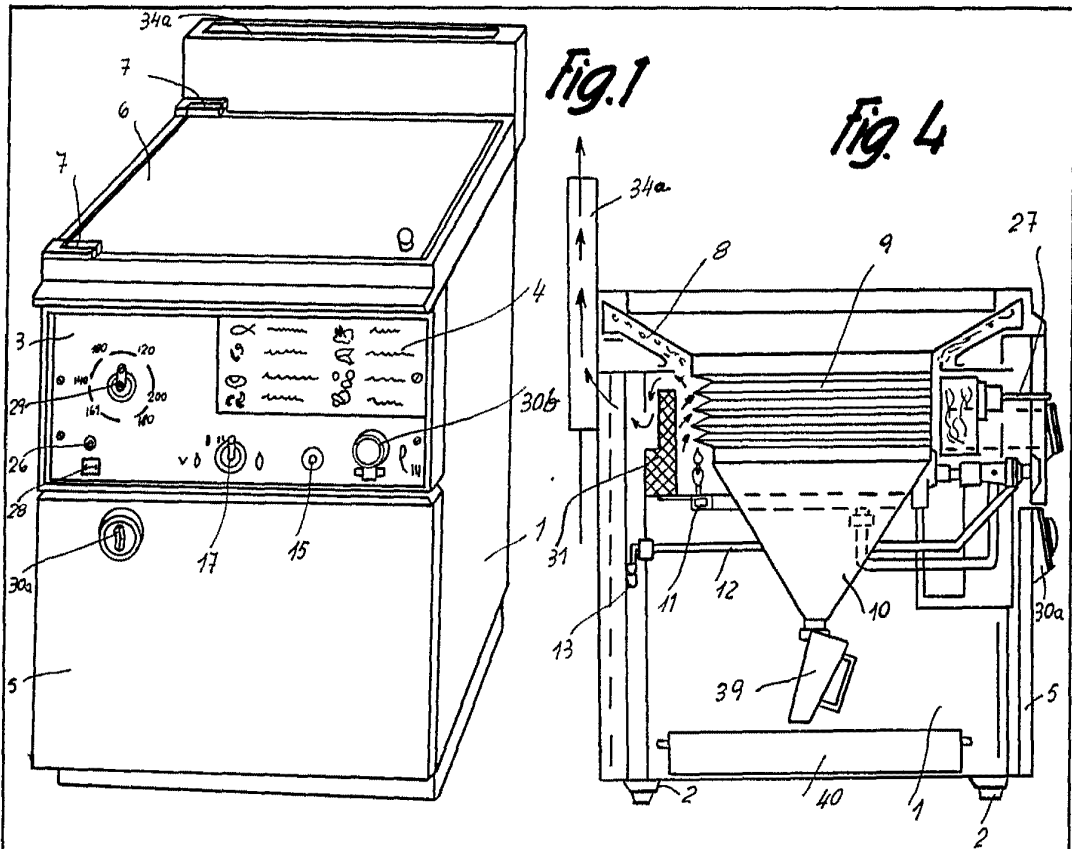

Fig. 3



*Barcelona,
Benavent, S.A.
P.A.*

11994

BENAVENT, S.A.

30' 00'

Das hojas
hoja n.º 2

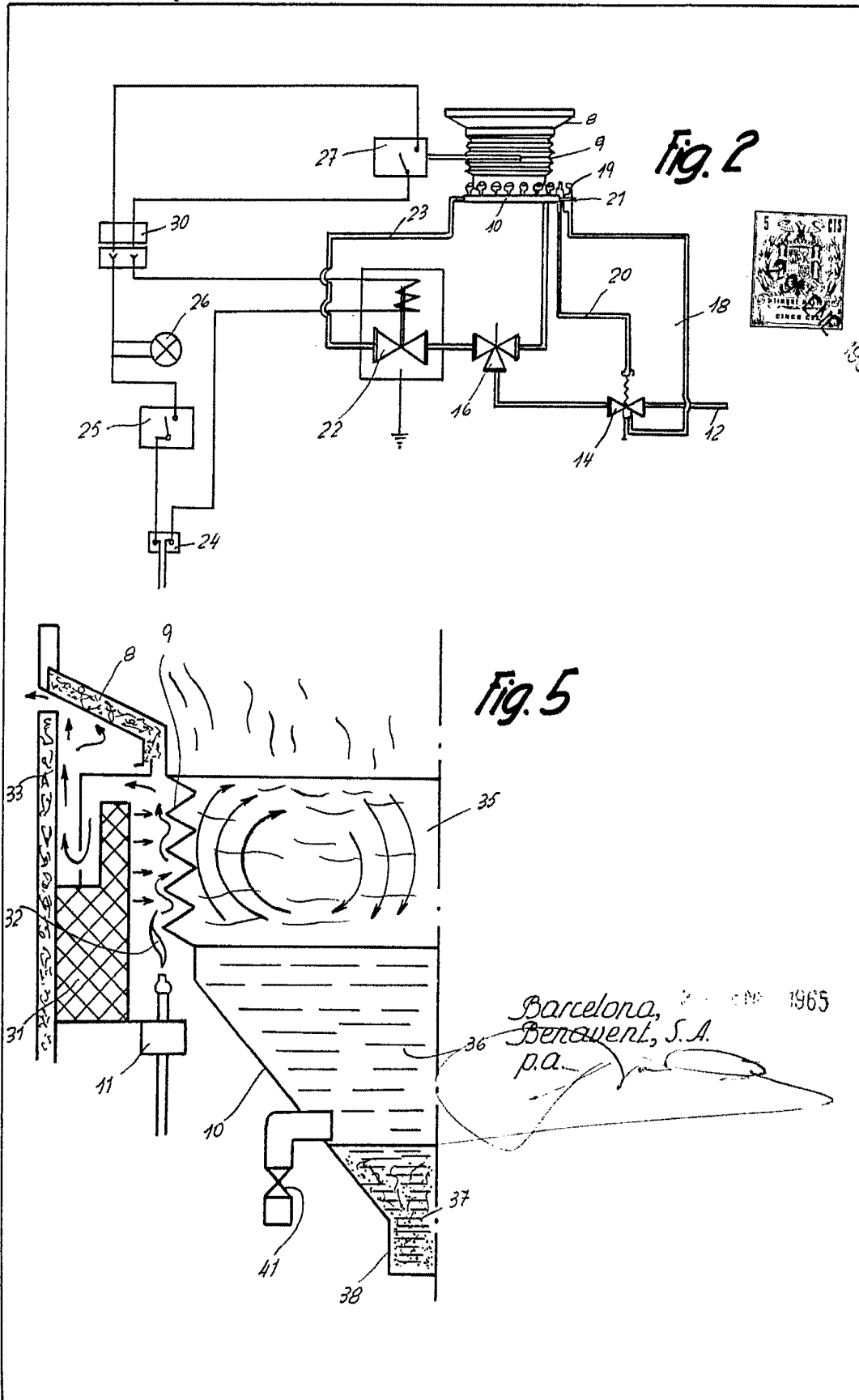

1935

Fig. 5

Barcelona, 1965
Benavent, S.A.
p.a.

11994