

308728



MEMORIA DESCRIPTIVA

DE UNA PATENTE DE INVENCION, POR VEINTE AÑOS EN ESPAÑA, A FAVOR DE DON JUAN JOSE OCHOA ARNAIZ, DE NACIONALIDAD ESPAÑOLA, RESIDENTE EN SESTAO (Vizcaya) C/Travesia Galindo, 3-1º

s o b r e:

"PERFECCIONAMIENTOS INTRODUCIDOS EN LOS APARATOS CALEFACTORES"

=====  
Con la presente solicitud se trata de proteger los perfeccionamientos introducidos en los aparatos calefactores, con los cuales se consiguen grandes ventajas, ventajas éstas que se irán desprendiendo a lo largo de la presente descripción.

5        Estos aparatos constan de dos partes esenciales y fácilmente diferenciables; la primera se pudiera llamar mueble y la segunda resulta ser el elemento calefactor.

10        Por lo que se refiere a materiales que se han de emplear en su fabricación, se emplearán todos aquellos que resulten aptos para el fin a que son destinados.



3 08728

Para mejor comprensión de la descripción que sigue, se adjuntan dibujos a los cuales se hará constante referencia a lo largo de la misma, siempre a título de ejemplo no limitativo.

5 La figura 1ª representa una vista en alzado y seccionada de lo que es en sí el aparato.

Las figuras 2ª y 3ª son secciones parciales del elemento calefactor propiamente dicho.

10 Consiste la presente solicitud en los perfeccionamientos introducidos en los aparatos calefactores, caracterizados porque el aparato se divide en dos partes, el mueble (1) y el elemento calefactor (2).

15 El mueble es construido en chapa de acero y posteriormente pintado con sustancia ignífuga, siendo principalmente el elemento decorativo del aparato, utilizándose como recipiente al elemento calefactor. En su base va dotado inferiormente (3) de unas aberturas punzonadas para la entrada de aire frío, y en la parte superior y en su frente (4) y tapando la oquedad existente, se ha colocado un panel de rejilla de aluminio anodizado cumpliendo dos misiones simultáneamente como son la de realizar una función decorativa resaltando sobre el resto del mueble de color obscuro y, proporcionar superficie de salida al aire calentado en su interior, y por último en el interior del mencionado mueble se dispone un difusor (5), cuya misión consiste en dirigir el aire caliente en dirección al frente del aparato.

25 El elemento calefactor, es realizado en chapa de acero, sirviendo de alojamiento a las resistencias eléctricas (13) y está formado por una pieza trasera (6) y otra delantera (7) con su correspondiente pieza de remate (8), solidarizándose una "U2 de soporte (9). Consta igualmente del correspondiente material dieléctrico (10) que es colocado sobre la pieza delantera (7), al igual que las resistencias (13), embornándose debidamente por medio de tornillos-pasamuros (12) y (11), y sobre este conjunto se coloca el formado por la pieza delantera (6) con su correspondiente dieléctrico (10) uniéndolas mediante un roblonado.

35 Una vez estructurado el conjunto antes citado se sueldan por

3 08728<sup>-3-</sup>



puntos de resistencia la pieza de remate (8) y la U de soporte (9) ambas realizadas en perfil comercial, lográndose un conjunto cerrado.

5 Es notorio el hacer constar que los dos conjuntos, o sea, el mueble y el elemento calefactor son unidos mediante remaches o similar.

FUNCIONAMIENTO:

10 Una vez conectado el elemento calefactor con la fuente de energía, aquél se calienta hasta alcanzar una temperatura de 250° calentando a su vez el aire circundante; este aire al calentarse dilata, con lo que tiene una menor densidad y por ésta misma razón asciende, choca con el difusor que lo dirige hacia el frente y sale por la rejilla decorativa de aluminio anodizado. El lugar dejado por éste aire caliente es ocupado por el  
15 aire frío que penetra por las aberturas inferiores, calentándose y repitiendo el ciclo sucesivamente. Con ésta sucesión de ciclos, se obtiene un tiro natural, que produce un calentamiento del ambiente por convección.

20 Teniendo en cuenta la energía disipada por medio de este efecto de convección, la energía radiante del elemento calefactor, queda disminuida notablemente por lo que el mueble adquiere una temperatura de solamente 60- 70°. El mueble al alcanzar esta temperatura obra como un cuerpo radiante, cediendo al medio ambiente su calor por medio de radiaciones.

25 Según lo que antecede, el aparato calefactor objeto de la solicitud, calienta simultáneamente por radiación y por convección, siendo de ésta segunda forma como libera la mayor cantidad de calor producido por el elemento calefactor.

30 Si bien la forma de ejecución aquí descrita constituye aplicación preferente de la presente invención, podrán introducirse modificaciones de forma y de detalle sin que por ello varíe la esencialidad de la misma, la cual se reivindica en la siguiente

N O T A

35 En resumen; la presente solicitud recaerá sobre las siguientes reivindicaciones:



1ª.-Perfeccionamientos introducidos en los aparatos calefactores, caracterizados porque el aparato se divide en dos partes principales como son el mueble y el elemento calefactor propiamente dicho.

5           2ª.-Perfeccionamientos introducidos en los aparatos calefactores, según la reivindicación anterior, caracterizados porque el mueble en su base va dotado inferiormente de unas aberturas punzonadas para la entrada de aire frío, y en la parte superior y en su frente, tapando la oquedad existente, se ha dispuesto  
10 un panel de rejilla de aluminio que cumple dos misiones simultáneamente, como son la de realizar una función decorativa y la de proporcionar superficie de salida al aire calentado en su interior, y por último el mencionado mueble en su interior se ha dotado de un difusor cuya misión consiste en dirigir el aire  
15 caliente en dirección al frente del aparato.

          3ª.-Perfeccionamientos introducidos en los aparatos calefactores, según las reivindicaciones anteriores, caracterizados porque el aparato calefactor es construido en chapa de acero sirviendo de alojamiento a las resistencias eléctricas, estando constituido por una pieza trasera y otra delantera con su correspondiente pieza de remate y un soporte en forma de "U", llevando el material dieléctrico que es colocado sobre la pieza delantera, al igual que las resistencias, embornándose debidamente por los correspondientes tornillos-pasamuros, y sobre éste conjunto se  
20 coloca el formado por la pieza delantera con su dieléctrico,  
25 uniéndolas mediante un roblonado.

          4ª.-Perfeccionamientos introducidos en los aparatos calefactores, según las reivindicaciones anteriores, caracterizados porque el aparato que nos ocupa, calienta simultáneamente por radiación y por convección, siendo de ésta segunda forma como libera la mayor cantidad de calor producido por el elemento calefactor.  
30

          5ª.-PERFECCIONAMIENTOS INTRODUCIDOS EN LOS APARATOS CALEFACTORES.-

308728

-5-



Según se describe en la presente memoria que consta de cinco  
hojas escritas a máquina y dibujos.

Madrid, 29 de enero de 1.965





FIG.2

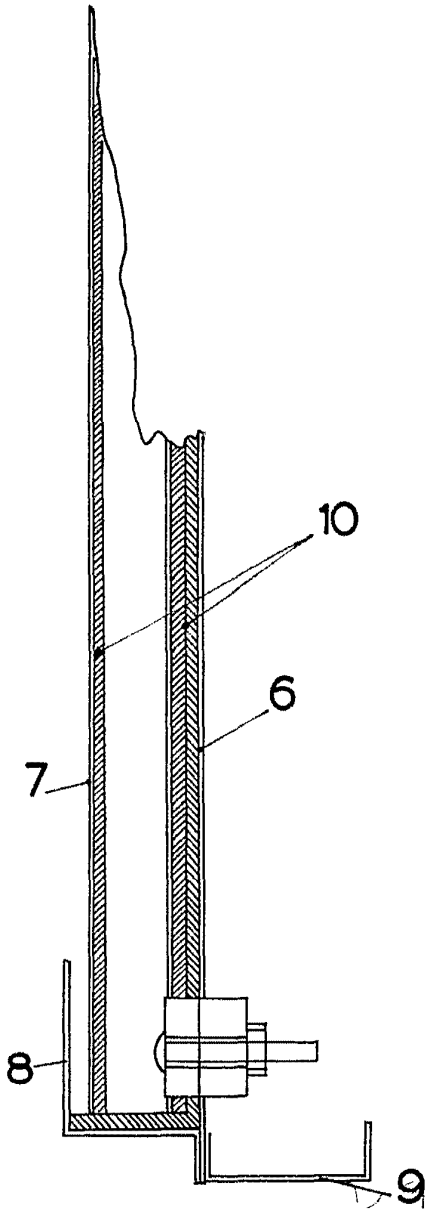
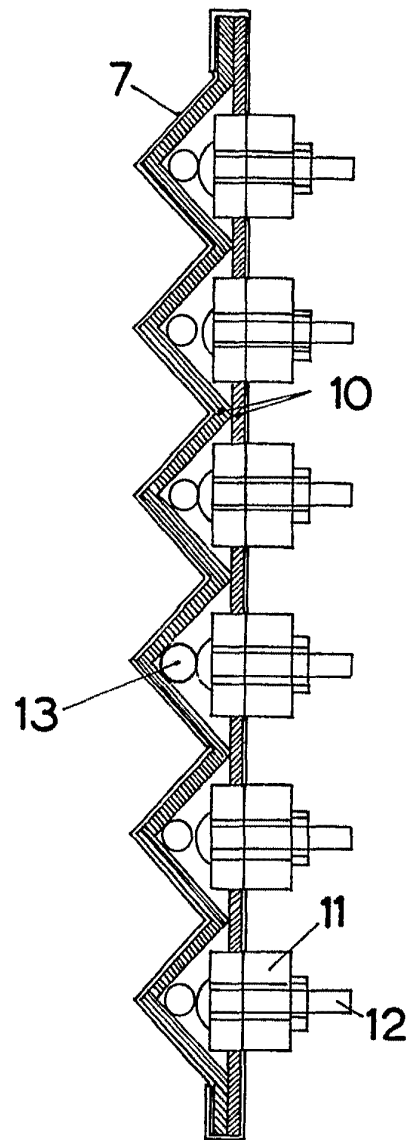

FIG.3



ESCALA VARIABLE  
Madrid, 29 ENL. 1965