

3 08700



MEMORIA DESCRIPTIVA

DE

PATENTE DE INVENCION

EN

ESPAÑA

por veinte años

a favor de REXALL DRUG AND CHEMICAL COMPANY

con domicilio en 8480 Beverly Boulevard- LOS ANGELES 54 (California) U.S.A.

de nacionalidad Norteamericana

por PERFECCIONAMIENTOS EN SOPORTES SALVAMANTELES PARA VASOS Y SIMILARES.

de la que es inventor, Sr. James B. Swett.

Reivindicándose la prioridad de la Patente depositada en Estados Unidos el 27 de Abril de 1.964 bajo el nº 362.793.

308700



Este invento se refiere a platillos (salva-
manteles) para utilizarse en combinación con va-
sos de bebidas o similares, con objeto de evitar
las marcas en las superficies acabadas, tales como
5 mesas, sobre las cuales se colocan normalmen-
te los vasos. Más especialmente, este invento se
refiere a platillos que tiene partes superior e in-
ferior fácilmente separables y que están provis-
tos de un elemento intermedio, receptor de hume-
10 dad, mantenido entre dichas partes. El elemento re-
ceptor de humedad, sirve para absorber las gotas del
vaso de forma que la superficie del platillo no se
moje, y la construcción específica de dicho pla-
tillo se dispone de tal forma que este último no se
15 adherirá a la base del vaso con el que se halla aso-
ciado cuando éste se levanta.

Cuando las bebidas heladas o similares se sir-
ven en vasos o copas, especialmente en tiempo hú-
medo, la humedad ambiente tiende a condensarse y a
20 acumularse en la superficie exterior de la copa o
vaso y a bajar sobre la superficie de soporte. De
esta forma, la citada superficie se moja y su acaba-
do se estropea si se trata de acabados que acusen
las marcas de agua y otros líquidos.

25 La humedad del aire no solamente se condensará
sobre las superficies exteriores del vaso frío, si-
no que, en los casos en que el platillo es de un ma-
terial conductor del calor, el agua de la atmósfera
formará gotas sobre las superficies exteriores del
30 platillo dando lugar a un problema adicional. Por

308700



1965

5 tanto, es deseable que el material con que se construye el platillo, y especialmente las partes del mismo que estan en contacto con el vaso, sea de un plástico aislante tal como el polietileno o similar.

10 A la vista de los problemas anteriores que se presentan al servir bebidas frias, se ha adoptado la costumbre de proporcionar platillos sobre los que puede colocarse un vaso, con la idea de que las gotas sea recogidas por el platillo y no se estropeen los muebles sobre los cuales se coloca el platillo y el vaso. Son muchas las formas de platillos basadas en esta idea, que se han formulado y se han lanzado al mercado. Estas formas conocidas de platillos tienen todas sin embargo una o varias características no deseables. Así, el platillo corriente de tipo copa, construido con madera, metal, plástico o similar, no es conveniente debido a que la condensación sobre la superficie exterior del vaso gotea al interior del platillo formando en éste un charco de manera que el vaso descansa realmente en una superficie de agua. Con platillos de este tipo, cuando se levanta el vaso, las gotas del cristal caen en la superficie de soporte y/o en la ropa del usuario.

25 Muchos otros tipos de platillos utilizan una construcción en la que un material absorbente de la humedad entra en contacto directo con la base del vaso. Estos tipos presentan la característica indeseable de que cuando se levanta el vaso, el plati-

30



llo tiende a adherirse a la base de aquél y es lo
más probable que se despegue de la misma en un mo-
mento desconocido y por lo general, inesperado. Así-
el usuario de este tipo de platillos se encuentra a
5 menudo en la posición de tener un vaso en lamano y
el platillo en la rodilla.

Todavía otro tipo de construcción de platillo
utiliza un elemento de una pieza provisto de una ranura
en el costado del mismo para recibir un material ab-
10 sorbente de la humedad tal como un disco repetido o
de papel secante. En este tipo de construcción la
parte inferior del vaso descansa sobre una parte del
platillo en sí y se mantiene por tanto fuera de con-
tacto con el elemento absorbente del agua, evitándose
15 algunas de las dificultades anteriormente menciona-
das. No obstante, estos platillos deben tener nece-
sariamente una abertura para la colocación y reti-
rada del disco absorbente del agua o similar lo que
supone la probabilidad de una acción de empapado y del
20 goteo resultante. Otra dificultad de este tipo de
construcción, estriba en que el elemento absorbente
debe deslizarse hacia el interior y hacia el exte-
rior de su ranura receptora, lo que puede suponer un
inconveniente si dicho elemento absorbente del agua
25 se dobla o arruga, especialmente si la ranura y el
disco son de espesor aproximadamente igual con ob-
jeto de asegurar la retención de éste en aquélla.

Teniendo en cuenta las consideraciones anterio-
res, un objeto de este invento es proporcionar un
30 platillo que evite las calidades indeseables de los



platillos según la técnica anterior, más arriba citadas. Es también un objeto de este invento proporcionar un platillo que absorba rápidamente cualquier humedad de su superficie y que no se adhiera a la parte inferior de un vaso para que éste pueda levantarse separadamente mientras el platillo permanece sobre la superficie de soporte. Otro objeto más de este invento es proporcionar un platillo provisto de elementos superior e inferior que se acoplan fácilmente entre sí y forman entre sus partes inferiores respectivas, una cámara para utilizarse con objeto de contener un disco absorbente de la humedad.

Estos y otros objetos del invento que se explicarán con mayor detalle a continuación o que resultarán evidentes para los técnicos en la materia, se desprenden de la lectura de la descripción siguiente. La naturaleza del invento se comprenderá más claramente con referencia a la descripción detallada que figura a continuación y a los dibujos adjuntos que forman parte de dicha descripción y en los que:

La fig. 1 es una vista en despiece del platillo objeto del presente invento, en la que se muestran las relaciones entre las tres partes componentes del mismo;

La fig. 2 es una vista en planta por la parte superior, del platillo montado;

La fig. 3 es una vista en planta por la parte inferior; y

La fig. 4 es una vista lateral del mismo, por

308700



la línea 4-4 de la fig. 2.

En esencia, el platillo objeto de este invento, está compuesto por tres elementos separables preparados para acoplarse entre sí proporcionando un elemento inferior de soporte, un elemento intermedio receptor y absorbente del agua, y un elemento superior construido de tal manera que permita el paso del agua desde las paredes del vaso o similar hasta el citado elemento receptor del agua, y que sirva además para separar la parte inferior del vaso de dicho elemento receptor del agua. Las partes componentes pueden separarse fácilmente una de otra, de manera que cada una de ellas pueda lavarse fácilmente y de forma que el elemento absorbente del agua puede retirarse con facilidad.

Con referencia más detallada a los dibujos, el platillo se representa como de forma redonda, aunque debe comprenderse que se trata de una forma solamente a título de ejemplo, y que el platillo puede por lo general tener cualquier forma deseada. Así, el platillo montado 10, como se representa en el despiece de la figura 1 del dibujo, está compuesto por un elemento inferior de soporte 12, un elemento absorbente de la humedad 14 y un elemento superior 16 receptor del vaso. El elemento inferior de soporte 12 es por lo general en forma de copa y está provisto de una pared inferior 18 no perforada. Rodeando esta pared inferior 18 va una pared lateral y anular 20 que se extiende alrededor de la primera, hacia el exterior, y termina en un borde uniforme



por su parte superior. La cara inferior de la pared 18, está provista además con anillos resalta-
dos 22 y 24 sobre los cuales descansará toda la estructura del platillo. La pared lateral 20 del mis-
5 mo, está provista además con una parte anular rebajada, dirigida hacia abajo y representada con la referencia 26, que facilita la recepción del elemento superior de una manera que se explicará más adelante.

10 El elemento superior 16, receptor del vaso, es también de configuración por lo general en forma de copa y está provisto con una pared inferior 28. Una pared lateral y anular 30 rodea la pared inferior 28 extendiéndose hacia arriba desde ésta.
15 La pared lateral 30, tiene una parte de pared 32, que se extiende horizontalmente y que sirve como pared de conexión entre la pared lateral 30 antes mencionada y una pared lateral exterior 34, prolongada hacia abajo y unida a la misma. Así la pared
20 lateral del elemento superior 16 receptor del vaso presenta la configuración de un reborde en forma de U con la abertura dirigida hacia abajo. Este reborde está preparado para recibir la parte terminal rebajada 26 de la pared lateral anular 20 del
25 elemento inferior 12. La forma de su acoplamiento se aprecia mejor en la figura 4 del dibujo, donde puede verse claramente que el final de la pared lateral 34 dirigida hacia abajo, descansa sobre el resalto formado en la pared lateral 20 por el rebajo
30 26. De esta manera los elementos superior e infe-

308700



rior pueden separarse facilmente uno de otro mediante la sencilla inserción de la uña por debajo de la pared lateral 34 dirigida hacia abajo, y la retirada hacia arriba del elemento superior. Asimismo la extensión longitudinal de la pared lateral anular 30 es inferior que la de la pared lateral 20, de manera que cuando los elementos superior e inferior está acoplados, como se representa en la figura 4, se forma una pequeña cámara entre las bases respectivas 18 y 28. Esta pequeña cámara 29, recibe el elemento o disco 14 de absorción del agua.

Pueden utilizarse otros medios para separar las partes inferiores respectivas de los elementos, tales como una pestaña periférica prolongada hacia abajo desde la cara inferior de la pared inferior 18. En una forma tal de construcción el elemento superior receptor del vaso, puede introducirse en el elemento inferior mediante un ajuste de fricción, evitando así la necesidad del reborde en forma de U abbiecta hacia abajo. Sin embargo, tal reborde proporciona medios convenientes para facilitar la separación deseada de los elementos y, por lo tanto, la estructura tal como se representa en los dibujos es la preferida .

La parte superior de la pared inferior 28 está provista además con una nervadura central, anular y resaltada 36, y con pestañas resaltadas 38 que irradian desde aquélla. Las pestañas 38, tales como puede apreciarse claramente en la fig. 2, dividen la pa-

308700



red inferior 28 en una serie de sectores 40. Cada sector lleva una serie de aberturas 42. Alternativamente, el material que forma los sectores 40 y el rodeado por la nervadura 36 puede retirarse y presentar unapared inferior 28 con sectores totalmente abiertos para la transmisión de la humedad condensada sobre las paredes de un vaso, a través de la pared inferior 28 y hasta el elemento 14 receptor de agua. La nervadura resaltada y las pestañas que de ella irradian forman así una superficie separada hacia arriba de la pared inferior 28, y sobre la que puede descansar la parte inferior de un vaso. De esta forma la parte inferior del vaso no está en contacto directo con la parte inferior 28 y las aberturas 42 de ésta permiten el paso libre de la humedad condensada a través de la pared inferior.

El nuevo platillo objeto de este invento funciona de la manera siguiente. La humedad condensada sobre las paredes exteriores de un vaso portador de una bebida fría, forman gotitas que se deslizan a lo largo de las paredes laterales del vaso y son recibidas en el elemento superior 16 en forma de copa. La humedad tiende a acumularse entre las pestañas resaltadas 38 desde donde pasa a través de las aberturas 42 y es absorbida por el elemento 14. De esta forma sobre la superficie del elemento receptor del vaso no hay agua que pueda mojar la base de éste y así se evita el goteo desde la misma. La humedad que ha pasado a través de las aberturas hasta la cámara 29 es absorbida por el elemento 14 impidiendo

3 0 8 7 0 0



do con ello que retorne a través de las aberturas si el platillo se vuelca accidentalmente. Cuando el usuario desea retirar la humedad acumulada en la cámara 29 y absorbida por el elemento 14, es una
5 operacion sencilla el desprender el elemento superior, retirar el elemento 14 y escurrir el agua de éste antes de volverle a colocar en la cámara.

El platillo de este invento es, con preferencia, de un material plástico deformable tal como
10 el polietileno, y puede estar compuesto por partes superior e inferior de colores complementarios. Los materiales plásticos apropiados para el elemento 14 con preferencia en forma de espuma absorbora de la humedad, comprenden entre otros, el
15 poliuretano y poliestireno. Pueden utilizarse asimismo materiales de espuma de caucho.

A la vista de la descripción anterior, resultarán evidentes variaciones y modificaciones de la misma, y se pretende comprender dentro del invento todas las citadas variaciones y modificaciones que queden dentro del alcance de las reivindicaciones adjuntas.
20

N O T A

Se reivindican como propios y nuevos para que
25 sean objeto de una Patente de Invencion en España, por veinte años, reivindicandose la prioridad de la Patente depositada en Estados Unidos el 27 de Abril de 1.964 bajo el nº 362.793, los puntos siguientes:

1.- Perfeccionamientos en soportes salvaman-
30 teles para vasos y similares, que comprende un ele-



mento superior receptor del vaso, un elemento inferior separado y un elemento distinto receptor de la humedad; los citados elementos superior e inferior están acoplados de forma susceptible de separarse, para mantener entre ellos, en una posición intermedia el citado elemento absorbente de la humedad, dicho elemento superior tiene una superficie inferior perforada con medios para con-
5 tener un vaso y mantener la base del mismo separada de la citada superficie inferior perforada.
10

2.- Perfeccionamientos en soportes salvaman-
teles para vasos y similares, caracterizados por-
que la estructura del platillo tal como se des-
cribe en la reivindicacion 1, y en la que los me-
15 dios citados en último lugar comprenden una nerva-
dura central anular desde la que irradian pestañas
resaltadas.

3.- Perfeccionamientos en soportes salvaman-
teles para vasos y similares, que comprende un ele-
20 mento inferior de soporte provisto de una pared in-
ferior no perforada y una pared lateral anular que
se prolonga hacia arriba; un elemento superior se-
parado, receptor de un vaso, con unapared inferior
perforada y una pared anular lateral dirigida ha-
25 cia arriba; los citados elementos inferior y supe-
rior son susceptibles de acoplarse de forma que per-
mita su desacoplamiento, con objeto de separar sus
paredes inferiores respectivas; un elemento recep-
tor de humedad mantenido en el citado espacio por
30 las correspondientes paredes inferiores, y medios

308700



en la pared inferior perforada de elemento superior mencionado para entrar en contacto con la parte inferior de un vaso y mantener éste separado de la citada superficie inferior perforada.

5 4.- Perfeccionamientos en soportes salvaman-
teles para vasos y similares, caracterizados por
la estructura de platillo tal como se describe
en la reivindicación 1 en la que los medios cita-
dos en último lugar comprenden una nervadura cen-
10 tral anular desde la que irradian pestañas resal-
tadas.

 5.- Perfeccionamientos en soportes salvaman-
teles para vasos y similares, que comprende un ele-
15 mento superior receptor del vaso; un elemento in-
ferior no perforado, en forma de copa; y un ele-
mento de absorción de la humedad; los citados ele-
mentos superior e inferior están acoplados entre
sí de forma susceptible de separarse; el citado
20 elemento superior tiene una pared inferior y una
pared lateral anular; las bases de dichos elemen-
tos superior e inferior están separadas y forman
una cámara con una parte de la pared lateral anu-
lar del elemento inferior mencionado; la pared in-
25 ferior del elemento superior citado está provista
con partes resaltadas para entrar en contacto con
la parte inferior del vaso recibido; la citada par-
te inferior de dicho elemento superior está pro-
vista además de aberturas y en la cámara mencio-
nada formada por las partes inferiores respecti-
30 vas de dichos elementos va fijamente dispuesto un

3 0 8 7 0 0



elemento receptor de humedad para recoger la humedad de un vaso a través de las citadas aberturas.

5 6.- Perfeccionamientos en soportes salvaman-
teles para vasos y similares, caracterizados por la estructura de platillo de la reivindicación 5, en la que el citado elemento receptor de humedad está constituido por una espuma de plástico absorbente del agua.

10 7.- Perfeccionamientos en soportes salvaman-
teles para vasos y similares, que comprende un elemento superior receptor del vaso; un elemento inferior no perforado, en forma de copa, y un elemento absorbente de la humedad; los citados elementos
15 superior e inferior están acoplados entre sí de manera susceptible de separarse; dicho elemento superior tiene una pared inferior y una pared lateral anular; las paredes inferiores respectivas de dichos elementos superior e inferior están separadas y forman una cámara con una parte de la pared
20 lateral anular del citado elemento inferior; la pared inferior de dicho elemento superior está provista de una nervadura central anular resaltada y pestañas resaltadas que irradian de la misma con
25 objeto de entrar en contacto con la parte inferior de un vaso; las citadas pestañas sirven para dividir dicha pared inferior en sectores cada uno de los cuales lleva aberturas a su través; y un elemento receptor de la humedad fijamente colocado en
30 la citada cámara formada por las paredes inferio-



28 ENE

res respectivas de los citados elementos, para recibir la humedad de un vaso a través de las citadas aberturas.

8.- Perfeccionamientos en soportes salvaman-
5 teles para vasos y similares, que comprende un elemento superior receptor del vaso, un elemento inferior y un elemento receptor de la humedad; el citado elemento inferior tiene una pared inferior no perforada y una pared anular dirigida hacia arriba;
10 ba; un elemento superior receptor del vaso provisto de una pared inferior perforada y una pared lateral anular dirigida hacia arriba, que termina en un reborde en forma de U con la abertura dirigida hacia abajo para recibir el extremo superior de la
15 pared lateral de dicho elemento inferior de forma que queden separadas las citadas paredes inferiores formando así una cámara intermedia para recibir el citado elemento receptor de la humedad, de manera que la humedad del vaso es recogida por dicho elemento superior y pasa a través de las aberturas ci-
20 tadas hasta dicho elemento receptor de la humedad.

9.- Perfeccionamientos en soportes salvaman-
teles para vasos y similares, caracterizados por el empleo de un elemento de espuma de plástico absorbente de la humedad.
25

10.- PERFECCIONAMIENTOS EN SOPORTES SALVAMAN-
TELES PARA VASOS Y SIMILARES.

Todo conforme se describe en la memoria que antecede, se ilustra como ejemplo de ejecución en
30 los planos unidos a ella y se reivindica en su Nota.

308700 28



Esta memoria consta de quince hojas foliadas
y escritas a máquina por una sola cara y planos que
la acompañan.

Madrid, 28 de Enero de 1.965

REXALL DRUG AND CHEMICAL COMPANY

P. A.

Emilio Bellera



48

308700

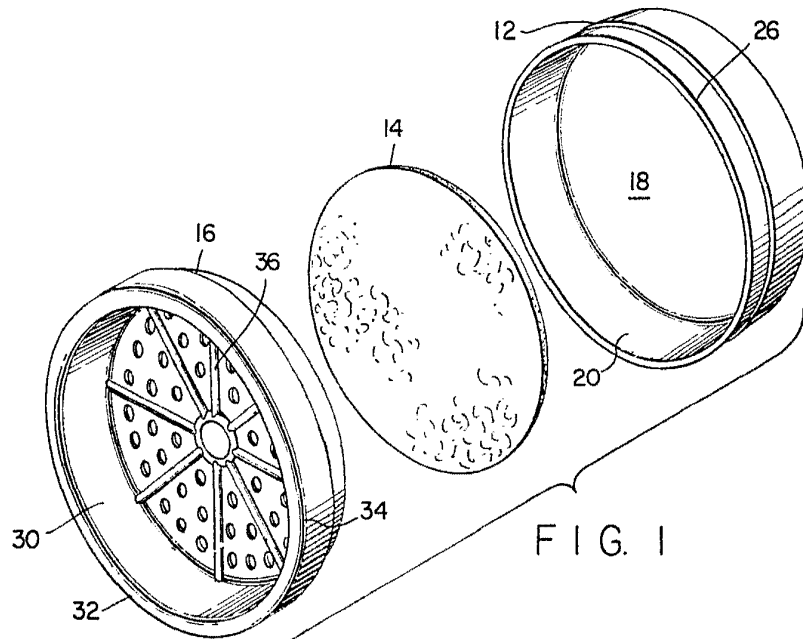

FIG. 1

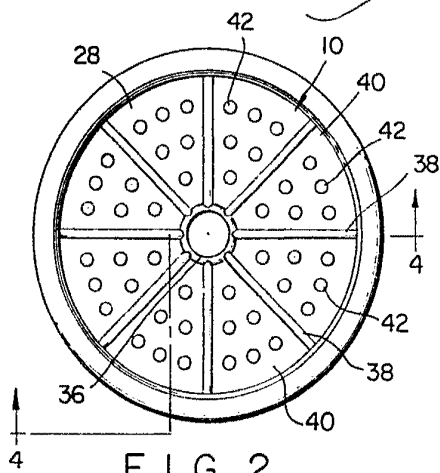

FIG. 2

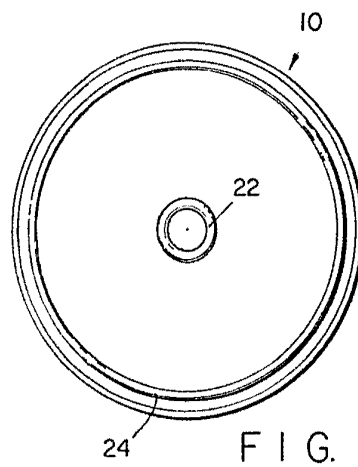

FIG. 3

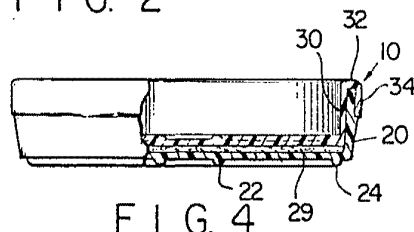

FIG. 4

ERNESTO BOTELLA VARIABLE
Madrid 28 ENE. 1965
E.A.
ERNESTO BOTELLA MONTOYA
P.P.