



308417²³

NUM. _____
=====

MEMORIA DESCRIPTIVA

P A T E N T E

D E

I N V E N C I O N

POR VEINTE AÑOS, EN ESPAÑA, A FAVOR DE DÑA. PAULA MA.
PRIETO TARRADAS, DE NACIONALIDAD ESPAÑOLA, CON DOMICI-
LIO EN CORDOBA, Alfaro, 5.- - - - -

POR

"UNA MEJORA EN LOS SISTEMAS DE FORJADO DE PISOS-TECHO
PARA EDIFICACIONES".- - - - -

-----oO-----



3 0 8 4 1 7

La invención concierne a una mejora en los sistemas de forjados de pisos-techo para edificaciones.

Hasta aquí, para construir un piso-techo, se solía llevar a cabo primeramente la obra de forjado, y, una vez
5 obtenido éste, se formaba el techo de las habitaciones mediante las capas sucesivas del enfoscado y enlucido, o, bien de la última, la cual requería del concurso de oficiales adiestrados y, cuando menos, de un consumo de 20 a 25 kilos por m², de mortero, de cal, yeso o cemento, no sólo a causa del
10 relleno de los desniveles de piezas, si que también por los desperdicios que caen inevitable al efectuarse el tendido.

En cambio, la invención tiende a conseguir que al término de la obra de los forjados, la cara inferior de los mismos, presente ya un acabado de cielo raso fino con
15 un consumo aproximado de mortero de sólo 6 kilos por m², y sin otra operación complementaria en ocasiones que un leve repaso al alcance de cualquier peón, esto sin perjuicio de facilitar todavía al ahorro del andamiaje que se necesita en los forjados usuales para extender los revestimientos del
20 intradós.

En esencia, la mejora de la invención consiste en el acondicionamiento del intradós de las bovedillas destinadas al forjado de piso propuesto con una capa de bordes biselados, así como de enlucido, por ejemplo, de cal,
25 yeso, cemento o escayola, y, asimismo, la base de los cos-



tados de yuxtaposición de las mismas bovedillas del entrevigado con medios de machiembrado que aseguran la uniformidad de la superficie del techo con su nivel simétrico y se componen, a su vez, por una moldura saliente en forma de media caña, en uno de dichos costados de yuxtaposición, y en una moldura en forma de entrante relativo a dicho saliente, en el costado opuesto.

El acondicionamiento con la capa de enlucido se obtiene por medio de moldes apropiados a la forma y dimensiones de las bovedillas y asimismo adoptados con un fondo liso, tal como, por ejemplo, una superficie de vidrio o similar, así como de ángulos obtusos, y en el que se depositan las capas de mortero destinadas a ser adheridas por fraguado al intradós de las bovedillas, colocadas a seguido encima y presionadas de modo conveniente, de una parte, y, de otra, con los contraperfiles apropiados para jalar, en el mismo acto y con el mismo mortero, las molduras relativas al machiembrado de las propias bovedillas.

Por lo que atañe a las viguetas de los forjados, pueden llevar acondicionado el intradós en igual forma que las bovedillas, y, también, dicho intradós puede ser enlucido luego del forjado del piso, y, entonces, corridas con un cutro, a través de dicho enlucido de las vigueras, las ranuras o surcos a que dan lugar, en el acoplamiento de las bovedillas de entrevigado, los bordes biselados de la capa de enlucido de las mismas. En el primer caso, los techos presentan al final un efecto de cuadrícula a modo de artesanado saliente, mientras que en el segundo, el motivo del ornamento se reduce a un simple rayado transversal o longitudinal.



Para la mejor inteligencia de la invención,
se describe seguidamente con respecto a un ejemplo prác-
tico, ilustrándose el mismo con los dibujos anexos, en
los cuales:

5 La Fig. 1ª, muestra parcialmente el alzado de un
forjado de piso conforme al nuevo sistema y con el techo
en perspectiva, y

10 Las Figs. 2ª y 3ª, representan el detalle de
las viguetas del forjado, así como de las bovedillas in-
termedias, unas y otras acondicionadas según la mejora de
la invención.

15 La Fig. 4ª, enseña una forma de realización simi-
lar a la de la Fig. 1, aunque con el intradós de las vogue-
tas dispuesto para recibir la capa de enlucido después de
forjado el piso.

De acuerdo con los dibujos, el sistema de forjado
de pisos-techo de la invención comprende la serie de vogue-
tas, 1, que llevan el intradós acondicionado, mediante
moldeo y fraguado, con una capa de enlucido 2 de bordes
20 biselados 3; hiladas de bovedillas 4 del entrevigado, las
cuales presentan el intradós acondicionado igualmente con
una capa de enlucido 5, así como de bordes a bisel 6, sien-
do dicha capa de enlucido aportada a las bovedillas como
en el caso de las viguetas, o sea, merced a moldes adecua-
25 dos y fraguado correspondiente; de la misma manera que
son provistos los costados de yuxtaposición de las propias
bovedillas 4 con medios de machiembrado de unas con otras
y consistentes en una moldura saliente 7, a modo de espiga,
y una moldura con entrante o canal 8, ambas molduras for-
30 madas por un jaharreado con los contraperfiles convenientes

3 0 8 4 1 7



de que son provistos al efecto los moldes en cuestión;
y, por último, la capa de compresión 9.

5 En la forma de realización de la Fig. 4^a, el sistema de forjado incorpora los mismos componentes, éstos es, las viguetas 1, las bovedillas 4 del entrevigado, y la capa de compresión 9, a diferencia de que el intradós de las viguetas recibe el tendido de la capa de mortero del enlucido una vez que esté completo el forjado del piso y que, en tal supuesto, son corridas por medio de
10 cutro, así como a través del enlucido fresco del intradós de las viguetas, las ranuras o surcos 10, de las juntas de unión de las bovedillas para concluir en un motivo ornamental de simple rayado transversal o longitudinal.

15

- N O T A -

En resumen; la PATENTE DE INVENCION recaerá sobre las reivindicaciones siguientes:

20 1.- Una mejora en los sistemas de forjado de pisos-techo para edificaciones, que consiste en el acondicionamiento del intradós de las viguetas y bovedillas del entrevigado con una capa de bordes biselados, así como de enlucido tal como de cal, yeso, cemento o escayola, obteniéndose dicho acondicionamiento de piezas por medio
25 de moldes apropiados a la forma y dimensiones de las mismas e igualmente adaptados con un fondo liso, tal como una superficie de vidrio o similar, así como de ángulos obtusos, y en cuyo fondo se depositan las capas del mortero de enlucido destinadas a ser adheridas por
30 -fraguado al intradós de dichas viguetas y bovedillas



colocadas a seguido encima de dicho mortero y presionadas de modo conveniente.

2.- Una mejora en los sistemas de forjado de pisos-techo para edificaciones, según la reivindicación 1, en que la base de los costados de yuxtaposición de dichas bovedillas del entrevigado va asimismo acondicionada con medios de machiembrado que aseguran la uniformidad de la superficie del techo merced a su nivel simétrico y se componen, a su turno, por una moldura saliente en forma de media caña, en uno de dichos costados de yuxtaposición, y en una moldura en forma de entrante y relativo a dicho saliente, en el costado opuesto.

3.- Una mejora en los sistemas de forjado de pisos-techo para edificaciones, según la reivindicación 2, en que los medios de machiembrado de los costados de yuxtaposición de las bovedillas son obtenidos con los mismos moldes de acondicionamiento de los respectivos intradós debidamente provistos de los contraperfiles apropiados para jaharrar, en el mismo acto y con el mismo mortero del enlucido, las molduras relativas a los propios medios de machiembrado.

4.- Una mejora en los sistemas de forjado de pisos-techo para edificaciones, según la reivindicación 1, en que el intradós de las viguetas recibe el tendido de la capa del mortero de enlucido una vez que esté completo el forjado del piso, siendo corridas en este supuesto por medio de cuatro, así como a través del enlucido fresco del intradós dicho, las ranuras o surcos de las juntas de unión de las bovedillas a fin de concluir en un motivo ornamental de rayado transversal o longitudinal.

308417



5 5.- "UNA MEJORA EN LOS SISTEMAS DE FORJADO DE PISOS-TECHO PARA EDIFICACIONES", sustancialmente como queda descrito y se representa en esta Memoria, que consta de siete hojas numeradas y mecanografiadas por una sola cara, y dibujos anexos.

Madrid, 22 de enero de 1965

PAULA-MARIA PRIETO TARRADAS

P.A.

10

JOSE RUIZ-GRANADOS SANCHEZ
P.P.

308417

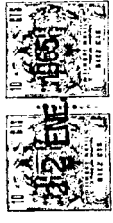

308417

fig. 1

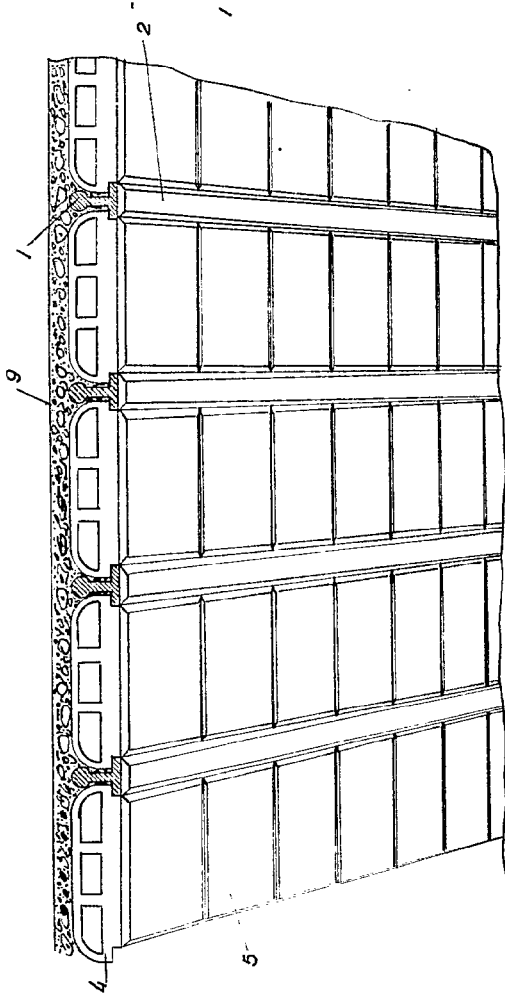

fig. 4

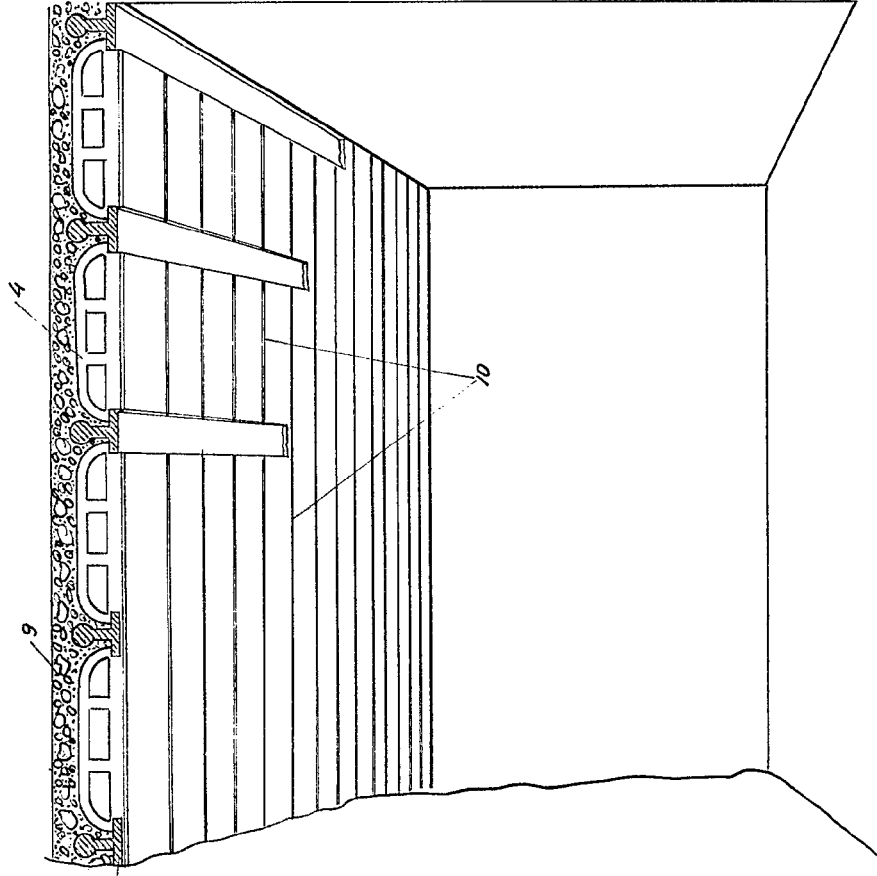

fig. 3

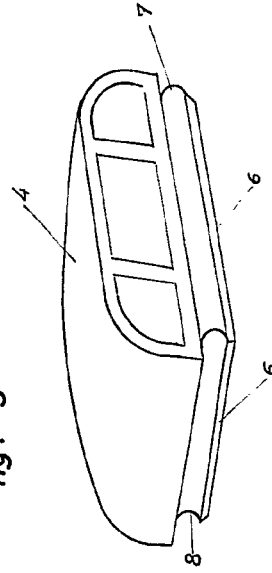
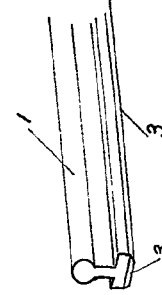

fig. 2



escala variable

Madrid, 22 ENE. 1965

JUAN PIZARRADOS SANGHEZ

D.^a PAULA MARIA PRIETO TARRADAS

308417

fig. 1

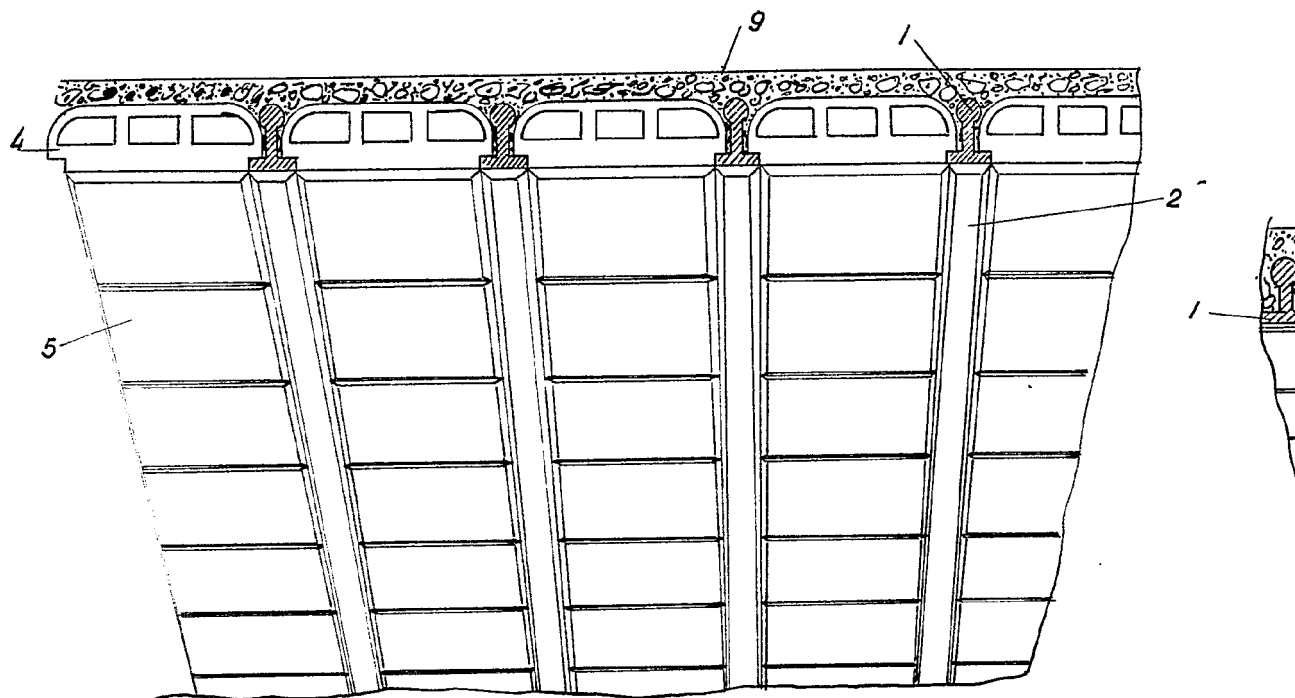

fig. 3

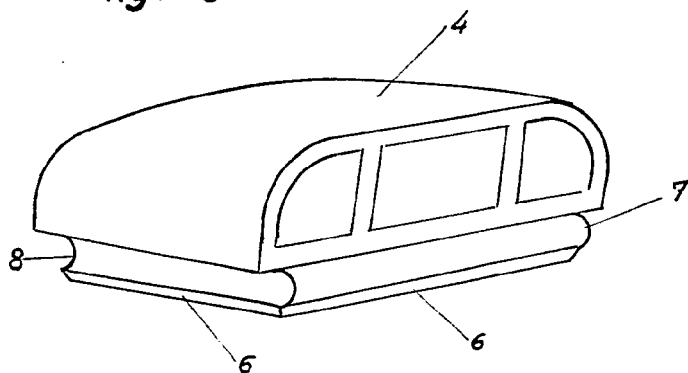
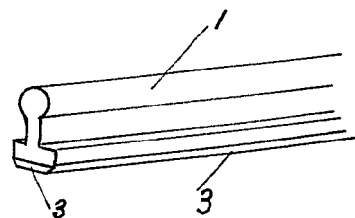

fig. 2



escala variable



308417

fig. 4

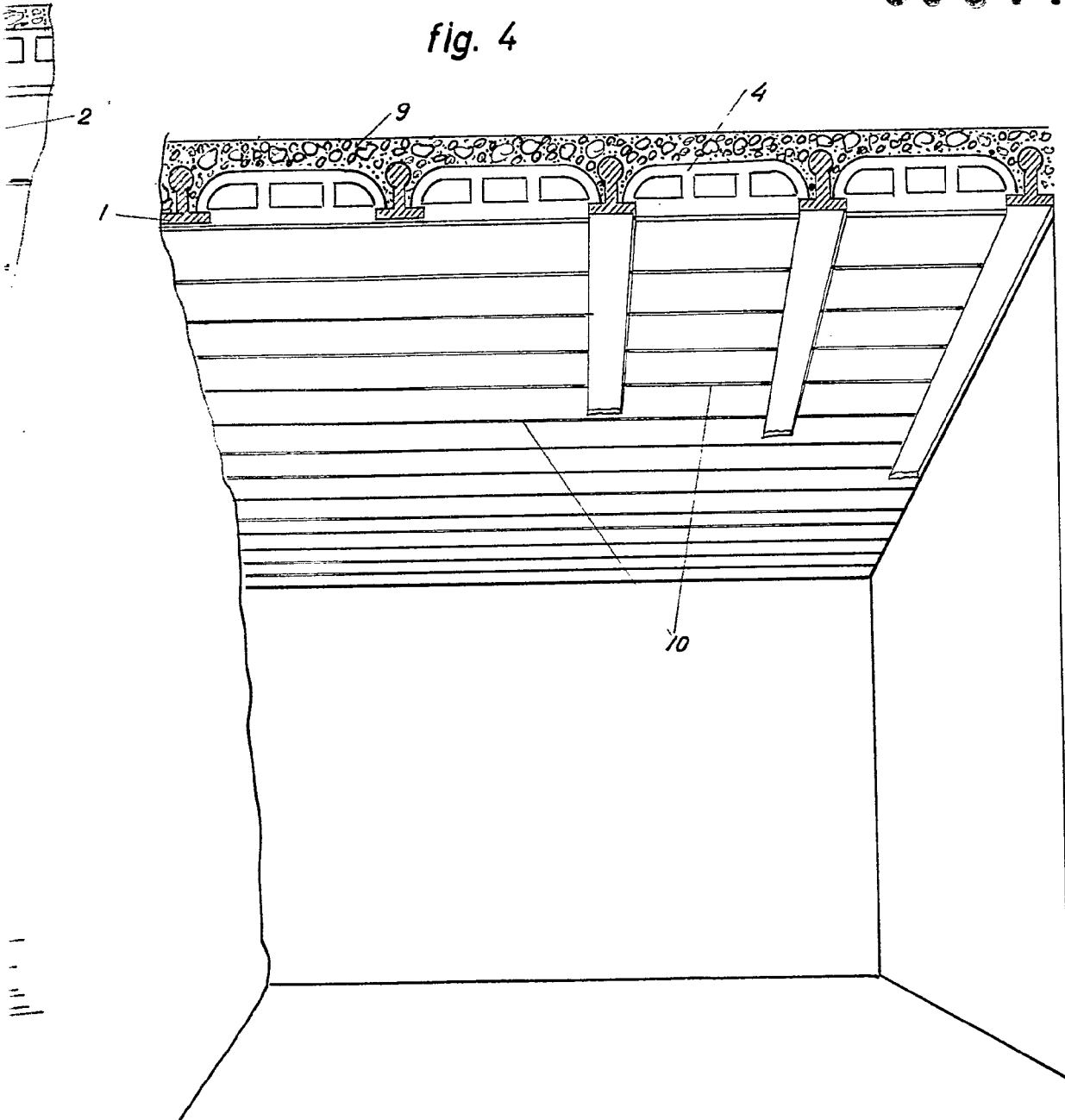

madrid, 22 ENE. 1965

JOSE LUIS GRANADOS SANCHEZ