

308068



MEMORIA DESCRIPTIVA

De la PATENTE DE INVENCION, que se solicita para España, por veinte años,

A favor de D. Knud Nielsen

De nacionalidad danesa

Domiciliado en Kast ruplundgade 22, Copenhague , Dinamarca.

Por: "Perfeccionamientos en sillas altas, de mobiliario infantil".

Del que es inventor: D. Svend Erik B jerregaard Svendsen.

Reivindicándose la prioridad de la Patente Danesa Num. 182/64, de fecha 14 de Enero de 1964.

=====

1 Este invento se refiere especialmente a una pieza del mobiliario infantil, llamada "silla alta". La silla citada puede ser utilizada en dos posiciones y tiene una estructura tal, que siendo un mueble único, permite
4 colocarlo en dos posiciones diferentes, con una diferencia de 90° entre ambas, y soportar un asiento en un extremo del mueble en cada posición; siendo además del tipo de mueble que tiene una mesa en cada una de las posiciones.

10 Un mueble del tipo indicado es ya conocido en las patentes danesas Nums. 30963 y 68901. En la primera tentativa la mesa está colocada en posición más baja, mientras



- 2

15 que en la segunda patente está colocada en posición elevada. La silka se utiliza acercándola a la mesa de comer. Esto no es práctico, pues el niño no está sentado cómodamente en relación con la mesa y fácilmente puede estropearla.

El objeto de este invento es proyectar un mueble del tipo indicado, en el que los inconvenientes mencionados sean totalmente subsanados.

20 Según esta invención, el mueble está provisto de una mesa para cada posición. Ambas mesas están colocadas substancialmente en un lado plano del mueble, con uno de los cantos situado lejos del extremo donde el asiento está colocado o puede colocarse. Situando este mueble
25 junto a la mesa de comer, el niño tiene su propia mesa durante las comidas y está al mismo tiempo en compañía de los mayores. La mesa está colocada en una posición cómoda para el niño; en ella solo habrá sitio para las cosas del niño y no ensuciará la mesa de comer.

30 Según el invento, las dos bandejas, o mesas, pueden estar situadas lejos del mismo extremo del mueble, y puede adaptarse un asiento, de manera ya conocida, para ser colocado en dos posiciones, estando en ambas el borde del asiento colocado lejos del extremo en cuestión.

35 De esta manera se obtiene una construcción simple y práctica.

El asiento de la silla puede, según la invención, girar alrededor de un eje en su borde delantero, mientras que el borde posterior está suspendido en un respaldo de material flexible, formando ambos lados del asiento



40 de la silla. Como un asiento es fácil y barato de pro-
ducir y el cambio de una posición a otra es fácil, la
construcción puede hacerse fácilmente, de tal manera
que no haya peligro de que se abran accidentalmente los
miembros o partes fijas de la silla, mientras ésta está
45 montada fijamente en el borde delantero del asiento, y
el borde superior del respaldo, quedando de esta forma
sujeta con seguridad.

El respaldo puede, según el invento, estar coloca-
do fuera del plano de la segunda bandeja en ambas posi-
50 ciones. Como puede verse en el dibujo, con este invento
se obtiene un respaldo cómodo para el niño.

En los dibujos adjuntos, se muestran varias reali-
zaciones de mobiliario infantil, según el invento:

La fig. 1 es una vista en perspectiva de una prime-
ra realización de una pieza del mobiliario infantil, vis-
55 ta oblicuamente desde el frente y colocada en su primera
posición.

Fig. 2.- La silla alta en la misma posición, vista
de lado.

Fig. 3.- La silla alta vista desde arriba.

60 Fig. 4.- La silla alta en la segunda posición vis-
ta de lado.

Fig. 5.- La silla alta en la posición de la fig. 4
vista de frente.

Fig. 6.- Un asiento para la silla alta.

65 Fig. 7.- Un respaldo para la silla alta.

Fig. 8.- Una bandeja para la silla alta, vista
desde abajo.



- 4

70 Fig. 9.- Sección por la línea IX-IX de la fig. 8
vista de tal modo que el lado más levantado de la bandeja
está vuelto hacia arriba.

Fig. 10.- Sección de una esquina agregada a la
silla alta.

Fig. 11.- Pié de la silla alta.

Fig. 12.- Vista de otra realización del asiento

75 Fig. 13.- Vista de una tercera realización del asiento

Fig. 14.- Vista de una cuarta realización del asiento.

Fig. 15.- Sección esquemática a través de una quinta
realización de la silla, y

80 Fig. 16.- Sección esquemática a través de una sexta
realización de la silla alta.

La realización de la silla alta indicada en las figs.
1- 10, tiene una estructura de tubo de acero, dos bandejas
y un asiento. La estructura en la posición de las figs.
1- 3, tiene dos lados casi verticales, 1 y 2; dos lados
85 horizontales, 3 y 4; dos oblicuos, 5 y 6, y uno horizontal
7, uniendo los extremos superiores de las longitudes 5 y 6.

A los extremos superiores de los lados 1 y 2, están
aplicadas dos lados oblicuos cortos, 8 y 9; a éstos, dos
horizontales 10 y 11; a éstos, dos verticales 12 y 13, y
90 a estos están unidos por medio de uno horizontal, 14.

Una bandeja o mesa, 15, está suspendida de los tu-
bos 10 y 11, y otra bandeja, 16, está suspendida igual-
mente de los tubos 12 y 13.

95 U na silla, 17 y un respaldo, 18, está colocada so-
bre los tubos oblicuos 5 y 6. El asiento 17, puede ser
substancialmente rígido, mientras que el respaldo, 18
puede ser flexible, y el asiento puede ser giratorio so-



100 sobre un eje, 19, y estar oscilantemente conectado con el respaldo 18m y en el eje 20, mientras que el respaldo puede ser giratorio alrededor de un eje 21.

De esta manera se consigue que el asiento pueda volverse a la posición de la fig. 4, estando el respaldo plegado durante este movimiento.

105 En la posición indicada en las figs. 1- 3, el asiento 16, está colocado relativamente bajo, y la bandeja, 15 está colocada a una altura proporcionada al niño que se sienta en la silla. En la posición de las figs. 4- 5, el asiento está colocado bastante alto, y la bandeja, 16, está preferentemente colocada a una altura que pueda proyectarse sobre el tablero de una mesa de comedor ordinaria.

110 Las bandejas 15 y 16, despuestas preferentemente separables, y cuando estas bandejas o tableros no estén en su sitio será posible reunir los armazones mientras los tubos 1 y 2 están un poco inclinados.

115 El asiento 16 puede estar construido como indica la fig. 6. En su borde delantero está colocado un tubo, en el cual hay un muelle y dos varillas con los extremos 22 y 23 proyectados al exterior, los cuales pueden ser presionados hacia dentro contra el muelle y se ajustan con agujeros en los tubos 5 y 6. En la parte de atrás el asiento tiene unas proyecciones 24 y 25, con agujeros. 120 El respaldo 17, puede igualmente estar hecho como indica la fig. 7. Puede consistir en dos capas de material flexible que están rebordeadas por el mismo material.

125 En el borde inferior está situado un tubo con un muelle y dos varillas con sus extremos, 26 y 27, proyectados para el exterior, a fin de penetrar en los agujeros de los salientes, 24 y 25. En el borde superior también



130 hay un tubo con un resorte y dos varillas en sus extremos,
28 y 29, proyectados al exterior para penetrar en los agu-
jeros de los tubos 5 y 6, justo debajo del tubo 7. El res-
paldo puede tener unas costuras transversales 30, para fa-
cilitar el plegado del mismo durante el cambio de asiento
de la posición de la figura 2 a la de la figura 4. Los
135 ejes, 19- 20 y 21, están formados por los extremos de las
varillas 22, 23, 26, 27, 28 y 29. El asiento 16 deberá
ser construido con una superficie de asiento en ambos la-
dos.

En un extremo el tablero tiene, como se ve en la
140 fig. 8, unas proyecciones, 31 y 32, que forman los brazos
del asiento en la posición de las figs. 1- 3. El tablero
16, tiene las mismas proyecciones en la posición de las
figs. 4 y 5. En su parte delantera, el tablero 15, tiene
unas medias cañas laterales, 33 y 34, para enganchar de-
145 bajo de los tubos 10 y 11, y a poca distancia de éstas
hay otras laterales, 15 y 16, adaptadas para enganchar en-
cima de los tubos 10 y 11. En la parte posterior el table-
ro tiene dos enganches laterales, 37 y 38 que se corres-
ponden con las 35 y 36. Al montar el tablero las guarni-
150 ciones 33 y 34 quedan colocadas entre los tubos 10 y 11,
donde, después de ser girado el tablero de forma que se
juntan con las guarniciones 35- 38 contra los tubos 10 y
11.

El tablero, le puede construirse de la misma manera.
155 Las extensiones 31 y 32 y las correspondientes del
tablero 16 pueden estar unidas por un remache curvo, 39,
como se indica en la fig. 10. Estos remaches pueden estar



160 sujetos en uno de los tableros y tener unos ganchos que se correspondan con otros en el otro tablero, de forma que la unión y separación son fáciles de llevar a cabo.

Las guarniciones pueden sujetarse entre los tubos oblicuos 5 y 6, y los horizontales 10 y 11, de forma que la estructura quede rígida.

165 En los tubos oblicuos pueden situarse unas grapas 40 y 41, sujetas a los extremos de una varilla, 42, que sirve de pié al niño en las dos posiciones de la silla. En lugar de una barra, puede utilizarse una plancha, 43, que puede ser giratorio para las dos posiciones.

170 En la fig. 12 se indica otra realización de un asiento, a saber, una silla rígida con un asiento, 44, y un respaldo 45. Ambos, asiento y respaldo, tienen unos ganchos, 46 y 47 respectivamente, con los que la silla puede engancharse firmemente en las barras transversales entre los tubos oblicuos, 5 y 6. El asiento puede elevarse
175 y colocarse en la posición opuesta correspondiente a la otra posición de la silla, como se indica en las figs. 4 y 5.

180 En la realización indicada en la fig. 13 se utiliza un asiento construido también rígidamente, consistente en un asiento, 48, y un respaldo, 49, Este asiento es giratorio y está colocado sobre los tubos 5 y 6, con un eje 50, que permite girar a la posición indicada en el dibujo con la línea de puntos.

185 En la realización indicada en la fig. 14 se utiliza un asiento 51, giratorio, colocado sobre los tubos 5 y 6, con un eje, 52, y en la parte posterior del asiento



- 8 -

hay dos bisagras, 53 y 54, para los dos respaldos, 55 y 56. De esta forma puede fácilmente llevarse a cabo el cambio de una posición de la silla a la otra.

190 En la realización de la fig. 15, la silla consiste en tres elementos o planchas, 57, 58 y 59. En la posición del dibujo la plancha 57 forma el asiento, mientras la 58 forma el respaldo. Al girar la silla a la posición correspondiente a la fig. 4 y 5, la plancha 58 sirva de
195 asiento y la 59 de respaldo. El armazón de tubo de acero tendrá en este acoplamiento una forma distinta a la indicada en las figs. 1-5.

 En la realización indicada en la fig. 16, la silla está colocada en un extremo del armazón y se compone de un
200 asiento 60, y un respaldo 61. En el extremo opuesto está colocado un asiento, 62, que se utiliza cuando la silla está en la posición indicada en las figs. 4 y 5, y una parte del tablero 15 sirve de respaldo.

 En la realización indicada en las figs. 15 y 16 no
205 se lleva a cabo ninguna alteración del asiento o de los asientos al cambiar de posición la silla.

 Los dibujos y explicaciones de las realizaciones deben considerarse únicamente como ejemplos de los diferentes variaciones concebibles dentro del campo del inven-
210 to. El diseño del mueble puede fácilmente convertirse en cama de niño. Se ha propuesto construir el armazón de una sola pieza, estando los extremos unidos al tubo 14, pero, naturalmente, no hay nada que impida colocar las conexiones en cualquier lugar, o hacer el armazón de dos,
215 o quizás más piezas tubulares. Este mueble también puede



construirse con otros fines que los meramente infantiles, por ejemplo, como muebles de jardín o mueble escolar.

220 Como asiento para las realizaciones de las figs. 1-5, puede emplearse un almohadón con "foam laminated" en el interior, en el centro interior del cual está colocado un disco giratorio. Este asiento puede utilizarse en lugar del indicado en las figs. 6 y 7, y puede estar suspendido y colocado de la misma manera. Sobre los tubos oblicuos 5 y 6 pueden sujetarse los extremos de un cinturón de seguridad. Si el cinturón resbala hacia arriba o hacia abajo, se tensará más y no habrá además ningún peligro de que el niño se caiga.

230 Descrito suficientemente la manera de llevar a cabo el invento, se hace constar que puede realizarse de cualquier material y es susceptible de modificaciones de detalle que no alteren su principio fundacional, reivindicándose con arreglo a las siguientes,

N O T A S

235 la.- "Perfeccionamientos en sillas altas, de mobiliario infantil", caracterizado por constar de un armazón tubular que puede utilizarse en dos posiciones, siendo un mueble único, que puede colocarse en dos posiciones diferentes. Las dos posiciones guardan entre sí una diferencia de 90°, y soporta un asiento en un extremo del armazón en cada posición, teniendo un tablero correspondiente en cada una de las posiciones, estando ambos tableros colocados substancialmente en un lado plano del armazón, con uno de los cantos situado lejos del extremo donde el asiento está colocado, o puede colocarse.



245 2a.- "Perfeccionamientos en sillas altas, de mobiliario infantil" , como se reivindica en la nota anterior, caracterizado esencialmente porque los dos tableros están situados lejos respecto a uno y mismo extremo del armazón, y un asiento que de una manera ya conocida se adapta para ser colocado en dos posiciones, en las cuales el boede delantero del asiento está colocado lejos del extremo referido.

255 3a.- "Perfeccionamientos en sillas altas, de mobiliario infantil", segun la reivindicación anterior, caracterizado esencialmente porque el asiento de la silla es giratorio respecto a un eje en su borde delantero, mientras el borde posterior está suspendido en un respaldo de material flexible, formando ambas partes del asiento, una silla.

260 4a.- "Perfeccionamientos en sillas altas, de mobiliario infantil, como se reivindica en las notas anteriores, caracterizado esencialmente por estar fijo en el armazón por la parte superior y lateral, dos tableros que hacen de mesa y una silla fija en forma de ele doble, colocada en la parte superior, de forma de servir a ambas mesas, segun colocación de la silla.

270 5a.- "Perfeccionamientos en sillas altas, de mobiliario infantil", como se reivindica en las notas anteriores, caracterizado esencialmente por constar de unos tableros colocados fijamente en la posición superior y lateral, que hacen de mesa, llevando la superior un tablero perpendicular colocado por la parte inferior que hace de silla para la colocación alta, y estando previsto un

dispositivo en ele que colocado lateralmente al tablero, hace de silla y respaldo en la posición baja.

275

6a.- "Perfeccionamientos en sillas altas, de mobiliario infantil", según las reivindicaciones anteriores, caracterizado esencialmente porque en ambas posiciones el respaldo está colocado fuera del plano del segundo tablero.

7a.- "Perfeccionamientos en sillas altas, de mobiliario infantil".

Tal y como se describe en la presente Memoria, reivindica en las anteriores Notas, y queda representado en los diseños adjuntos.

Esta Memoria consta de once hojas foliadas y mecanografiadas por una sola cara, y de tres hojas de dibujos.

Madrid, 13 de Enero de 1965



LACRUZ
P. P.

308068

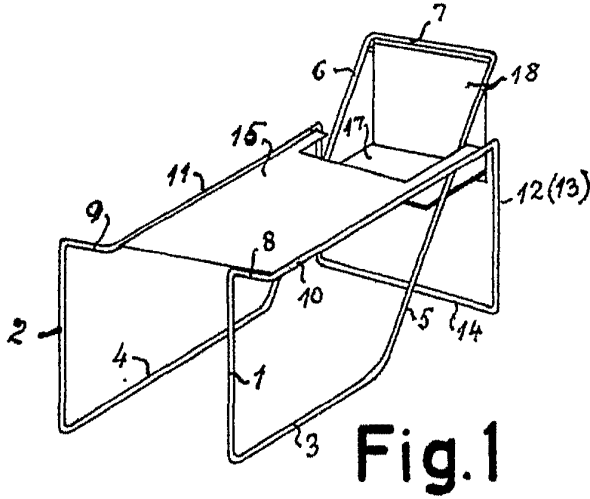

Fig. 1

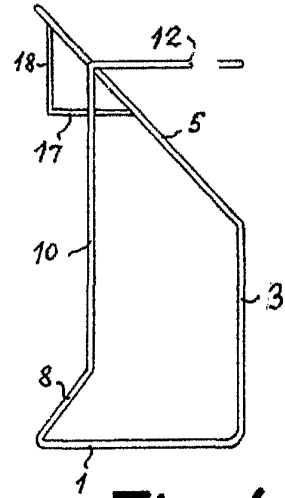

Fig. 4

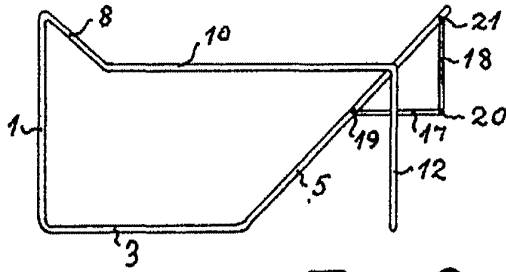

Fig. 2

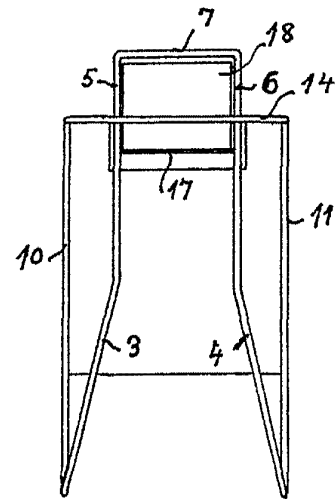

Fig. 5

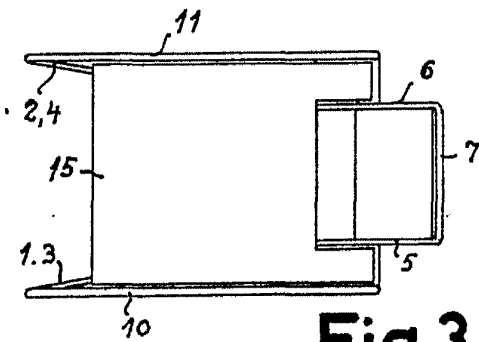

Fig. 3

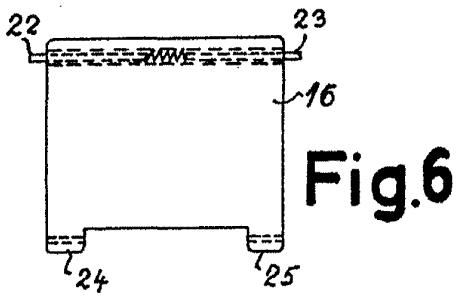

Fig. 6

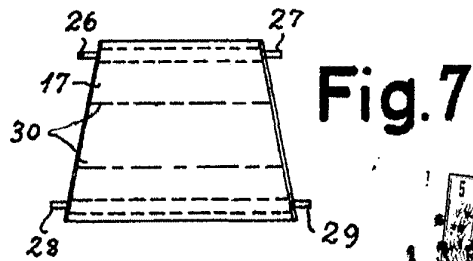

Fig. 7



LACRUZ
P. P.

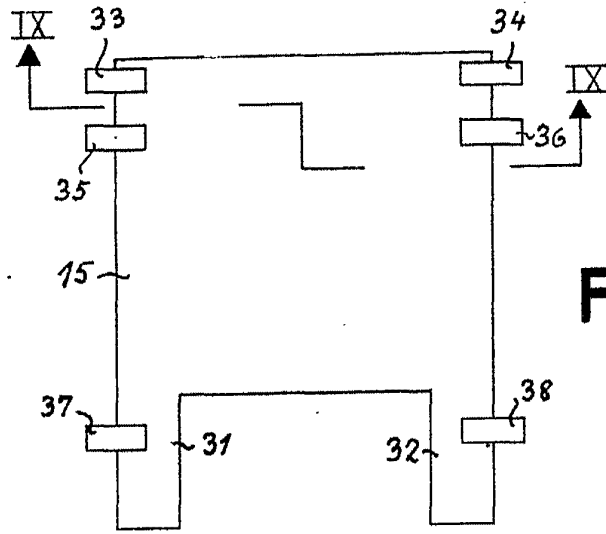

Fig. 8

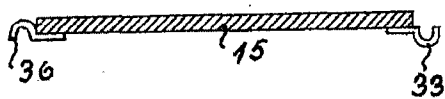

Fig. 9

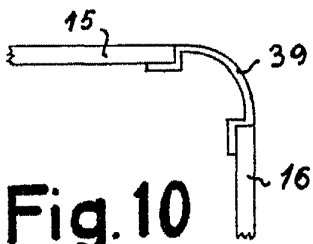

Fig. 10

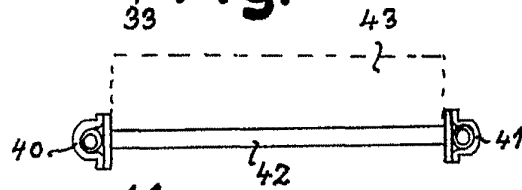

Fig. 11

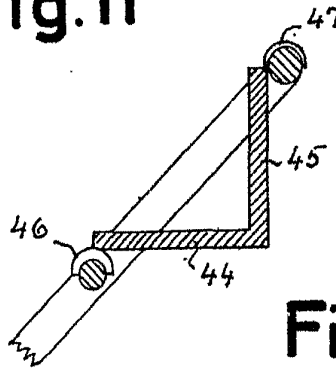

Fig. 12

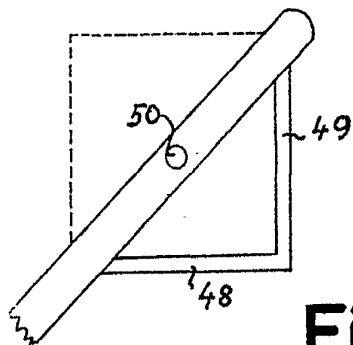

Fig. 13



LACRUZ
P.P.

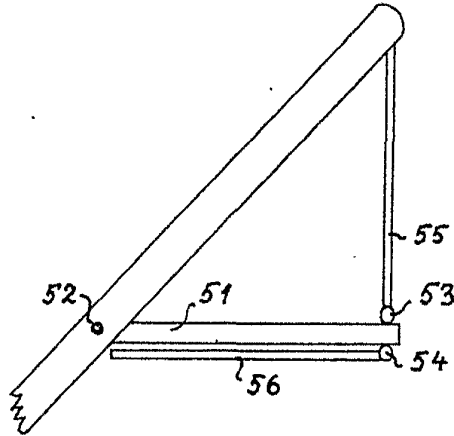

Fig. 14

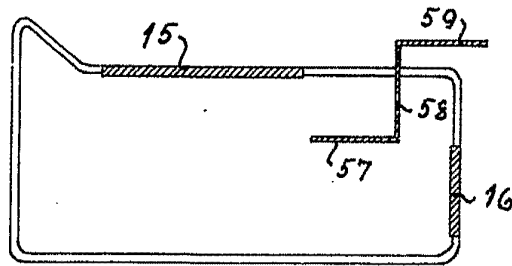

Fig. 15

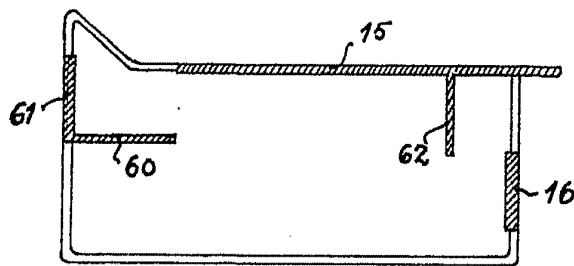

Fig. 16



LACRUZ
P.F.

[Handwritten signature]