



507811

PATENTE DE INVENCION

por 20 años

por "Un procedimiento de fabricación de un tablero compuesto con tejido incorporado" - - - - -  
a favor de Don Alberto RUA PETIT y Don Antonio CAMPO USON, de nacionalidad española, domiciliados en BARCELONA, Paseo del Triunfo, nº 77-79.

- - - - -

MEMORIA DESCRIPTIVA

La presente memoria descriptiva se refiere a una patente de invención que tiene por objeto un procedimiento de fabricación de un tablero compuesto con tejido incorporado.

5 Está esencialmente caracterizado el procedimiento de fabricación de que se trata por el hecho de que se constituye un tablero por el acoplamiento en extensión de un tejido a una lámina rígida, a la que se une sólidamente (mediante cola de dispersión, o sea compuesta de emulsiones de resina sintética, o bien colas a base de caucho natural, o sintético, o cloro-  
10 caucho, auxiliadas por endurecedores) y aplicación sobre dicho tejido de una capa de resina sintética transparente, por ejemplo resina poliéster, formando en conjunto un todo inte-



gral.

Escogiendo el material tejido que ha de constituir la parte central del tablero compuesto a fabricar se extiende sobre el material laminar cuya superficie se ha cubierto  
5 previamente de un adhesivo apropiado dejando que se realice una sólida unión entre ambos materiales luego se trata el tejido ya adherido con un producto destinado a mantener en el mismo las características de color, que posee, invariables, pulverizando tal producto sobre el tejido, y finalmente se cubre el tejido con una resina sintética transparente  
10 en estado líquido, por pulverización o por otro método cualquiera, hasta formar una capa superficial que una vez solidificada tenga un espesor conveniente, y se deja secar el tablero compuesto así constituido el tiempo necesario que permita un perfecto pulido de esta capa superficial.  
15

La lámina rígida puede ser de madera, de aglomerado de corcho o madera, de contraplacado, o bien de metal, entre otras, el tejido puede ser de cualquier fibra o material tejible apropiado al caso, así como ser liso y de un solo color o bien presentar dibujos y relieves y varios colores, y  
20 la resina sintética transparente puede ser mate o brillante.

En el dibujo adjunto se representa, según una vista en perspectiva, un tablero compuesto obtenido según el procedimiento de fabricación de la invención, mostrándolo desprovisto de una porción de las capas superior y central para  
25 apreciar así su constitución.

En el dibujo se ve claramente como el tablero compuesto ha sido según la invención constituido por la unión sólida sobre la superficie de una lámina rígida 1 de un tejido 2 y

307811



- 3 -

la aplicación de una capa superficial 3 de resina sintética transparente, de manera que el tejido 2 puede verse perfectamente a través de tal capa superficial 3.

5 Aunque, como se ha dicho, puede emplearse cualquier clase de tejido se prefiere emplear el tejido de rafia, así como lámina rígida la madera.

10 Finalmente ha de hacerse notar que no varía la esencialidad de la invención el hecho de que el tejido incorporado lo esté presentando arrugas, o el que en un tablero compuesto vayan incorporados a la vez dos o más tejidos distintos.

#### N O T A

15 Por la patente de invención a que se refiere la presente memoria descriptiva se REIVINDICA la propiedad y la explotación exclusiva de:

20 1.- Un procedimiento de fabricación de un tablero compuesto con tejido incorporado, esencialmente caracterizado por el hecho de que se constituye acoplando en extensión un tejido sobre la superficie de un material laminar, previamente cubierta de un adhesivo apropiado, dejando que se realice una sólida unión entre ambos materiales, se trata luego el tejido ya adherido con un producto destinado a mantener sus colores inalterables, y finalmente se cubre con una capa de resina sintética, la cual una vez seca y totalmente  
25 solidificada es pulida.

2.- Un procedimiento de fabricación de un tablero compuesto con tejido incorporado".

307811



- 4 -

Consta la presente memoria descriptiva de cuatro hojas foliadas, escritas por una sola cara.

Barcelona, 23 de Diciembre de 1964.

P. p. de Don Alberto RUA PETIT y Don Antonio CAMPO USON,

307311

D. ALBERTO RUA PETIT Y D. ANTONIO CAMPO USON

HOJA UNICA



3.103.111

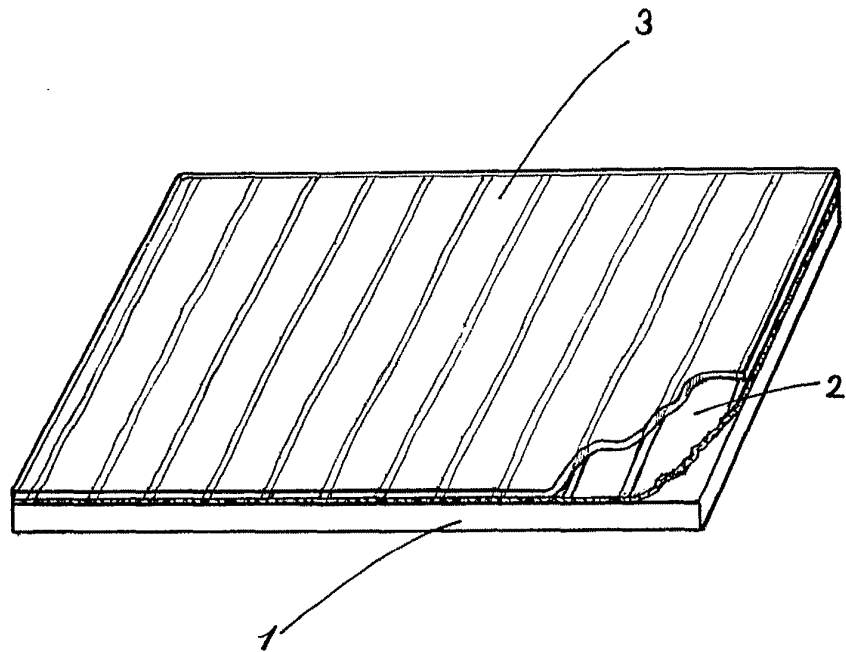

*CP*