

307476

P - 28.061

23 DIC 1962



JL/AK - SACEM.

3214-64 "D 566-

Bouchon étanche".

MEMORIA DESCRIPTIVA

para solicitar

P A T E N T E D E I N V E N C I O N

en

E S P A Ñ A

por VEINTE años

a nombre de SOCIETE D'APPAREILS DE CONTROLE ET D'EQUIPEMENT
DES MOTEURS S.A.C.E.M., sociedad de responsabilidad limita-
da francesa, establecida en 190, Avenue de Neuilly, Neuilly,
(Sena), Francia, por:

"DISPOSITIVO DE ALIMENTACION DE UN MOTOR ANIMADO POR LA -
EXPLOSION DE UNA MEZCLA DE AIRE Y DE CARBURANTE".

El invento se refiere a los dispositivos de alimenta-
ción de los motores animados por la explosión de una mezcla de
aire y de carburante (gasolina u otros) y que incluyen un car-
burador de exceso o rebose para formar dicha mezcla, carbura-
dor unido al depósito de carburante no sólo por una canali-
5 zación de alimentación de carburante, sino también por una ca-
nalización de retorno del exceso y concierne más especialmente
por que es en su caso en que su aplicación parece tener que -
ofrecer más interés), pero no exclusivamente, entre estos disposi

10

307476



tivos, a aquellos destinados a la alimentación de los motores de dos tiempos montados en las bicicletas.

5 Tiene por objeto sobre todo hacer estos dispositivos tales que respondan mejor que hasta ahora a las diversas necesidades de la práctica, especialmente por que los agujeros de entrada de aire habitualmente perforados en la pared superior de sus depósitos o en los tapones de estos depósitos pueden ser suprimidos, lo que mejora sensiblemente la limpieza de las superficies exteriores de estos tapones y/o depósitos y de sus alrededores inmediatos.

10 Consiste principalmente en dar a la canalización de retorno que une el carburador de exceso al depósito de carburante, en los dispositivos de la clase en cuestión, una sección interior suficiente para que esta canalización asegure, además del retorno del exceso de carburante a dicho depósito, la comunicación con el aire de este depósito, y en unir dicha canalización con dicho depósito en un punto alto de este último.

15 Comprende, dejando aparte esta disposición principal, otras ciertas disposiciones que se utilizan de preferencia al mismo tiempo y de las que se tratará más explícitamente después.

20 Persigue más particularmente un cierto modo de aplicación (aquél para el cual se aplica a los velomotores), así como ciertos modos de realización de dichas disposiciones; y persigue más particularmente todavía, y ésto a título de productos industriales nuevos, los dispositivos de la clase en cuestión que suponen aplicación de estas mismas disposiciones, así como los elementos especiales (tales como depó -

30

307476



sitos, tapones y tuberías) apropiados para su establecimiento y los conjuntos, tales como los velomotores, equipados con tales dispositivos.

5 Y podrá ser de todos modos bien comprendido con ayuda del complemento de descripción que sigue, así como del dibujo anejo, cuyos complementos y dibujo están dados, naturalmente, sobre todo a título de indicación.

10 La figura única de este dibujo muestra muy esquemáticamente un dispositivo de alimentación de motor de explosión establecido conforme al invento.

15 Según el invento y más especialmente según aquél de sus modos de aplicación, así como según aquellos modos de realización de sus diversas partes, a los cuales parece que hay que atribuir la preferencia, pues se proponen alimentar de carburante un carburador de exceso o rebose de motor de explosión, se procede como sigue o de una manera análoga.

20 Antes de entrar en la esencia del objeto, conviene recordar que los depósitos de carburante de los motores de explosión tienen su pared superior, o con mucha frecuencia su tapón, perforado por un pequeño agujero de entrada de aire que permite igualar a la presión atmosférica exterior la que reina en el depósito: en ausencia de tal agujero, las depresiones o sobre presiones que serían inevitablemente creadas en el depósito harían irregular la circulación del carburante hacia el carburador, por ejemplo impidiendo totalmente ésta o, por el contrario, acelerándola.

25 Este pequeño agujero es atravesado fácilmente por los vapores del carburante y, en el caso de los motores de dos tiempos en que este carburante contiene aceite, las gotas de este aceite que se condensan a la salida de dicho pe-

307476



23

queño agujero y se extienden luego por las superficies contiguas a la embocadura de este agujero, hacen estas superficies grasientas y pegajosas de manera que el polvo tiende a acumularse sobre estas superficies y es muy difícil mantenerlas limpias.

5

Se recuerda igualmente que, en los carburadores con "exceso o rebose" la constancia del nivel del carburante líquido se consigue, no con ayuda de un flotador, sino por desbordamiento continuo de un exceso de este carburante por encima de un vertedero fijo dispuesto al aire libre a una distancia vertical bien determinada de un surtidor de difusión. Dicho exceso es devuelto al depósito por una canalización de retorno, siendo generada la circulación continua del carburante en circuito cerrado del depósito al depósito por una bomba apropiada.

10

15

Hasta ahora, la sección interior de dicha canalización de retorno estaba prevista precisamente suficiente para que esta última cumpliera su misión, es decir, enviara el exceso de carburante al depósito: es así como, en las construcciones conocidas que tienen un carburador de exceso, el motor deja de girar si se obtura el pequeño agujero de entrada de aire del depósito.

20

Para poder suprimir este pequeño agujero, sin alterar en nada el funcionamiento del motor, conforme al invento, se aumenta dicha sección de canalización de tal manera que esta última asegure a la vez el retorno del exceso de carburante al depósito y la comunicación con el aire libre de éste.

25

Esta sección aumentada es, por ejemplo, un círculo de diámetro por lo menos igual a 7 mm, para un caudal de exceso de 2 a 6 l/h.

30

Además, se localiza la conexión de dicha canalización



con el depósito en un punto alto de este último de manera -
que la comunicación con el aire libre de éste pueda estar -
asegurada cualquiera que sea su estado de llenado.

Se ha esquematizado tal modo de realización en la -
5 figura única del dibujo, la cual hace aparecer el depósito 1
del carburante 2 con su tapón estanco 3, el carburador 4 de -
exceso o rebose con vertedero fijo 5 y surtidor 6, la bomba -
7 de circulación del carburante y la tubería 8 de retorno del
exceso y de comunicación con el aire libre, tubería constituí-
10 da, por ejemplo, de una materia plástica transparente y unida
a la parte superior 1_1 del depósito 1.

Para evitar cualesquiera riesgos de contaminación -
del carburante por las impurezas exteriores, la comunicación
con el aire libre del vertedero 5 se hace habitualmente a tra-
15 vés de obstáculos, por ejemplo a través de un orificio estre -
cho 9 perforado en el fondo de un casquillo 10 invertido y cu-
bierto a una pequeña distancia por un capuchón 11. De ésto -
resulta que el aire introducido en el depósito 1 por la cana -
lización 8 no corre el riesgo de ser contaminado.

20 Como consecuencia de ésto, y cualquiera que sea el
modo de realización adoptado, se obtiene finalmente un dispo -
sitivo de alimentación de motor de explosión cuya constitución,
funcionamiento y ventajas (especialmente la posibilidad de su -
primir el agujero de entrada de aire de la pared superior del
25 depósito o de su tapón y conservar así muy limpias las super -
ficies exteriores de estos órganos y sus alrededores, permane -
ciendo éstos totalmente aislados del contenido del depósito) -
resultan suficientemente de lo que precede.

30 Como es evidente y como resulta ya por lo demás de

3 0 7 4 7 6



10
5
15
20
25
30

lo que precede, el invento no se limita en absoluto a aquél de sus modos de aplicación, así como tampoco a aquellos modos de realización de sus diversas partes que han sido más particularmente considerados; abarca, por el contrario, todas las variantes, especialmente aquellas en que el motor equipado con un carburador de exceso o rebose y alimentado de la manera indicada estuviera destinado a un uso distinto de la propulsión de una bicicleta, por ejemplo a la de otro vehículo o al arrastre de una máquina giratoria eléctrica.

10

Esta Solicitud, que corresponde a la presentada en Francia el 24 de Diciembre de 1.963, bajo el número 958.440, se acoge a los beneficios del artículo 51 del vigente Estatuto sobre Propiedad Industrial.

15

N O T A

15
20

Los puntos de invención propia y nueva que se presentan para que sean objeto de esta Solicitud de Patente de Invención en España, por VEINTE años, son los siguientes:

25
30

1.- Dispositivo de alimentación de un motor animado por la explosión de una mezcla de aire y de carburante, que incluye un carburador de exceso o rebose para formar dicha mezcla, carburador unido al depósito de carburante no solo por una canalización de alimentación con este carburante, sino también por una canalización de retorno del exceso o rebose, caracterizado por que la sección inferior de la canalización de retorno que une el carburador de exceso o rebose con el depósito de carburante es suficiente para que esta canalización

307476



asegure, además del retorno del exceso o rebose de carburante a dicho depósito, la comunicación con el aire de este depósito, y por que dicha canalización está unida a dicho depósito - en un punto alto de este último.

5

2.- Dispositivo de alimentación según la reivindicación 1, caracterizado por que la sección interior de la canalización de retorno es un círculo de diámetro por lo menos - igual a 7 mm. para un caudal de exceso o rebose comprendido - entre 2 y 6 l/h.

10

3.- Dispositivo de alimentación de un motor animado - por la explosión de una mezcla de aire y de carburante.

Tal y como se ha descrito en la Memoria que antecede, representado en dibujo que se acompaña, y con los fines que se han especificado.

15

Esta Memoria consta de siete hojas escritas a - máquina por una sola de sus caras.

Madrid,

23 DIC. 1964

P.A.

Alberto de Elzabur
Por Fideles

MM.- M. Am

ESCALA VARIABLE

307476 23 DIC

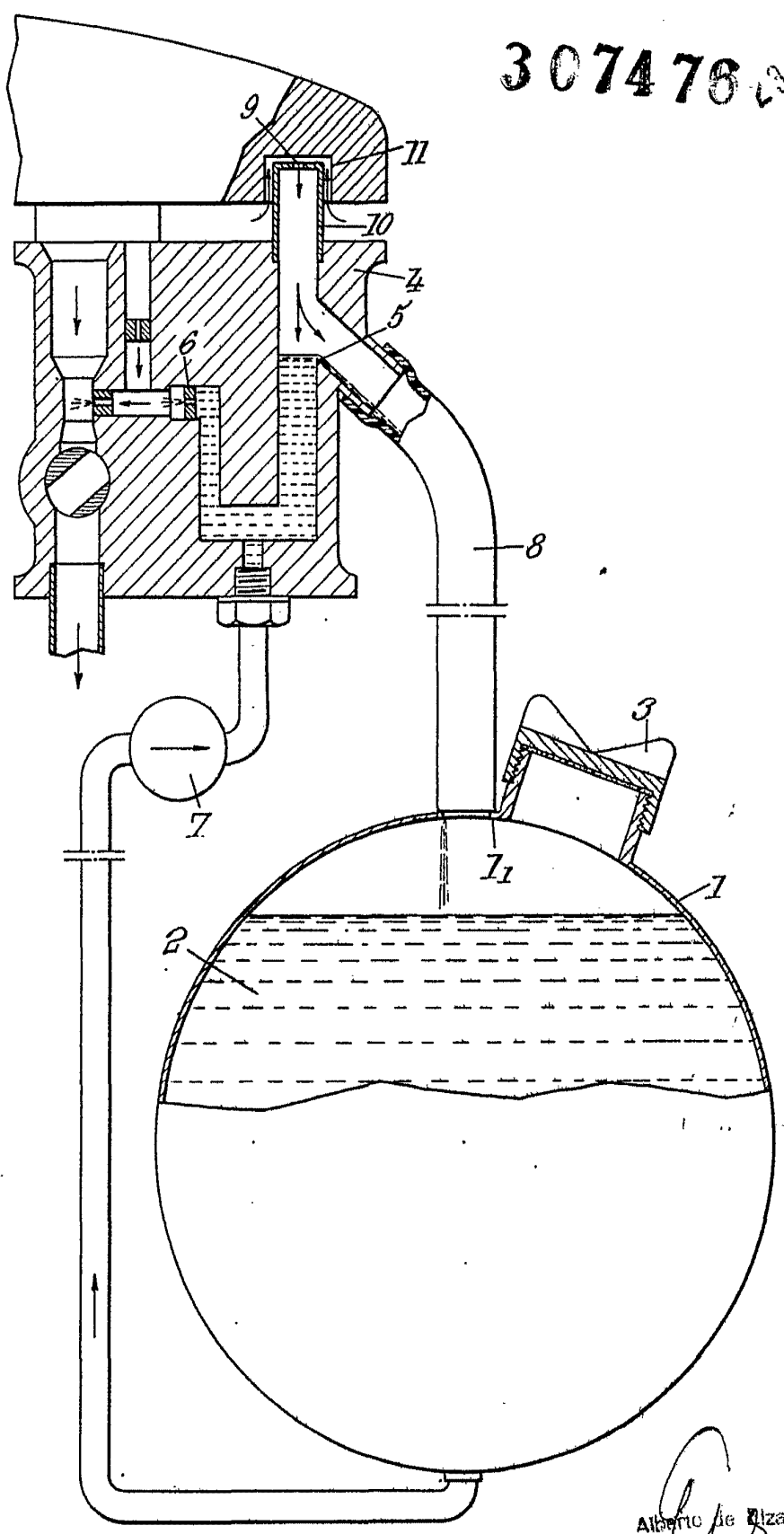

Alberto de Rizzo
Per Boffa