



30745 9

MEMORIA DESCRIPTIVA

que se acompaña a la solicitud de una

..... PATENTE DE INTRODUCCION

por DIEZ años en España, por "PERFECCIONAMIENTOS INTRODUCIDOS EN ENTRAMADOS PARA SUSTENTAR MERCANCIAS

EN UNA CAMARA DE AIRE ACONDICIONADO".

.....

a favor de

..... STAL-LAVAL TURBIN AB.

domiciliado en Finspong, Suecia.



5

10

15

20

25

30

Se conoce ya cómo colocar las mercancías en la bodega de un buque, vagón para mercancías o en un almacén sobre un entramado - que se apoya sobre el piso de la bodega o similar el cual es de una estructura de forma adecuada para permitir pasar una corriente de -
aire de acondicionamiento de la parte baja del entramado hacia arriba a través de sus espacios y después pasar rápidamente alrededor de las mercancías almacenadas sobre el entramado. El citado entramado - comprende corrientemente una serie de listones de madera paralelos que se apoyan directamente sobre el piso separados a una distancia comparativamente grande y unas tablas colocadas sobre los citados listones de madera en una dirección en ángulos rectos a ellos. Con el fin de - que el aire de acondicionamiento se distribuya substancialmente de - una manera uniforme sobre toda la superficie del entramado sus tablas por lo general están separadas a una distancia muy pequeña. De este - modo, puede ocurrir fácilmente que las tablas hinchen hasta tal punto que los espacios entre ellas se hagan demasiado estrechos o se enco- - jan hasta tal punto que los citados espacios se hagan demasiado an- - ohos para asegurar la distribución uniforme deseada. No se pueden evi- - tar los citados inconvenientes mediante la provisión de orificios, - por ejemplo taladros, en las tablas como los que se hacen en cielos - rasos o paredes para fines de acondicionamiento de aire. Se debe ésto al hecho de que las mercancías que se van a almacenar sobre ^{el} entramado, las cuales por lo general están envasadas en cajas o cajones, podrían tapar los orificios.

El objeto del presente invento es proveer un entramado - que pueda asegurar la circulación y distribución bastante uniforme - del aire de acondicionamiento sobre toda la extensión del entramado - sin obstáculo por las mercancías almacenadas sobre el mismo.

El entramado comprende una serie de listones de madera pa-
raalelos para apoyarse directamente sobre el piso que están separados a

307459_{22 D}



- 3 -

5 distancias más bien grandes, tablas transversales sujetadas a los -
bordes superiores de los citados listones de madera separadas a dis-
tancias relativamente pequeñas, y piezas sujetadas a las superficies
inferiores de las tablas de forma que tapan parcialmente los espacios
entre las tablas individuales, con lo cual transforman los citados es-
pacios en ranuras o canales mientras que dejan pasos separados que -
unen las citadas ranuras o canales con los espacios entre los listo-
nes de madera en la parte inferior.

10 Como resultado de ello, el aire de acondicionamiento in-
troducido en los espacios entre los listones de madera del entramado
se permite siempre que pase a través de los citados pasos hacia arri-
ba a las ranuras o canales formados por los espacios entre las tablas
independientemente de las mercancías almacenadas sobre las tablas que
tapan los espacios de la parte alta en una extensión mayor o menor.

15 Se ilustra en el dibujo anexo una realización del invento
que muestra una vista en perspectiva de una unidad de entramado según
el invento.

20 En el dibujo el número 1 indica una serie de listones de
madera paralelos los cuales están adaptados para apoyarse directamen-
te sobre el piso de una cámara o espacio de acondicionamiento de aire.
Sujetadas a los bordes superiores de los citados listones de madera, -
que están situados separadamente a distancias más bien grandes, hay -
una serie de tablas que se extienden transversalmente 2 situadas sepa-
radamente a distancias relativamente pequeñas. Sujetados a la superfi-
cie inferior de las citadas tablas 2 hay unos tableros 4 que se extien-
den paralelos con los listones de madera sobre toda su longitud de for-
ma que atraviesan los espacios 3 entre las tablas 2 y forman los fon-
dos para ellas, transformando por lo tanto los citados espacios en ra-
nuras o canales. Puesto que las piezas 4 son menos anchas que la dis-
tancia entre cada dos listones de madera contiguos 1 y están colocadas
30

307459

- 4 -

22 DIC



simétricamente con respecto a ellos, se habrá dejado pasos en los bordes opuestos de las piezas 4 que unen los espacios entre los listones de madera 1 con las ranuras o canales formados por los espacios 3.

5 Se verá de este modo que el aire de acondicionamiento introducido en los espacios entre los listones de madera 1 puede pasar a través de los citados pasos 5 hacia arriba a los espacios 3, estén o no los citados espacios más o menos tapados por las mercancías almacenadas sobre las tablas. De todos modos el aire puede pasar a lo largo de las ranuras o canales formados por los espacios 3 hasta que
10 obtiene una oportunidad para subir entre las piezas separadas de las mercancías.

Las piezas 4 pueden comprender tableros o paneles delgados de madera, de chapa metálica u otro material apropiado.

15 En resumen, la Patente de Introducción que se solicita, - recaerá sobre las siguientes:

- REIVINDICACIONES -

1. Perfeccionamientos introducidos en entramados para sustentar mercancías en una cámara de aire acondicionado, como por ejemplo en la bodega de un buque, en un vagón para mercancías, etc., mientras que permite al mismo tiempo que el aire de acondicionamiento pase de abajo a arriba a través del entramado y las mercancías almacenadas sobre él, caracterizados por el hecho de que el citado entramado comprende una serie de listones de madera paralelos para apoyarse directamente sobre el piso de la cámara los cuales están separados a una
20 distancia relativamente grande, unas tablas transversales sujetadas a las superficies superiores de los citados listones de madera separadas a distancias relativamente pequeñas y piezas sujetas a la superficie inferior de las citadas tablas de forma adecuada para tapar parcialmente
25 los espacios entre las tablas individuales para dejar pasos separados

30

30745922 D



- 5 -

dos que unen los espacios entre los listones de madera con los espacios entre las tablas.

5 2. Perfeccionamientos introducidos en entramados según la reivindicación 1 caracterizados porque las piezas sujetas a la superficie inferior de las tablas para formar los fondos parciales para los espacios intermedios comprenden unos tableros que se extienden paralelos con los listones de madera, es decir, transversalmente de las tablas.

10 3. Se reivindica por último como objeto sobre el que ha de recaer la Patente de Introducción que se solicita: "PERFECCIONAMIENTOS INTRODUCIDOS EN ENTRAMADOS PARA SUSTENTAR MERCANCIAS EN UNA CAMARA DE AIRE ACONDICIONADO".

15 Todo conforme queda descrito y reivindicado en la presente Memoria descriptiva que consta de cinco páginas mecanografiadas y dibujos adjuntos.

Madrid, 22 de Diciembre 1.964

ALFONSO UNGRIA
P.P.

Alfonso Ungria

20

25

30

307459

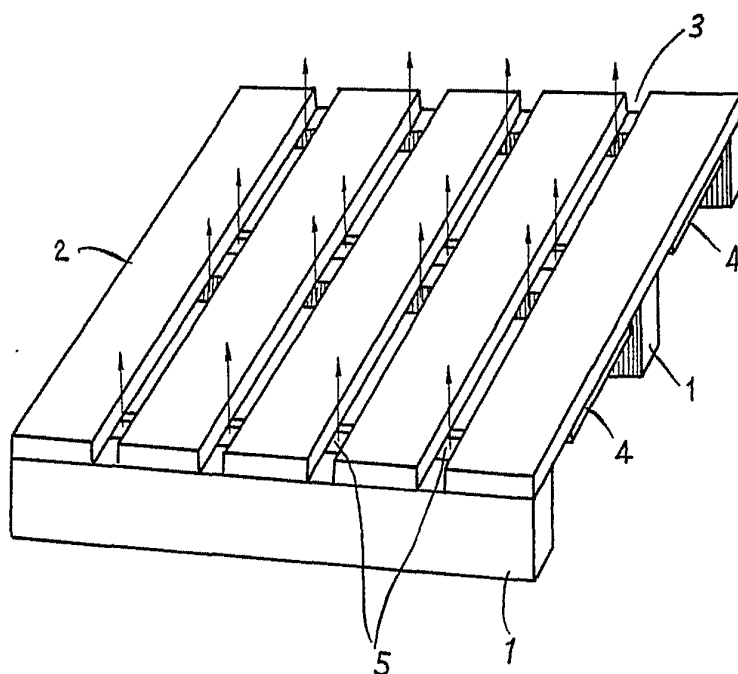

ESCALA VARIABLE

Madrid, 22 de diciembre de 1964

ALFONSO UNGRIA

P.P.