

307321



PATENTE DE INVENCION

=====
Your file: 3569-A
=====

Memoria Descriptiva

sobre:

"PERFECCIONAMIENTOS EN FRENOS DE TAMBOR"

307321

Solicitante:

THE BENDIX CORPORATION, entidad norteamericana,
residente en: Fisher Building, Detroit, Michigan,
Estados Unidos de América.

Este invento se refiere a una conexión
entre una tornapunta y una zapata de freno.

Corrientemente, a un par de extremos ad-
yacentes de zapatas de freno, interconectadas por
5. una tornapunta, se acopla un muelle para mantener

307321

- 2 -



dichos extremos de zapatas en ajuste con la tornapunta, o bien ésta se enclavija a los extremos de las zapatas de freno. Consiguientemente, constituye un objeto de este invento el proporcionar una relación de intertrabazón entre la tornapunta y las zapatas de freno, por medio de la cual pueden eliminarse el muelle o las clavijas.

5. Otros objetos y características de este invento aparecerán más claramente a continuación mediante el estudio de la descripción siguiente, con referencia a los dibujos adjuntos, en los que:

10. La figura 1, es una vista de frente de un conjunto de freno que representa una de las construcciones de este invento.

15. La figura 2, es una vista parcial a mayor escala del conjunto de freno de la figura 1, al que representa con más detalle.

20. La figura 3, es una vista parcial de un conjunto de freno y representa una construcción modificada del invento de la figura 1.

25. Con referencia a las figuras 1 y 2, el freno con el que se halla relacionado el dispositivo a que este invento se refiere, comprende una placa de soporte 10 montada en una parte adecuada del vehículo tal como, por ejemplo, la brida o pestaña del eje, que no se representa. En la placa de soporte está situado un pasador o clavija de sujeción 12 dotado de un elemento de guía 14 prolongado paralelamente a la placa de soporte, para el ajuste de
30. deslizamiento con los extremos de las almas 16 y 18

307321 - 3 -



- de las zapatas de freno 20 y 22, para retener los extremos adyacentes de las mismas en una posición lateralmente fija con respecto a la placa de soporte 10. Los extremos 16 y 18 de las zapatas se
5. mantienen separados por un motor de fluido 24 sujeto a la placa de soporte, por cualquier medio de fijación apropiado. El motor de fluido comprende un par de pistones de accionamiento opuesto, no representados, funcionalmente conectados a los extremos
10. 16 y 18 de las zapatas a través de enlaces 28 transmisores de fuerza. El accionamiento de los pistones, aplica una fuerza a cada uno de los enlaces, que tiende a desplazar las zapatas hacia un tambor rotativo 30 que puede sujetarse a una rueda, no representada. Un muelle 32 de zapata a zapata, está conectado por cada uno de sus extremos a una de las
15. zapatas para impulsar éstas en contacto con el perno de fijación, cuando el motor de fluido no está sometido a presión.
20. Los extremos 34 y 36 de las zapatas, dispuestos en el lado contrario del pasador o clavija de sujeción 12, están interconectados por una tornapunta de ajuste 38 que comprende un tornillo de ajuste 42 y una tuerca de ajuste 40, giratorios uno con respecto a otro. El tornillo de ajuste 42 tiene un
25. vástago roscado, y una ramura de forma rectangular 46 en la que penetra una prolongación 48 del extremo 36 de la zapata, proporcionando así un ajuste no rotativo entre el tornillo 42 y la zapata 22. Un extremo
30. de la tuerca 40 de ajuste del tornillo, tiene, una

307321 - 4 -



- parte tubular roscada para recibir el vástago o espiga del tornillo de ajuste 42, y el otro extremo de la tuerca de ajuste 40 del tornillo, está dotado de una abertura circular 60 para recibir una prolongación 62 del extremo 36 de la zapata, proporcionando así una conexión rotativa entre la tuerca 40 del tornillo y la zapata 20. La tuerca 40 de ajuste del tornillo está además provista de una rueda ramurada o dentada 50 para hacer girar la tuerca de ajuste
5. cuando se precisa el ajuste. En las ramuras o dientes puede ajustarse una herramienta que se introduce a través de una abertura de la placa de soporte, (no representada) para el ajuste manual, o puede ajustarse en ella una palanca de cualquier ajustador automático bien conocido.
- 10.
- 15.

- En la tuerca 40 de ajuste del tornillo se dispone una pestaña amular 64, y en el tornillo de ajuste 42 figura otra pestaña amular 66. La pestaña 64 se prolonga al interior de una abertura 68 del alma de la zapata de freno 20, y la pestaña 26 se prolonga al interior de una abertura 70 del alma de la zapata de freno 22. El borde 72 de la abertura 68 termina en extremos separados, uno de los cuales se coloca en la prolongación 62 y el otro se representa por la referencia 73. El borde 74 de la abertura 70 termina en extremos separados, uno de los cuales constituye la prolongación 48, y el otro se indica por la referencia 76. Estos extremos separados proporcionan entradas a las aberturas para las
- 20.
- 25.
- 30.
- pestañas 64 y 66. Los extremos 73 y 76 están por

307494

- 5 -



- tanto situados para retener las pestañas 64 y 66 en el interior de sus aberturas respectivas, dando así lugar a una intertrabazón entre la tornapunta de ajuste 38 y los extremos de las zapatas de freno 20 y 22.
- 5.
- Para ajustar la tornapunta a las zapatas de freno, cada una de éstas se inclina con respecto a la tornapunta, para colocar la pestaña en el interior de la abertura respectiva, y luego la prolongación respectiva 62 o 48 se coloca en el interior del rebaje 60 o 46. Puede observarse en la relación de interconexión, que cualesquiera fuerzas que tiendan a separar los extremos de las zapatas uno de otro, y por tanto de la tornapunta de ajuste, llevarán a cabo el ajuste de las pestañas 64 y 66 con los extremos 73 y 76 respectivamente, para impedir la soltura de la tornapunta de ajuste 38 de cualquiera de las zapatas de freno. El desajuste, solo puede llevarse a cabo por un procedimiento contrario al de ajuste.
- 10.
- 15.
- 20.
- 25.
- 30.
- Con referencia a la figura 3, se representa una construcción modificada con elementos análogos a los del tipo de la figura 1, que llevan las mismas referencias con una "a" unida. La tuerca de ajuste 40a tiene una ramura 80 en su cuerpo, que da lugar a la formación de una pestaña 64a en un extremo del cuerpo de la tuerca, y esta pestaña se prolonga al interior de la abertura 68a de la zapata de freno 20a. El tornillo de ajuste 42a tiene una pestaña 66a que se prolonga al interior de la abertura 70a del alma de la zapata de freno 22a. Uno de

307321



tiene una prolongación que penetra en un rebajo dispuesto en el extremo respectivo de la mencionada tornapunta, caracterizado porque por lo menos uno de dichos extremos de zapata comprende una prolongación

5. que se ajusta en una parte prolongada del extremo respectivo de la tornapunta citada, por cuyo medio se realiza una intertrabazón entre el extremo citado de la zapata y la contrapunta mencionada.

10. 2ª.- Perfeccionamientos, según reivindicación 1ª, caracterizados porque la parte prolongada es una pestaña anular.

15. 3ª.- Perfeccionamientos, según reivindicación 1ª, caracterizados porque dicha prolongación se inserta en una ramura anular dispuesta en el extremo de la tornapunta citada.

4ª.- Perfeccionamientos en frenos de tambor, tal y como queda sustancialmente descrito en la presente Memoria y en los dibujos adjuntos.

Esta Memoria consta de siete hojas, escritas a máquina por una sola cara.

Madrid, 19 DIC. 1964

THE BENDIX CORPORATION,

J. GOMEZ ACEDO Y MODER



ESCALA VARIABLE

707321

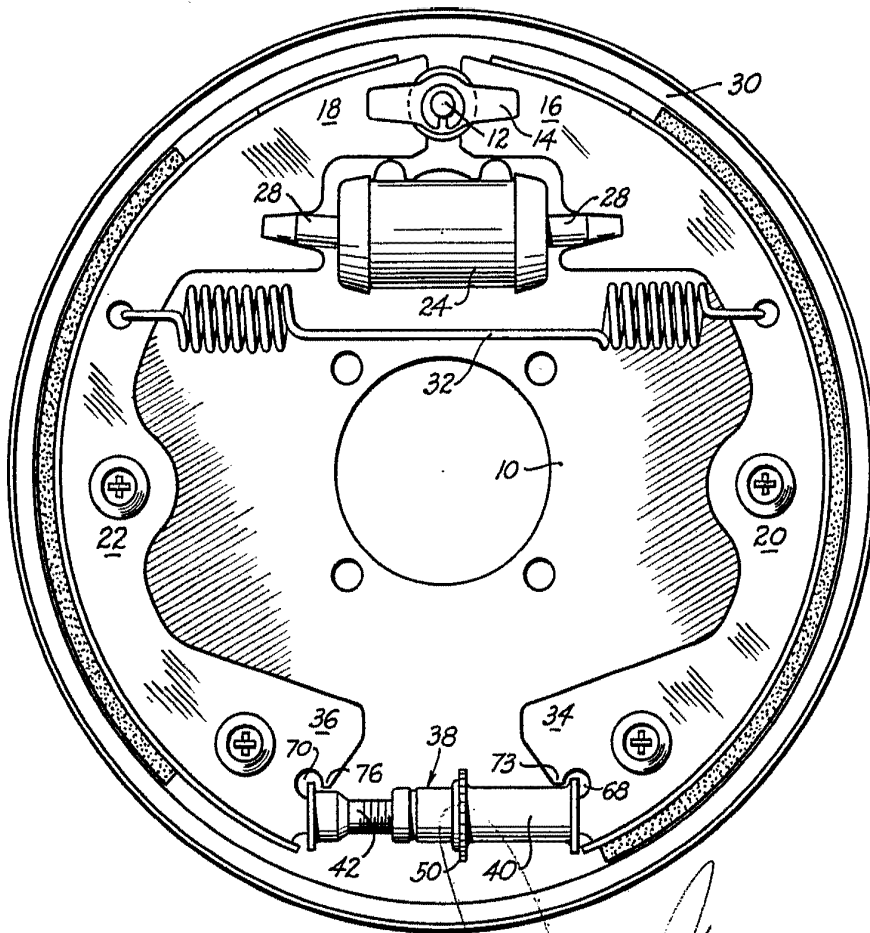

FIG. 1

Madrid 19 DIC 1911

GOMEZ ACEBO Y MONTE

ESCALEA INDIC VARIABLE

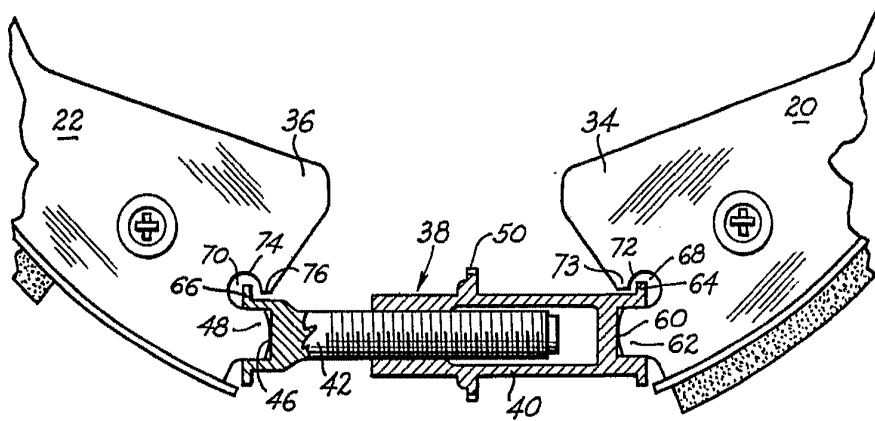

FIG. 2

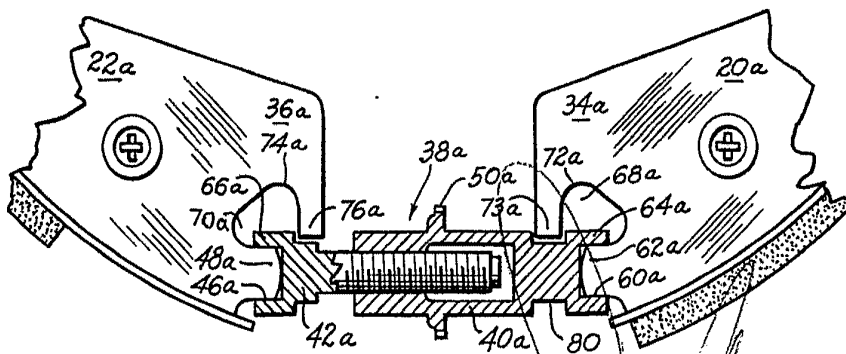

FIG. 3

Madrid, 19 DIC. 1964

J. BOMEZ ALEBO Y MODIF