

303314

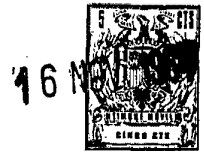

P A T E N T E
D E
I N V E N C I O N

a favor de INERSA, S.A., entidad española, domiciliada en Sabadell (Barcelona), calle Fernando Casablanca, 146 por "PERFECCIONAMIENTOS EN LA FABRICACION DE LAMINAS PARA CONDENSADORES VARIABLES".

- . -

MEMORIA DESCRIPTIVA

La presente invención se refiere a unos perfeccionamientos aplicables a láminas para condensadores del tipo constituido por láminas superpuestas de las cuales, unas son fijas, y las otras giran sobre éstas, modificando la superficie y por lo tanto la capacidad del condensador. En dichos condensadores interesa que la distancia entre las láminas sea mínima y en este caso es imposible emplear como dieléctrico el aire, pues al ser su espesor tan pequeño sus cualidades de dieléctrico se hallan alteradas por los factores externos, como son la humedad, el polvo,

5.

10.

306314



- la temperatura, etc. En estos casos se emplea como dieléctrico la mica cortada en finas láminas, pero el empleo de ésta presenta el inconveniente de ser caro, por cuanto este material es costoso y además difícil de cortar en láminas sin que se desperdicie gran cantidad de él. Para obviar este inconveniente, muy grave a escala industrial, se han ideado los presentes perfeccionamientos que consisten esencialmente en la adopción como dieléctrico de una hoja dieléctrica flexible, de una resina sintética, cortada de acuerdo con un contorno correspondiente al doble de la lámina del condensador variable, con línea de simetría adyacente a su arista de entrada, cuya hoja es doblada sobre dicha lámina, alrededor de la citada arista, de forma que queda intercalada entre las láminas del condensador. Los bordes de dicha hoja dieléctrica flexible, para su fijación alrededor de la lámina del condensador, están dotados de aletas salientes simétricamente de los bordes de la hoja, que son superpuestas y soldadas alrededor de los bordes de la lámina.
5. Para obviar este inconveniente, muy grave a escala industrial, se han ideado los presentes perfeccionamientos que consisten esencialmente en la adopción como dieléctrico de una hoja dieléctrica flexible, de una resina sintética, cortada de acuerdo con un contorno correspondiente al doble de la lámina del condensador variable, con línea de simetría adyacente a su arista de entrada, cuya hoja es doblada sobre dicha lámina, alrededor de la citada arista, de forma que queda intercalada entre las láminas del condensador. Los bordes de dicha hoja dieléctrica flexible, para su fijación alrededor de la lámina del condensador, están dotados de aletas salientes simétricamente de los bordes de la hoja, que son superpuestas y soldadas alrededor de los bordes de la lámina.
10. Los dibujos adjuntos muestran a título de ejemplo no limitativo del alcance de la presente invención, una forma preferida de llevarla a la práctica en representaciones esquemáticas.
15. En dichos dibujos: La figura 1 muestra una hoja metálica de la cual por troquelaje o corte se obtiene la lámina del condensador, como se observa en las figuras 2 y 3; las figuras 4 y 5 representan una tira de material flexible del cual se corta la hoja dieléctrica, y dicha hoja
- 20.
- 25.

306314



5. dieléctrica, respectivamente; la figura 6 representa la hoja dieléctrica sobre la cual se ha colocado la lámina del condensador, apreciándose que dicha hoja corresponde al doble de la lámina; la figura 7 muestra la hoja doblada alrededor de la arista de entrada de la lámina, y en la que se aprecian las aletas de fijación superpuestas; la figura 8 es análoga a la anterior en la que ya se han soldado las aletas, y la figura 9 representa una sección de la lámina recubierta por la hoja dieléctrica según el plano IX-IX de la figura 8.
- 10.

- Según un ejemplo de realización, en una hoja metálica, -1- que puede ser de latón, aluminio, o de cualquier otro metal de los usuales, se corta por troquelaje, o por cualquier otro medio, una porción de ésta -2- según un modelo establecido, que constituirá una lámina fija -3- de un condensador variable, siendo en este caso su contorno -4- aproximadamente semicircular, -5- con incisiones -6- en los bordes, y presentando en el borde correspondiente al diámetro -7- una hendidura en forma semicircular -8- para permitir el paso del eje del rotor. A continuación, de una lámina de una resina sintética -9-, generalmente del tipo de las poliolefinas, como por ejemplo, polietileno o propilpropileno, se corta una porción según la lámina -3- pero correspondiente al doble de éste y sin hendiduras en los bordes, obteniéndose una hoja de superficie circular, con una abertura aproximadamente circular en su parte central superior, y a la cual se ha dotado en su borde de cuatro pestañas o aletas -11-, que han de servir de medios de
- 15.
- 20.
- 25.

306314

16



- fijación, dispuestas simétricamente respecto del eje de simetría de la figura correspondiente al diámetro de ésta, constituyendo la hoja así descrita el dieléctrico -12- del condensador. Con dicha hoja dieléctrica -12- se reviste a
5. continuación la lámina -3-, superponiendo ésta sobre la hoja dieléctrica -12- de manera que los bordes homólogos coincidan y doblando la hoja dieléctrica -12- por su eje de simetría correspondiente a la arista -3a- de entrada de la lámina -3- sobre ésta. La lámina -3- así revestida, como
10. se aprecia en la figura 7 queda completamente rodeada por el dieléctrico, el cual queda fijado a aquella por termosoldadura de las pestañas o aletas -11- homólogas entre sí, según se aprecia en la figura 8. Una sección como la practicada según el plano que se indica en dicha figura nos
15. muestra la lámina -3- completamente revestido por la hoja dieléctrica -12- y el modo como quedan soldadas las pestañas o aletas -11-.

- Serán independientes del objeto de la invención, los detalles y características constructivas empleadas en
20. su puesta en práctica por quedar todo ello comprendido dentro del espíritu de las siguientes reivindicaciones.

- . -

N O T A

Se reivindica como objeto de la presente patente de invención:

306344

16



5. 1. Perfeccionamientos en la fabricación de láminas para condensadores variables, caracterizados esencialmente por el hecho de cortar una hoja dieléctrica y flexible de acuerdo con un contorno que corresponde al doble de la lámina en cuestión con línea de simetría adyacente a su arista de entrada, cuya hoja es doblada sobre dicha lámina, alrededor de la citada arista de forma que queda intercalada entre las láminas del condensador.

10. 2. Perfeccionamientos en la fabricación de láminas para condensadores variables, según la reivindicación 1, caracterizado esencialmente por el hecho de dotar a los bordes superponibles de la hoja dieléctrica y flexible de medios para su fijación alrededor de la lámina del condensador.

15. 3. Perfeccionamientos en la fabricación de láminas para condensadores variables, según las reivindicaciones 1 y 2 caracterizados esencialmente por el hecho de constituir los citados medios por aletas salientes simétricamente de los bordes de la lámina.

20. 4. Perfeccionamientos en la fabricación de láminas para condensadores variables.

La presente memoria consta de cinco hojas foliadas escritas a máquina por una sola cara.

Barcelona, 16 de noviembre de 1964.

INERSA, S.A.

p.a.

I. FONIL

p.p.

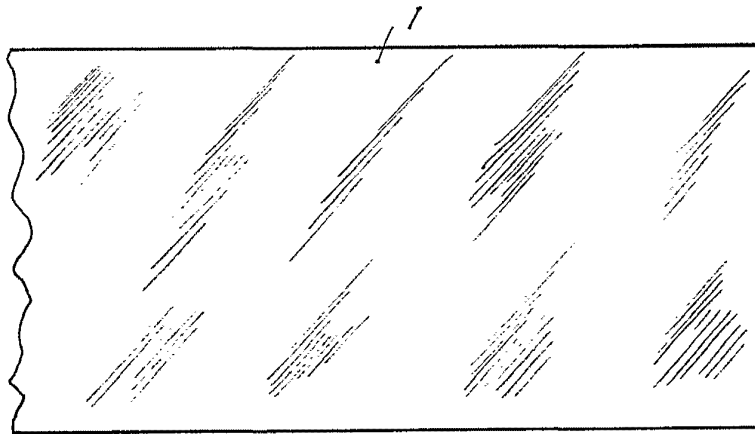

Fig. 1

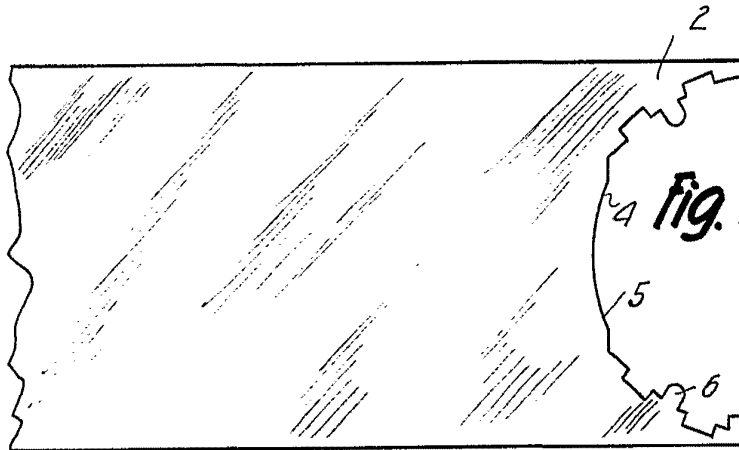

Fig. 2

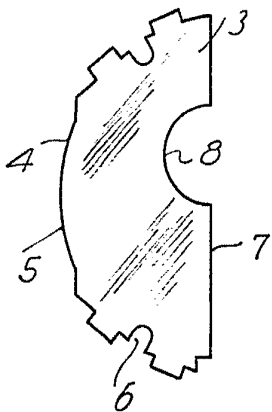

Fig. 3

Barcelona, 16 Noviembre 1964
Inersa, S.A.
p.a.

L. FONTE

#1

11861

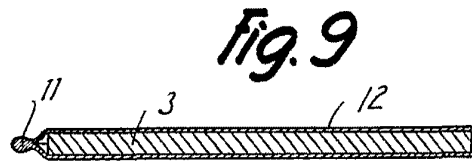
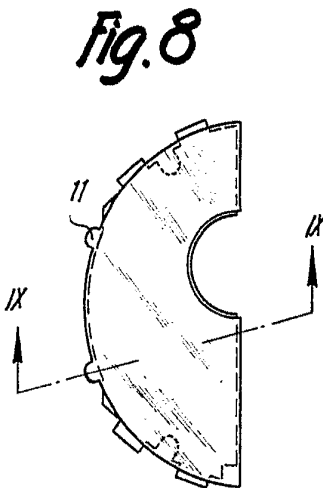
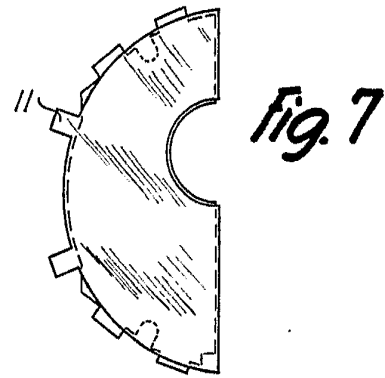
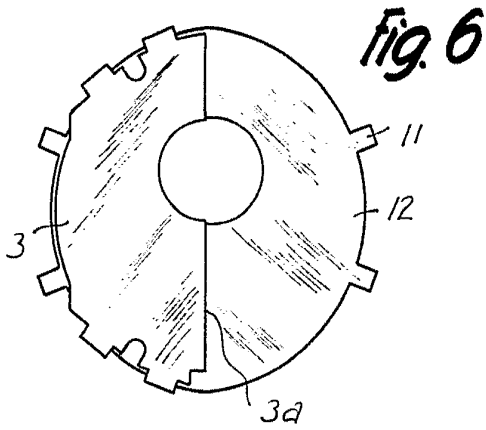
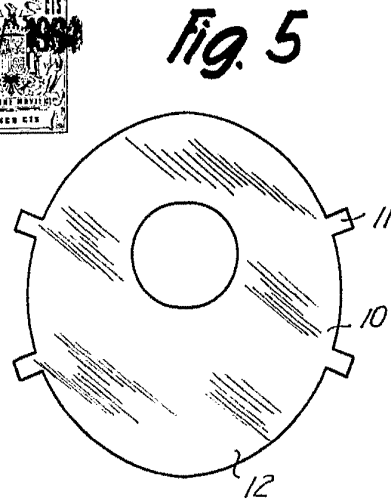
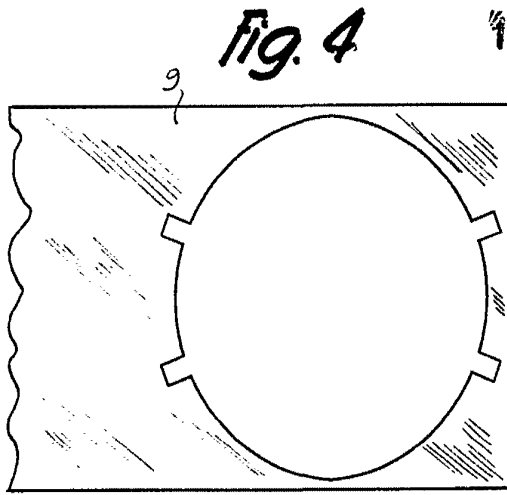

Barcelona, 16 Noviembre 1964
Inersa, S. A.
p. a.

L. FORTA

1981